

eurolite®

BEDIENUNGSANLEITUNG
USER MANUAL

DMX LED Operator 3 6-channel Lighting Controller

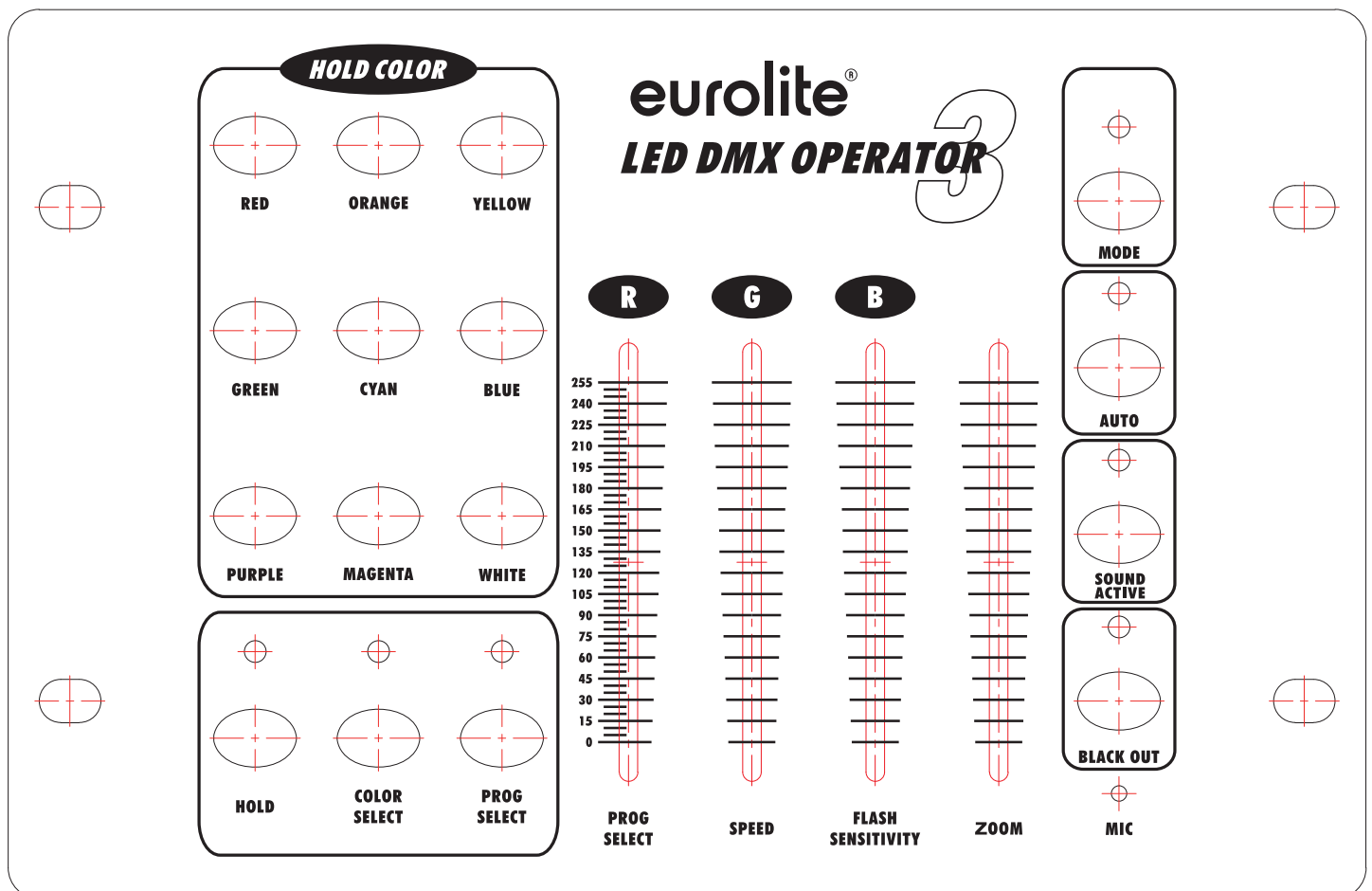

Für weiteren Gebrauch aufbewahren!
Keep this manual for future needs!



© Copyright
Nachdruck verboten!
Reproduction prohibited!

Inhaltsverzeichnis / Table of contents

Deutsch

1. EINFÜHRUNG	3
2. SICHERHEITSHINWEISE	3
3. BESTIMMUNGSGEMÄSSE VERWENDUNG	4
4. GERÄTEBESCHREIBUNG	5
4.1 Features.....	5
4.2 Geräteübersicht.....	5
5. SETUP	6
5.1 Installation.....	6
5.2 Musiksteuerung.....	6
5.3 DMX-Anschluss der Geräte.....	6
5.4 Adressierung der Geräte.....	6
6. BEDIENUNG	7
6.1 Color Select Modus.....	7
6.2 Interne Programme-Modus.....	7
6.3 Auto-Modus.....	7
6.4 Musikgesteuerter-Modus.....	7
6.5 Hold.....	7
6.6 Blackout-Modus.....	7
6.7 Zoom-Fader.....	7
6.8 Kanalumschaltung.....	7
6.9 Parameter der Kanalfader im Interne Programme-Modus.....	8
7. REINIGUNG UND WARTUNG	8
8. TECHNISCHE DATEN	8

English

1. INTRODUCTION	9
2. SAFETY INSTRUCTIONS	9
3. OPERATING DETERMINATIONS	10
4. DESCRIPTION	10
4.1 Features.....	10
4.2 Overview.....	11
5. SETUP	12
5.1 Installation.....	12
5.2 Sound-control.....	12
5.3 DMX-Connection between the devices.....	12
5.4 Addressing the devices.....	12
6. OPERATION	12
6.1 Select Color-Mode.....	12
6.2 Internal Programs-Mode.....	12
6.3 Auto-Mode.....	12
6.4 Sound Control-Mode.....	13
6.5 Hold.....	13
6.6 Blackout-Mode.....	13
6.7 Zoom-Fader.....	13
6.8 Channel switching.....	13
6.8 Channel-fader Parameters in the Internal Programs-Mode.....	13
7. CLEANING AND MAINTENANCE	14
8. TECHNICAL SPECIFICATIONS	14

Diese Bedienungsanleitung gilt für die Artikelnummer / This user manual is valid for the article number:

70064503

Das neueste Update dieser Bedienungsanleitung finden Sie im Internet unter:

You can find the latest update of this user manual in the Internet under:

www.eurolite.de

BEDIENUNGSANLEITUNG

eurolite®

DMX LED Operator 3 6-Kanal Lichtsteuerung



ACHTUNG!

Gerät vor Feuchtigkeit und Nässe schützen!
Vor Öffnen des Gerätes vom Netz trennen!

Lesen Sie vor der ersten Inbetriebnahme zur eigenen Sicherheit diese Bedienungsanleitung sorgfältig durch!

Alle Personen, die mit der Aufstellung, Inbetriebnahme, Bedienung, Wartung und Instandhaltung dieses Gerätes zu tun haben, müssen

- entsprechend qualifiziert sein
- diese Bedienungsanleitung genau beachten
- die Bedienungsanleitung als Teil des Produkts betrachten
- die Bedienungsanleitung während der Lebensdauer des Produkts behalten
- die Bedienungsanleitung an jeden nachfolgenden Besitzer oder Benutzer des Produkts weitergeben
- sich die letzte Version der Anleitung im Internet herunterladen

1. EINFÜHRUNG

Wir freuen uns, dass Sie sich für einen EUROLITE DMX LED Operator 3 entschieden haben. Wenn Sie nachfolgende Hinweise beachten, sind wir sicher, dass Sie lange Zeit Freude an Ihrem Kauf haben werden. Nehmen Sie den DMX LED Operator 3 aus der Verpackung.

2. SICHERHEITSHINWEISE

Dieses Gerät hat das Werk in sicherheitstechnisch einwandfreiem Zustand verlassen. Um diesen Zustand zu erhalten und einen gefahrlosen Betrieb sicherzustellen, muss der Anwender unbedingt die Sicherheitshinweise und die Warnvermerke beachten, die in dieser Bedienungsanleitung enthalten sind.



Unbedingt lesen:

Bei Schäden, die durch Nichtbeachtung dieser Bedienungsanleitung verursacht werden, erlischt der Garantieanspruch. Für daraus resultierende Folgeschäden übernimmt der Hersteller keine Haftung.

Bitte überprüfen Sie vor der ersten Inbetriebnahme, ob kein offensichtlicher Transportschaden vorliegt. Sollten Sie Schäden am Netzteil oder am Gehäuse entdecken, nehmen Sie das Gerät nicht in Betrieb und setzen sich bitte mit Ihrem Fachhändler in Verbindung.

Das Netzteil immer als letztes einstecken.

Halten Sie das Gerät von Hitzequellen wie Heizkörpern oder Heizlüftern fern.

Das Gerät darf nicht in Betrieb genommen werden, nachdem es von einem kalten in einen warmen Raum gebracht wurde. Das dabei entstehende Kondenswasser kann unter Umständen Ihr Gerät zerstören. Lassen Sie das Gerät solange uneingeschaltet, bis es Zimmertemperatur erreicht hat!

Der Aufbau entspricht der Schutzklasse III. Das Gerät darf niemals ohne einen geeigneten Transformator betrieben werden.

Gerät bei Nichtbenutzung und vor jeder Reinigung vom Netz trennen.

Beachten Sie bitte, dass Schäden, die durch manuelle Veränderungen an diesem Gerät verursacht werden, nicht unter den Garantieanspruch fallen.

Kinder und Laien vom Gerät fern halten!

Im Geräteinneren befinden sich keine zu wartenden Teile. Eventuelle Servicearbeiten sind ausschließlich dem autorisierten Fachhandel vorbehalten!

3. BESTIMMUNGSGEMÄSSE VERWENDUNG

Bei diesem Gerät handelt es sich um einen DMX-Controller, mit dem sich DMX-gesteuerte Lichteffekte, Scheinwerfer etc. in Diskotheken, auf Bühnen etc. ansteuern lassen. Dieses Produkt ist für den Anschluss an DC 12 V, 300 mA Gleichspannung zugelassen und wurde ausschließlich zur Verwendung in Innenräumen konzipiert.

Vermeiden Sie Erschütterungen und jegliche Gewaltanwendung bei der Installation oder Inbetriebnahme des Gerätes.

Achten Sie bei der Wahl des Installationsortes darauf, dass das Gerät nicht zu großer Hitze, Feuchtigkeit und Staub ausgesetzt wird. Vergewissern Sie sich, dass keine Kabel frei herumliegen. Sie gefährden Ihre eigene und die Sicherheit Dritter!

Das Gerät darf nicht in einer Umgebung eingesetzt oder gelagert werden, in der mit Spritzwasser, Regen, Feuchtigkeit oder Nebel zu rechnen ist. Feuchtigkeit oder sehr hohe Luftfeuchtigkeit kann die Isolation reduzieren und zu tödlichen Stromschlägen führen. Beim Einsatz von Nebelgeräten ist zu beachten, dass das Gerät nie direkt dem Nebelstrahl ausgesetzt ist und mindestens 0,5 m von einem Nebelgerät entfernt betrieben wird. Der Raum darf nur so stark mit Nebel gesättigt sein, dass eine gute Sichtweite von mindestens 10 m besteht.

Die Umgebungstemperatur muss zwischen -5°C und $+30^{\circ}\text{C}$ liegen. Halten Sie das Gerät von direkter Sonneneinstrahlung (auch beim Transport in geschlossenen Wägen) und Heizkörpern fern.

Die relative Luftfeuchte darf 50 % bei einer Umgebungstemperatur von 30°C nicht überschreiten.

Dieses Gerät darf nur in einer Höhenlage zwischen -20 und 2000 m über NN betrieben werden.

Verwenden Sie das Gerät nicht bei Gewitter. Überspannung könnte das Gerät zerstören. Das Gerät bei Gewitter allpolig vom Netz trennen (Netzstecker ziehen).

Nehmen Sie das Gerät erst in Betrieb, nachdem Sie sich mit seinen Funktionen vertraut gemacht haben. Lassen Sie das Gerät nicht von Personen bedienen, die sich nicht mit dem Gerät auskennen. Wenn Geräte nicht mehr korrekt funktionieren, ist das meist das Ergebnis von unfachmännischer Bedienung!

Soll das Gerät transportiert werden, verwenden Sie bitte die Originalverpackung, um Transportschäden zu vermeiden.

Beachten Sie bitte, dass eigenmächtige Veränderungen an dem Gerät aus Sicherheitsgründen verboten sind.

Der Serienbarcode darf niemals vom Gerät entfernt werden, da ansonsten der Garantieanspruch erlischt.

Wird das Gerät anders verwendet als in dieser Bedienungsanleitung beschrieben, kann dies zu Schäden am Produkt führen und der Garantieanspruch erlischt. Außerdem ist jede andere Verwendung mit Gefahren, wie z. B. Kurzschluss, Brand, elektrischem Schlag, etc. verbunden.

4. GERÄTEBESCHREIBUNG

The easy way...

Beim EUROLITE DMX LED Operator 3 handelt es sich um einen DMX-Controller, der speziell für die EUROLITE LED-Scheinwerfer mit Zoom und 6 DMX-Kanälen entwickelt wurde.

Der Controller verfügt über vorprogrammierte Presets und Farben, die sich einfach auf Knopfdruck hervorrufen lassen. Sparen Sie sich die aufwändige Programmierung der einzelnen DMX-Kanäle, um genau diese oder jene Farbe darzustellen.

4.1 Features

Kompakter DMX-Controller zur einfachen Steuerung

6 Steuerkanäle • Select-Color Modus um einzelne Farben auszuwählen • Interne Programme • Auto Modus • Musiksteuerung über eingebautes Mikrofon • Pause Funktion • Black-Out-Funktion • Kontroll LEDs zeigen den aktuellen Bedienungs-Modus an • Program Select-Fader zur Auswahl der internen Programme • Speed-Fader zur Einstellung der Programmgeschwindigkeit • Strobe-Effekt mit regelbarer Geschwindigkeit • Zur stehender Montage vorgesehen • Spannungsversorgung über beiliegendes 12 V DC Netzteil

4.2 Geräteübersicht

Übersicht über die Bedienelemente

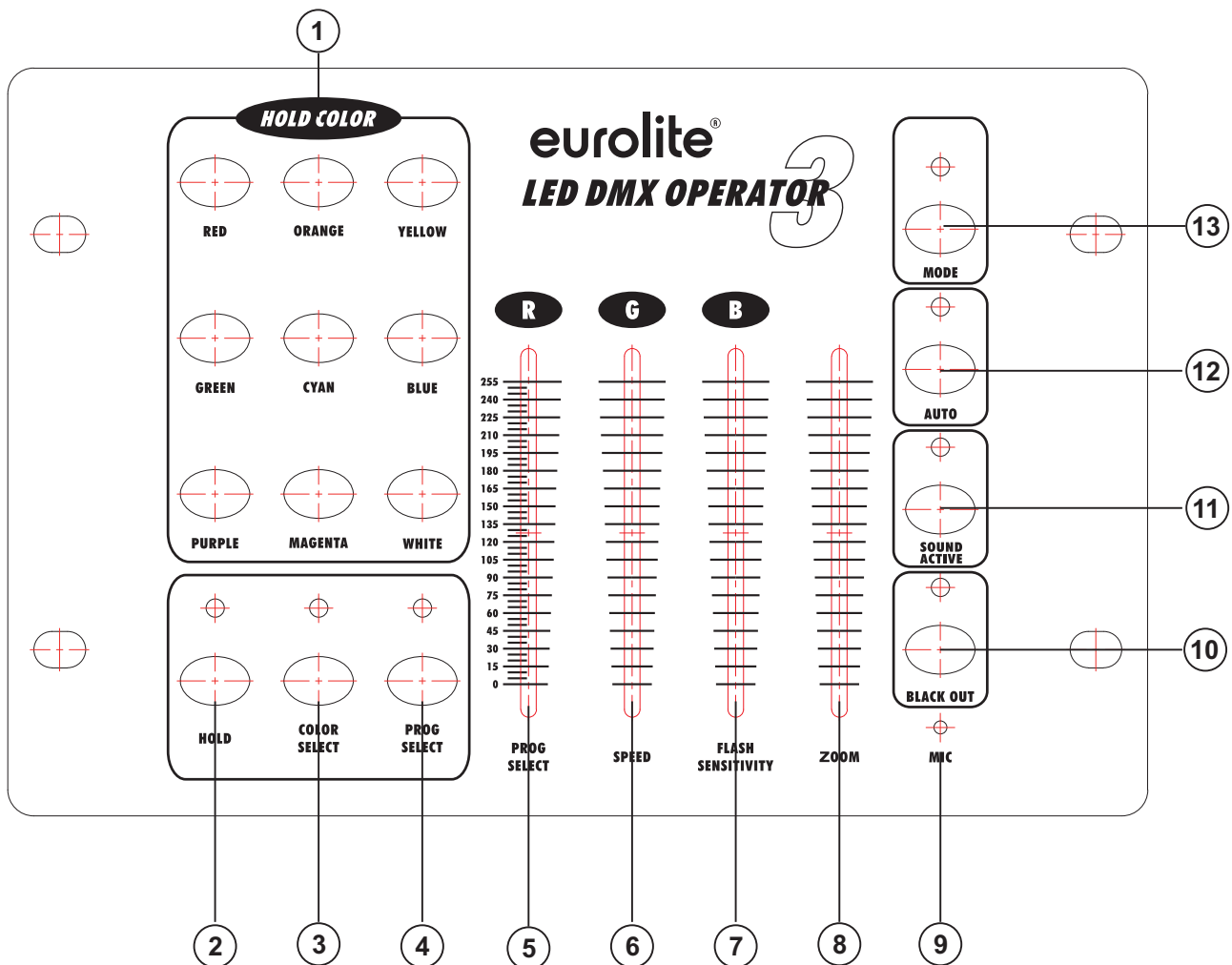

- 1) Farb-Tasten für Select-Color Modus
- 2) HOLD-Taste
- 3) SELECT-COLOR MODUS Taste
- 4) PROGRAM SELECT MODUS Taste
- 5) PROGRAM SELECT Kanalfader

- 6) GESCHWINDIGKEIT Kanalfader
- 7) FLASH FREQUENZ/EMPFINDLICHKEIT Kanalfader
- 8) ZOOM Kanalfader
- 9) Mikrofon
- 10) BLACKOUT-Taste
- 11) MUSIKSTEUERUNG-Taste
- 12) AUTO-Taste
- 13) MODE-Taste

Rückseite:



- 14) DMX Out
- 15) DC IN-Buchse

5. SETUP

5.1 Installation

Stellen Sie das Gerät auf einer ebenen Fläche auf.

5.2 Musiksteuerung

Die Musiksteuerung erfolgt über das eingebaute Mikrofon.

5.3 DMX-Anschluss der Geräte

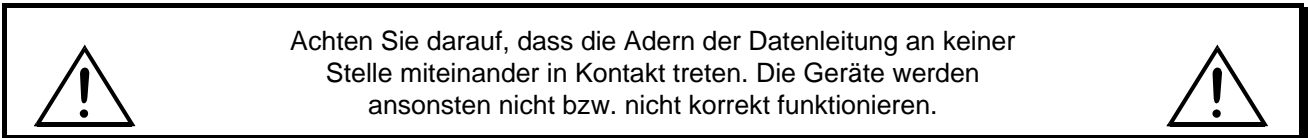

Die Verbindung zwischen Controller und LED-Effekt sowie zwischen den einzelnen Geräten muss mit einem zweipoligen geschirmten Kabel erfolgen. Die Steckverbindung geht über 3-polige XLR-Stecker und -Kupplungen.

Aufbau einer seriellen DMX-Kette:

Verbinden Sie den DMX-Ausgang des DMX LED Operator 3 mit dem DMX-Eingang des nächsten Gerätes. Verbinden Sie immer einen Ausgang mit dem Eingang des nächsten Gerätes bis alle Geräte angeschlossen sind.

Achtung: Am letzten Gerät muss die DMX-Leitung durch einen Abschlusswiderstand abgeschlossen werden. Dazu wird ein 120 Ω Widerstand in einen XLR-Stecker zwischen Signal (-) und Signal (+) eingelötet und in den DMX-Ausgang am letzten Gerät gesteckt.

5.4 Adressierung der Geräte

Die DMX-Startadresse muss bei den zu steuernden Geräten eingestellt werden. Die Startadresse ist der erste Kanal, auf den das Gerät auf Signale vom Controller reagiert.

Bitte stellen Sie die Startadresse der Geräte auf 1. Nun können Sie die Geräte über Ihren DMX LED Operator 3 ansteuern.

6. BEDIENUNG

Stecken Sie die Anschlussleitung des Netzteils in die DC IN-Buchse ein. Stecken Sie das Netzteil in die Steckdose ein.

Wenn Sie das Gerät an die Spannungsversorgung angeschlossen haben, ist der DMX LED Operator 3 einsatzbereit.

6.1 Color Select Modus

Im Color Select Modus können Sie die einzelnen Farben manuell über die Farbtasten unter „Hold Colors“ wie auch über die Fader R, G, B ansteuern.

Drücken Sie die COLOR SELECT-Taste und die LED leuchtet grün.

Drücken Sie die Taste der gewünschten Farbe.

6.2 Interne Programme-Modus

Im Interne Programme-Modus können Sie die internen Programme ansteuern.

Drücken Sie die PROG SELECT-Taste und die LED leuchtet gelb.

Schieben Sie den Prog Select-Kanalfader auf das gewünschte Programm.

Schieben Sie den Speed-Kanalfader auf die gewünschte Geschwindigkeit.

Schieben Sie den Flash/Sensitivity-Kanalfader auf die gewünschte Flash-Frequenz.

6.3 Auto-Modus

Im Auto-Modus können Sie das Auto Programm als Endlosschleife ansteuern.

Drücken Sie die AUTO-Taste und die LED leuchtet grün.

Schieben Sie den Speed-Kanalfader auf die gewünschte Geschwindigkeit.

Schieben Sie den Flash/Sensitivity-Kanalfader auf die gewünschte Flash-Frequenz.

6.4 Musikgesteuerter-Modus

Die Musiksteuerung erfolgt über das eingebaute Mikrofon.

Drücken Sie die SOUND ACTIVE-Taste und die LED leuchtet rot.

Schieben Sie den Flash/Sensitivity-Kanalfader auf die gewünschte Empfindlichkeit.

6.5 Hold

Über diese Taste betätigen Sie die Pause Funktion.

Drücken Sie die HOLD-Taste und die LED leuchtet rot.

Sie können die Pause Funktion in jedem Modus betätigen.

6.6 Blackout-Modus

Drücken Sie die BLACKOUT-Taste, um die angeschlossenen Geräte in den Blackout-Modus zu setzen.

Die Blackout-LED leuchtet gelb.

6.7 Zoom-Fader

Über den Zoom-Fader lässt sich der Abstrahlwinkel des angeschlossenen Gerätes einstellen.

6.8 Kanalumschaltung

Der Controller kann von 6-Kanal-Modus (Mode-LED aus) auf 4-Kanal-Modus (Mode-LED leuchtet) umgeschaltet werden.

Drücken und Halten Sie die Mode-Taste, bis die Mode-LED leuchtet. Der Controller arbeitet nun im 4-Kanal-Modus. Stellen Sie sicher, dass der angeschlossene Scheinwerfer auf 4-Kanal-Modus und Startadresse 1 eingestellt ist.

6.9 Parameter der Kanalfader im Interne Programme-Modus

R (PROG SELECT)		G (SPEED)	B (FLASH/SENSITIVITY)	ZOOM
0-17	R - rot	ungültig	Flash Frequenz: 0 -10 AUS	0-255 Zoom
18-35	G - grün			
36-53	B - blau			
54-71	RG - gelb			
72-89	RB – violett			
90-107	GB – cyan			
108-125	RGB - weiß			
126-143	3 Farben Programm	Programm Geschwindigkeit 0-255 (langsam - schnell)	11-255 (langsam - schnell)	
144-161	5 Farben Programm			
162-179	7 Farben Programm			
180-197	COLOR DREAMING 1			
198-215	COLOR DREAMING 2			
216-233	COLOR DREAMING 3			
234-251	Auto Programm	ungültig	Empfindlichkeit: 0 -7 AUS 8 - 255 (unempfindlich – sehr empfindlich)	
252-255	Musikgesteuert			

7. REINIGUNG UND WARTUNG



LEBENSGEFAHR!

Vor Wartungsarbeiten unbedingt allpolig vom Netz trennen!

Das Gerät sollte regelmäßig von Verunreinigungen wie Staub usw. gereinigt werden. Verwenden Sie zur Reinigung ein fusselfreies, angefeuchtetes Tuch. Auf keinen Fall Alkohol oder irgendwelche Lösungsmittel zur Reinigung verwenden!

Im Geräteinneren befinden sich keine zu wartenden Teile. Wartungs- und Servicearbeiten sind ausschließlich dem autorisierten Fachhandel vorbehalten!

Sollten einmal Ersatzteile benötigt werden, verwenden Sie bitte nur Originalersatzteile.

Sollten Sie noch weitere Fragen haben, steht Ihnen Ihr Fachhändler jederzeit gerne zur Verfügung.

8. TECHNISCHE DATEN

Spannungsversorgung:	12 V DC, 300 mA, über mitgeliefertes Netzteil
Gesamtanschlusswert:	4 W
Anzahl Steuerkanäle:	6
Musiksteuerung:	über eingebautes Mikrofon
DMX 512-Ausgang:	3-polige XLR-Einbaukupplung
Maße (LxBxH):	220 x 145 x 65 mm
Gewicht:	1 kg

**Bitte beachten Sie: Technische Änderungen ohne vorherige Ankündigung und Irrtum vorbehalten.
18.07.2012 ©**

USER MANUAL

eurolite[®]

DMX LED Operator 3 6-channel Lighting Controller



CAUTION!

Keep this device away from rain and moisture!
Unplug mains lead before opening the housing!

For your own safety, please read this user manual carefully before you initially start-up.

Every person involved with the installation, operation and maintenance of this device has to

- be qualified
- follow the instructions of this manual
- consider this manual to be part of the total product
- keep this manual for the entire service life of the product
- pass this manual on to every further owner or user of the product
- download the ultimate version of the user manual from the Internet

1. INTRODUCTION

Thank you for having chosen a EUROLITE DMX LED Operator 3. If you follow the instructions given in this manual, we are sure that you will enjoy this device for a long period of time.

Unpack your DMX LED Operator 3.

2. SAFETY INSTRUCTIONS

This device has left our premises in absolutely perfect condition. In order to maintain this condition and to ensure a safe operation, it is absolutely necessary for the user to follow the safety instructions and warning notes written in this user manual.



Important:

Damages caused by the disregard of this user manual are not subject to warranty. The dealer will not accept liability for any resulting defects or problems.

Please make sure that there are no obvious transport damages. Should you notice any damages on the power unit or on the casing, do not take the device into operation and immediately consult your local dealer.

Always plug in the power unit last.

Keep away from heaters and other heating sources!

If the device has been exposed to drastic temperature fluctuation (e.g. after transportation), do not switch it on immediately. The arising condensation water might damage your device. Leave the device switched off until it has reached room temperature.

This device falls under protection-class III. The device always has to be operated with an appropriate transformer.

Always disconnect from the mains, when the device is not in use or before cleaning it.

Please note that damages caused by manual modifications on the device or unauthorized operation by unqualified persons are not subject to warranty.

Keep away children and amateurs from the device!

There are no serviceable parts inside the device. Maintenance and service operations are only to be carried out by authorized dealers.

3. OPERATING DETERMINATIONS

This device is a DMX-controller for controlling DMX-effects or spots in discotheques, on stages etc. This product is allowed to be operated with a direct voltage of DC 12 V, 300 mA and was designed for indoor use only.

Do not shake the device. Avoid brute force when installing or operating the device.

When choosing the installation-spot, please make sure that the device is not exposed to extreme heat, moisture or dust. There should not be any cables lying around. You endanger your own and the safety of others!

Operate the device only after having familiarized with its functions. Do not permit operation by persons not qualified for operating the device. Most damages are the result of unprofessional operation!

Please use the original packaging if the device is to be transported.

Please consider that unauthorized modifications on the device are forbidden due to safety reasons!

Never remove the serial barcode from the device as this would make the guarantee void.

If this device will be operated in any way different to the one described in this manual, the product may suffer damages and the guarantee becomes void. Furthermore, any other operation may lead to dangers like short-circuit, burns, electric shock, etc.

4. DESCRIPTION

The easy way...

The EUROLITE DMX LED Operator 3 is a DMX-controller especially designed for the EUROLITE LED-spots with zoom and 6 DMX-channels.

This controller features pre-programmed presets and colours, which can easily be displayed by pressing one button. Save your precious time for programming the individual DMX-channels in order to display this colour or that colour.

4.1 Features

Compact DMX-controller for easy application

6 control-channels • Select-Color mode for choosing single colors • Internal programs • Auto mode • Sound-control via built-in microphone • Pause function • Blackout function • Control LEDs display current operating mode • Program Select-fader for selecting the internal programs • Speed-fader for adjusting the program-speed • Strobe-effect with adjustable speed • Designed for standing operation • Power supply via enclosed 12 V DC power unit

4.2 Overview

Overview of the control elements

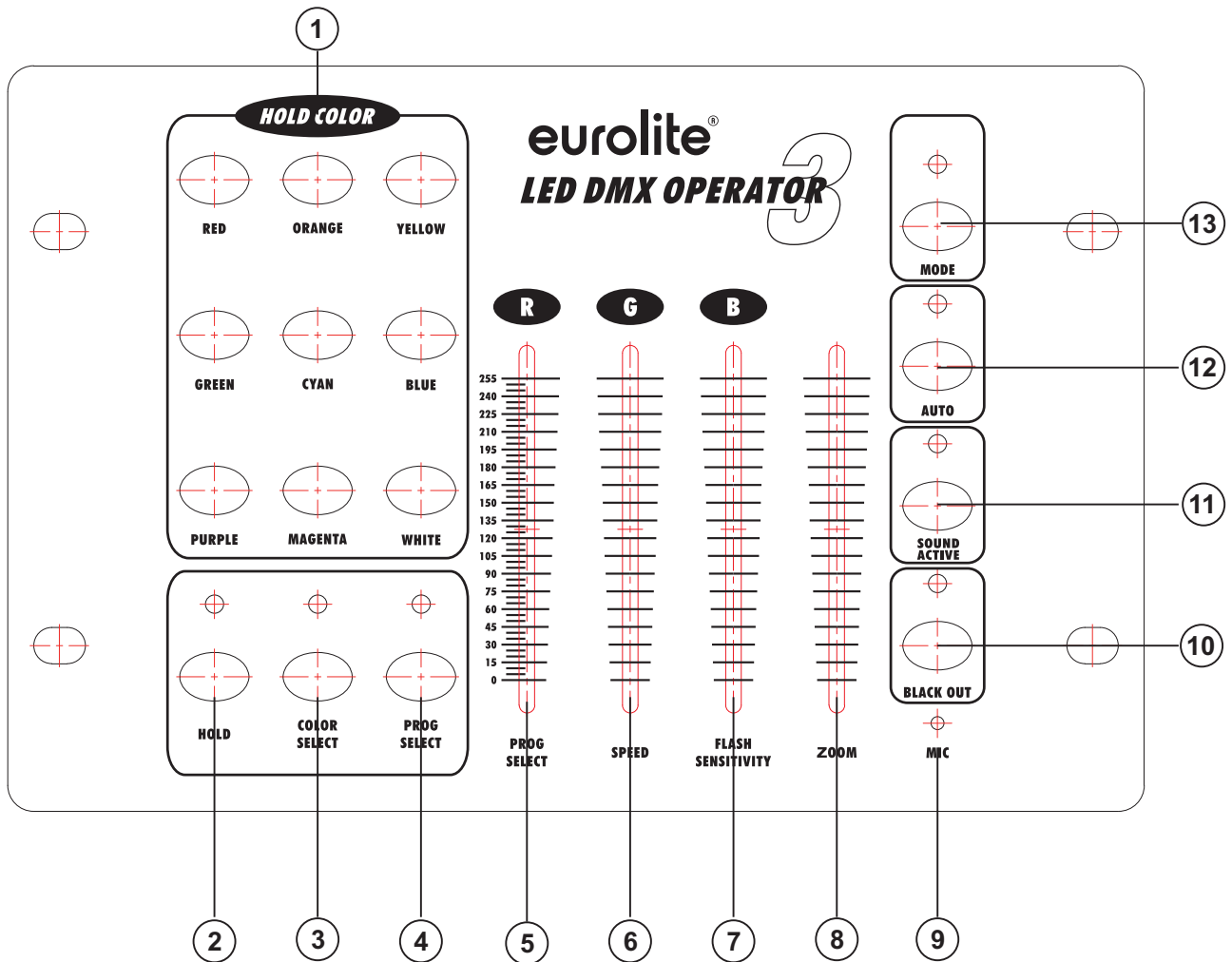

1. Color-buttons für SELECT-COLOR MODE
2. HOLD button
3. SELECT-COLOR MODE Button
4. PROGRAM SELECT MODE Button
5. PROGRAM SELECT channel fader
6. SPEED channel fader
7. FLASH FREQUENCY/SENSITIVITY channel fader
8. ZOOM fader
9. Microphone
10. BLACKOUT- Button
11. SOUND CONTROL Button
12. AUTO Button
13. MODE Button

Rear panel:



14. DMX Out
15. DC Input

5. SETUP

5.1 Installation

Install the unit on a plane surface.

5.2 Sound-control

The sound-control works via the built-in microphone.

5.3 DMX-Connection between the devices



The wires must not come into contact with each other, otherwise the fixtures will not work at all, or will not work properly.



Only use a stereo shielded cable and 3-pin XLR-plugs and connectors in order to connect the controller with the fixture or one fixture with another.

Building a serial DMX-chain:

Connect the DMX-output of the DMX LED Operator 3 with the DMX-input of the nearest device. Always connect one output with the input of the next fixture until all fixtures are connected.

Caution: At the last fixture, the DMX-cable has to be terminated with a terminator. Solder a 120 Ω resistor between Signal (-) and Signal (+) into a 3-pin XLR-plug and plug it in the DMX-output of the last fixture.

5.4 Addressing the devices

The devices to be controlled need to be assigned the DMX starting address. The starting address is defined as the first channel from which the devices will respond to the controller.

Please assign the starting address 1 to the devices. Now you can start operating them via your DMX LED Operator 3.

6. OPERATION

Connect the connection cable of the power-unit with the DC IN-socket. Plug the power unit into your outlet. After you connected the device to the mains, the DMX LED Operator 3 is ready for use.

6.1 Select Color-Mode

In the Select Color-Mode, you can call up the individual colors manually via the color buttons under „Hold Colors“ as well as via the channel faders R, G, B.

Press the COLOR SELECT-button - the LED lites up green.

Press the button of the desired color.

Press the Up-/Down buttons in order to select from the different devices.

6.2 Internal Programs-Mode

In the Internal Programs-Mode, you can call up the internal programs.

Press the PROG SELECT-button - the LED lites up yellow.

Push the Prog Select-channel-fader to the desired program. (See below, 6.7)

Push the Speed-channel-fader to the desired speed. (Void with static settings).

Push the Flash/Sensitivity-channel-fader to the desired Flash-Frequency. (In Sound Control Mode, this fader serves as sensitivity adjustment).

6.3 Auto-Mode

In the Auto-Mode, you can call up the auto program as an endless loop.

Press the AUTO-button - the LED lites up green.

Push the Speed-channel-fader to the desired speed.

Push the Flash/Sensitivity-channel-fader to the desired Flash-Frequency.

The Prog Select-channel-fader is void in this mode.

6.4 Sound Control-Mode

The sound-control works via the built-in microphone.
 Press the SOUND ACTIVE-button - the LED lites up red.
 Push the Flash/Sensitivity-channel-fader to the desired sensitivity.
 The Prog Select-channel-fader and the Speed-channel-fader are void in this mode.

6.5 Hold

Via this button, the Pause Function is set.
 Press the HOLD-button - the LED lites up red.
 You can activate the Pause Function in any mode.

6.6 Blackout-Mode

Press the BLACKOUT-button and all devices will be set to Blackout-mode.
 The Blackout LED lites up yellow.

6.7 Zoom-Fader

With the Zoom-fader, you can adjust the beam angle of the lighting effect.

6.8 Channel switching

The controller can be switched from 6-channel-mode (Mode-LED off) to 4-channel-mode(Mode-LED on).
 Press and hold the Mode-button until the Mode-LED is on. The controller now works in 4-channel-mode.
 Make sure that the connected spot is set to 4-channel-mode and DMX starting address 1.

6.8 Channel-fader Parameters in the Internal Programs-Mode

R (PROG SELECT)		G (SPEED)	B (FLASH/SENSITIVITY)	ZOOM
0-17	RED	NO FUNCTION	Flash Speed 0 -10 OFF 11-255 (slow→fast)	0-255 Zoom
18-35	GREEN			
36-53	BLUE			
54-71	YELLOW			
72-89	PURPLE			
90-107	CYAN			
108-125	WHITE			
126-143	THREE COLOR CHANGE	Program Running Speed 0-255 (slow→fast)		
144-161	FIVE COLOR CHANGE			
162-179	SEVEN COLOR CHANGE			
180-197	COLOR DREAMING 1			
198-215	COLOR DREAMING 2			
216-233	COLOR DREAMING 3			
234-251	AUTO RUN	NO FUNCTION	Sound-Active Sensitivity 0 -7 OFF 8-255 (insensitive→sensitive)	
252-255	SOUND ACTIVE			

7. CLEANING AND MAINTENANCE



DANGER TO LIFE!

Disconnect from mains before starting maintenance operation!

We recommend a frequent cleaning of the device. Please use a soft lint-free and moistened cloth. Never use alcohol or solvents!

There are no servicable parts inside the device. Maintenance and service operations are only to be carried out by authorized dealers.

Should you need any spare parts, please use genuine parts.

Should you have further questions, please contact your dealer.

8. TECHNICAL SPECIFICATIONS

Power supply:	12 V DC, 300 mA, via power unit included in the delivery
Power consumption:	4 W
Number of control-channels:	6
Sound-control:	via built-in microphone
DMX 512-output:	3-pin XLR-connector
Dimensions (LxWxH):	220 x 145 x 65 mm
Weight:	1 kg

Please note: Every information is subject to change without prior notice. 18.07.2012 ©