

# alutruss QUADLOCK S6082 4-Punkt-Traverse

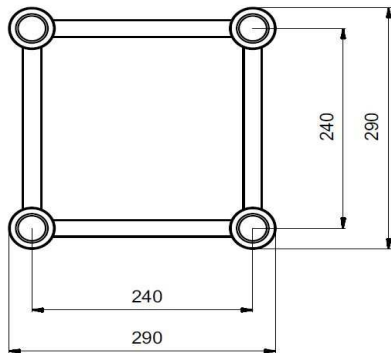

Maße in Millimeter

Systemkomponenten (Geraden):		
Bezeichnung	Best.-Nr.	Gewicht (kg)
QUADLOCK S6082- 210	60306410	2,8
QUADLOCK S6082- 290	60306412	3,2
QUADLOCK S6082- 500	60306413	4,1
QUADLOCK S6082- 710	60306415	5,0
QUADLOCK S6082- 750	60306418	5,2
QUADLOCK S6082- 875	60306421	5,7
QUADLOCK S6082- 1000	60306422	6,2
QUADLOCK S6082- 1250	60306424	7,3
QUADLOCK S6082- 1500	60306426	8,4
QUADLOCK S6082- 2000	60306428	10,6
QUADLOCK S6082- 2500	60306432	12,7
QUADLOCK S6082- 3000	60306436	14,9
QUADLOCK S6082- 3500	60306438	17,1
QUADLOCK S6082- 4000	60306440	19,2
QUADLOCK S6082- 4500	60306442	21,4
QUADLOCK S6082- 5000	60306443	23,5

### Verwendete Werkstoffe:

Legierung	EN-AW 6082 T6 (AlSi1MgMn)
Gurtrohre	50 x 2 mm
Streben	16 x 2 mm
Zubehör/Element	4x Verbindungskonus, 8x Zapfen, 8x Splint
Artikelnummer	60302895

Lasttabelle QUADLOCK S6082:				
Spannweite	Punktlast	Durchbiegung	Gleichlast	Durchbiegung
(m)	(kg)	(mm)	(kg/m)	(mm)
2	1664	2,6	1655	3,2
4	832	10,3	416	12,9
6	555	23,3	185	29,1
8	416	41,4	104	51,7
10	332	64,6	66	80,8
12	277	93,0	46	116,3
14	238	126,6	34	158,3
16	208	165,4	27	206,8

**Maximale Systemlänge: 16 Meter**

Die hier angegebene Belastbarkeit beruht auf Berechnungen nach EUROCODE 9. Diese Lasten berücksichtigen nicht das Eigengewicht des Trägers. Die Lasttabelle gilt nur für lineare Segmente des Traversensystems ALUTRUS QUADLOCK S6082 4-Punkt-Traverse.

Es dürfen nur ruhende Lasten aufgebracht werden. Dynamische Lasten sind nicht zulässig. Ist geplant, dynamische Lasten einzubringen, hat der Anwender geeignete Nachweise vorzulegen.

Es sind nur Lasten an den Schnittpunkten der Diagonalen mit den Gurten zulässig. Auch bei über die Trägerlänge verteilten Lasten dürfen die Lasten nur an den Schnittpunkten der Diagonalen mit den Gurten eingebracht werden.

Vor jedem Einbau sind die Traversen und alle Verbindungsmittel durch Sichtkontrolle auf Beschädigungen oder Verformungen zu prüfen. Es dürfen nur unbeschädigte und unverformte Aluminium-Träger und Verbindungsmittel verwendet werden.

Zur Einhaltung der BS- und ANSI-Standards die angegebene Belastbarkeit mit Faktor 0,85 multiplizieren.



Stand:  
16.01.2018

ersetzt (kg)	tD (kg)	-VS (kg)	netto (kg)	Δ I2-I1 (kg)	0,5 m (kg)	VS (kg)	netto (kg)
1,1	3,2	2,24	2,20	1,75	1,75	1,42	2,8
	3,4	2,44					3,2
	4,5	3,49	3,75			1,80	4,1
5,5	5,4	4,44	4,40	0,65	1,55	1,64	5,0
5,4	5,6	4,59	4,55	0,80	1,60	1,63	5,2
	6,0	5,04					5,7
	6,6	5,64	6,20	2,45	2,45	2,31	6,2
	7,6	6,64	6,65	2,90	1,93	1,78	7,3
	8,6	7,64	7,95	4,20	2,10	2,11	8,4
	10,8	9,84	9,90	6,15	2,05	2,11	10,6
	11,9	10,89					12,7
	14,2	13,24					14,9
	17,3	16,34					17,1
	18,9	17,94					19,2
	21,5	20,54					21,4
	23,6	22,64					23,5
					1,95	1,91	
	168,95		39,65	17,15	2,38		

VS	Verbinderset (g)	60301905 Konus (g)	60301902 Zapfen (g)	60301903 Splint (g)
	S	146	44	4
6030199C	B			
60301895	T	722,1	439,2	265,1
60302895	Q	962,8	585,6	353,5
				17,8
				23,7