

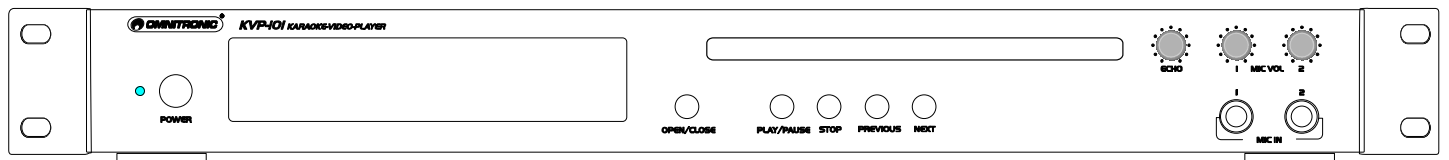

**BEDIENUNGSANLEITUNG  
USER'S MANUAL**

# KVP-101

## Karaoke-Video-Player



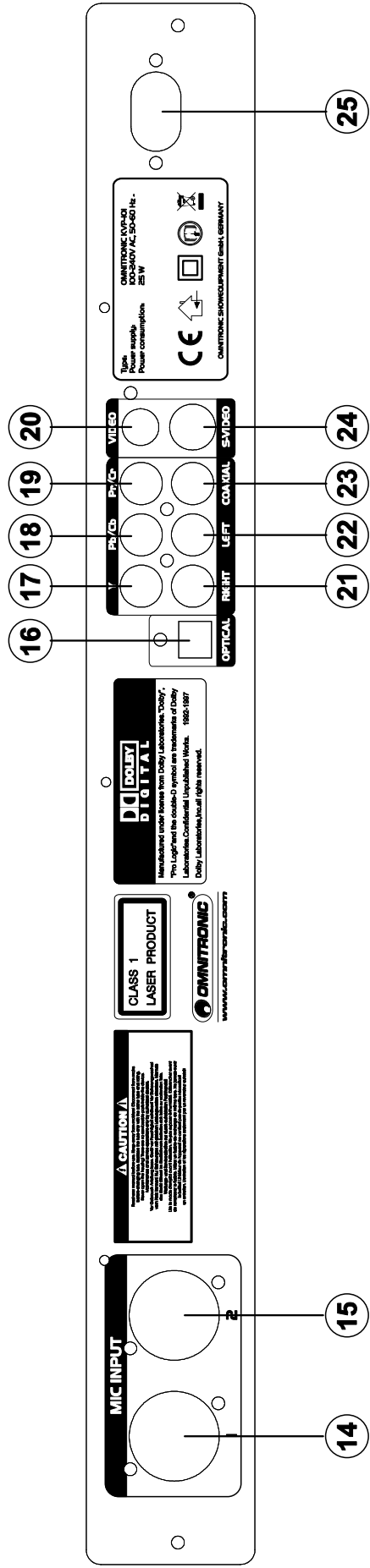
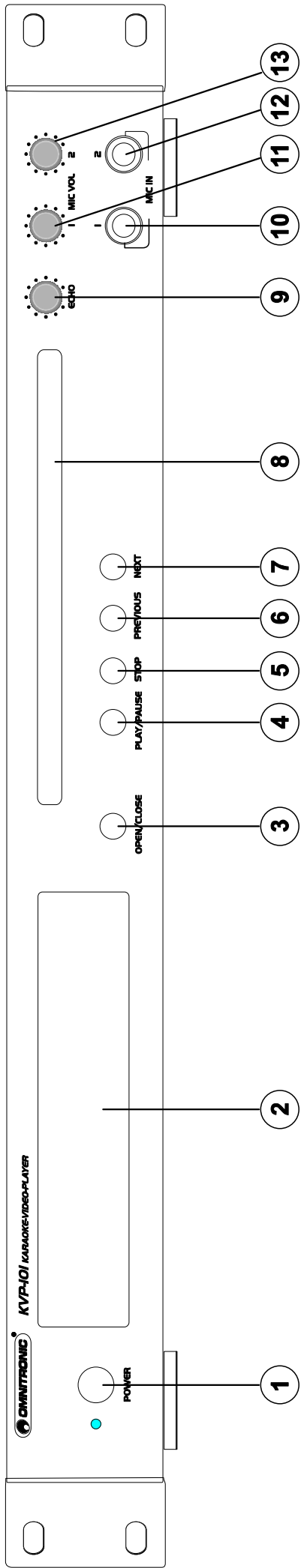

# Inhaltsverzeichnis

<b>1. EINFÜHRUNG</b> .....	<b>4</b>
<b>2. SICHERHEITSHINWEISE</b> .....	<b>4</b>
<b>3. BESTIMMUNGSGEMÄSSE VERWENDUNG</b> .....	<b>6</b>
<b>4. GERÄTEBESCHREIBUNG</b> .....	<b>7</b>
4.1 Features .....	7
4.2 Vorderseite .....	7
4.3 Rückseite .....	8
<b>5. INSTALLATION</b> .....	<b>8</b>
5.1 Anschlüsse .....	9
5.2 Fernbedienung .....	10
<b>6. BEDIENUNGSHINWEISE</b> .....	<b>11</b>
6.1 Inbetriebnahme .....	11
6.2 CD-Schubfach .....	11
6.3 LC-Display .....	11
6.4 Play/Pause .....	11
6.5 Titelauswahl .....	11
6.6 Ende der Benutzung .....	11
6.7 General Setup Menü .....	12
6.8 Speaker Setup Menü .....	12
6.9 Dolby Setup Menü .....	13
6.10 Preferences Setup Menü .....	13
6.11 Passwort Setup Menü .....	14
<b>7. VORSICHTSMASSNAHMEN</b> .....	<b>14</b>
<b>8. REINIGUNG UND WARTUNG</b> .....	<b>14</b>
<b>9. TECHNISCHE DATEN</b> .....	<b>15</b>

## Table of contents

<b>1. INTRODUCTION</b> .....	<b>16</b>
<b>2. SAFETY INSTRUCTIONS</b> .....	<b>16</b>
<b>3. OPERATING DETERMINATIONS</b> .....	<b>18</b>
<b>4. DESCRIPTION</b> .....	<b>18</b>
4.1 Features .....	18
4.2 Front panel .....	19
4.3 Rear panel .....	19
<b>5. INSTALLATION</b> .....	<b>20</b>
5.1. Connection .....	20
5.2. Remote-control .....	21
<b>6. OPERATION</b> .....	<b>22</b>
6.1 Setup .....	22
6.2 CD-tray .....	22
6.3 LC-display .....	22
6.4 Play/Pause .....	22
6.5 Selecting a track .....	22
6.6 End of operation .....	22
6.7 General Setup Menu .....	23
6.8 Speaker Setup Menu .....	23
6.9 Dolby Setup Menu .....	24
6.10 Preferences Setup Menu .....	24
6.11 Password Setup Menu .....	24
<b>7. PRECAUTIONS</b> .....	<b>25</b>
<b>8. CLEANING AND MAINTENANCE</b> .....	<b>25</b>
<b>9. TECHNICAL SPECIFICATIONS</b> .....	<b>26</b>

Diese Bedienungsanleitung gilt für die Artikelnummer 11050210  
This user manual is valid for the article number 11050210

**Das neueste Update dieser Bedienungsanleitung finden Sie im Internet unter:  
You can find the latest update of this user manual in the Internet under:**

[www.omnitronic.com](http://www.omnitronic.com)

## BEDIENUNGSANLEITUNG



# KVP-101 Karaoke-Video-Player



### ACHTUNG!

Gerät vor Feuchtigkeit und Nässe schützen!  
Vor Öffnen des Gerätes vom Netz trennen!

Lesen Sie vor der ersten Inbetriebnahme zur eigenen Sicherheit diese Bedienungsanleitung sorgfältig durch!

Alle Personen, die mit der Aufstellung, Inbetriebnahme, Bedienung, Wartung und Instandhaltung dieses Gerätes zu tun haben, müssen

- entsprechend qualifiziert sein
- diese Bedienungsanleitung genau beachten
- die Bedienungsanleitung als Teil des Produkts betrachten
- die Bedienungsanleitung während der Lebensdauer des Produkts behalten
- die Bedienungsanleitung an jeden nachfolgenden Besitzer oder Benutzer des Produkts weitergeben
- sich die letzte Version der Anleitung im Internet herunterladen

## 1. EINFÜHRUNG

Wir freuen uns, dass Sie sich für einen OMNITRONIC KVP-101 entschieden haben. Wenn Sie nachfolgende Hinweise beachten, sind wir sicher, dass Sie lange Zeit Freude an Ihrem Kauf haben werden.

Nehmen Sie den KVP-101 aus der Verpackung.

## 2. SICHERHEITSHINWEISE



### ACHTUNG!

Seien Sie besonders vorsichtig beim Umgang mit gefährlicher Netzspannung. Bei dieser Spannung können Sie einen lebensgefährlichen elektrischen Schlag erhalten!

Dieses Gerät hat das Werk in sicherheitstechnisch einwandfreiem Zustand verlassen. Um diesen Zustand zu erhalten und einen gefahrlosen Betrieb sicherzustellen, muss der Anwender unbedingt die Sicherheitshinweise und die Warnvermerke beachten, die in dieser Gebrauchsanweisung enthalten sind.



### Unbedingt lesen:

Bei Schäden, die durch Nichtbeachtung dieser Bedienungsanleitung verursacht werden, erlischt der Garantieanspruch. Für daraus resultierende Folgeschäden übernimmt der Hersteller keine Haftung.

Bitte überprüfen Sie vor der ersten Inbetriebnahme, ob kein offensichtlicher Transportschaden vorliegt. Sollten Sie Schäden an der Netzleitung oder am Gehäuse entdecken, nehmen Sie das Gerät nicht in Betrieb und setzen sich bitte mit Ihrem Fachhändler in Verbindung.

Der Aufbau entspricht der Schutzklasse II. Das Gerät ist schutzisoliert. Der Netzstecker darf nur an eine Steckdose angeschlossen werden, deren Spannung und Frequenz mit dem Typenschild des Gerätes genau übereinstimmt. Ungeeignete Spannungen und ungeeignete Steckdosen können zur Zerstörung des Gerätes und zu tödlichen Stromschlägen führen.

Den Netzstecker immer als letztes einstecken. Der Netzstecker muss dabei gewaltfrei eingesetzt werden. Achten Sie auf einen festen Sitz des Netzsteckers.

Lassen Sie die Netzleitung nicht mit anderen Kabeln in Kontakt kommen! Seien Sie vorsichtig beim Umgang mit Netzleitungen und -anschlüssen. Fassen Sie diese Teile nie mit feuchten Händen an! Feuchte Hände können tödliche Stromschläge zu Folge haben.

Netzleitungen nicht verändern, knicken, mechanisch belasten, durch Druck belasten, ziehen, erhitzen und nicht in die Nähe von Hitze- oder Kältequellen bringen. Bei Missachtung kann es zu Beschädigungen der Netzleitung, zu Brand oder zu tödlichen Stromschlägen kommen.

Die Kabeleinführung oder die Kupplung am Gerät dürfen nicht durch Zug belastet werden. Es muss stets eine ausreichende Kabellänge zum Gerät hin vorhanden sein. Andernfalls kann das Kabel beschädigt werden, was zu tödlichen Stromschlägen führen kann.

Achten Sie darauf, dass die Netzleitung nicht gequetscht oder durch scharfe Kanten beschädigt werden kann. Überprüfen Sie das Gerät und die Netzleitung in regelmäßigen Abständen auf Beschädigungen.

Werden Verlängerungsleitungen verwendet muss sichergestellt werden, dass der Adernquerschnitt für die benötigte Stromzufuhr des Gerätes zugelassen ist. Alle Warnhinweise für die Netzleitung gelten auch für evtl. Verlängerungsleitungen.

Gerät bei Nichtbenutzung und vor jeder Reinigung vom Netz trennen! Fassen Sie dazu den Netzstecker an der Grifffläche an und ziehen Sie niemals an der Netzleitung! Ansonsten kann das Kabel und der Stecker beschädigt werden was zu tödlichen Stromschlägen führen kann. Sind Stecker oder Geräteschalter, z. B. durch Einbau nicht erreichbar, so muss netzseitig eine allpolige Abschaltung vorgenommen werden.

Wenn der Netzstecker oder das Gerät staubig ist, dann muss es außer Betrieb genommen werden, der Stromkreis muss allpolig unterbrochen werden und das Gerät mit einem trockenen Tuch gereinigt werden. Staub kann die Isolation reduzieren, was zu tödlichen Stromschlägen führen kann. Stärkere Verschmutzungen im und am Gerät dürfen nur von einem Fachmann beseitigt werden.

Es dürfen unter keinen Umständen Flüssigkeiten aller Art in Steckdosen, Steckverbindungen oder in irgendwelche Geräteöffnungen oder Geräteritzen eindringen. Besteht der Verdacht, dass - auch nur minimale - Flüssigkeit in das Gerät eingedrungen sein könnte, muss das Gerät sofort allpolig vom Netz getrennt werden. Dies gilt auch, wenn das Gerät hoher Luftfeuchtigkeit ausgesetzt war. Auch wenn das Gerät scheinbar noch funktioniert, muss es von einem Fachmann überprüft werden ob durch den Flüssigkeitseintritt eventuell Isolationen beeinträchtigt wurden. Reduzierte Isolationen können tödliche Stromschläge hervorrufen.

In das Gerät dürfen keine fremden Gegenstände gelangen. Dies gilt insbesondere für Metallteile. Sollten auch nur kleinste Metallteile wie Heft- und Büroklammern oder gröbere Metallspäne in das Gerät gelangen, so ist das Gerät sofort außer Betrieb zu nehmen und allpolig vom Netz zu trennen. Durch Metallteile hervorgerufene Fehlfunktionen und Kurzschlüsse können tödliche Verletzungen zur Folge haben.

Bevor das Gerät eingeschaltet wird, müssen alle Fader und Lautstärkeregler auf "0" bzw. auf minimum gestellt werden.

**ACHTUNG:** Endstufen immer zuletzt einschalten und zuerst ausschalten!

Beachten Sie bitte, dass Schäden, die durch manuelle Veränderungen an diesem Gerät verursacht werden, nicht unter den Garantieanspruch fallen.

Kinder und Laien vom Gerät fern halten!

**ACHTUNG:** Zu hohe Lautstärken können das Gehör schädigen!

Im Geräteinneren befinden sich keine zu wartenden Teile. Eventuelle Servicearbeiten sind ausschließlich dem autorisierten Fachhandel vorbehalten!

### **3. BESTIMMUNGSGEMÄSSE VERWENDUNG**

Bei diesem Gerät handelt es sich um einen professionellen Audio/Video-Player, mit dem sich Standard-CDs abspielen lassen. Dieses Produkt ist für den Anschluss an 230 V, 50 Hz Wechselspannung zugelassen und wurde ausschließlich zur Verwendung in Innenräumen konzipiert.

Vermeiden Sie Erschütterungen und jegliche Gewaltanwendung bei der Installierung oder Inbetriebnahme des Gerätes.

Achten Sie bei der Wahl des Installationsortes darauf, dass das Gerät nicht zu großer Hitze, Feuchtigkeit und Staub ausgesetzt wird. Vergewissern Sie sich, dass keine Kabel frei herumliegen. Sie gefährden Ihre eigene und die Sicherheit Dritter!

Die Umgebungstemperatur muss zwischen  $-5^{\circ}\text{C}$  und  $+45^{\circ}\text{C}$  liegen. Halten Sie das Gerät von direkter Sonneneinstrahlung (auch beim Transport in geschlossenen Wägen) und Heizkörpern fern.

Die relative Luftfeuchte darf 50 % bei einer Umgebungstemperatur von  $45^{\circ}\text{C}$  nicht überschreiten.

Dieses Gerät darf nur in einer Höhenlage zwischen -20 und 2000 m über NN betrieben werden.

Batterien sind Sondermüll und müssen als solche entsorgt werden. Soll das Gerät entsorgt werden, müssen zuerst die Batterien entnommen werden. Die leeren Batterien können Sie fachgerecht im Elektrofachhandel in den dafür vorgesehenen Sammelbehältern entsorgen.

Achten Sie beim Einlegen der Batterien auf die richtige Polung.

Lassen Sie Batterien nicht offen herumliegen, es besteht die Gefahr, dass diese von Kindern oder Haustieren verschluckt werden. Suchen Sie im Falle eines Verschluckens sofort einen Arzt auf!

Ausgelaufene oder beschädigte Batterien können bei Berührung mit der Haut Verätzungen verursachen, benutzen Sie deshalb in diesem Fall geeignete Schutzhandschuhe.

Achten Sie darauf, dass die Batterien nicht kurzgeschlossen, nicht ins Feuer geworfen und nicht aufgeladen werden können. Es besteht Explosionsgefahr.

Nehmen Sie das Gerät erst in Betrieb, nachdem Sie sich mit seinen Funktionen vertraut gemacht haben. Lassen Sie das Gerät nicht von Personen bedienen, die sich nicht mit dem Gerät auskennen. Wenn Geräte nicht mehr korrekt funktionieren, ist das meist das Ergebnis von unsachgemäßer Bedienung!

Reinigen Sie das Gerät niemals mit Lösungsmitteln oder scharfen Reinigungsmitteln, sondern verwenden Sie ein weiches und angefeuchtetes Tuch.

Soll das Gerät transportiert werden, verwenden Sie bitte die Originalverpackung, um Transportschäden zu vermeiden.

Der Serienbarcode darf niemals vom Gerät entfernt werden, da ansonsten der Garantieanspruch erlischt.

Wird das Gerät anders verwendet als in dieser Bedienungsanleitung beschrieben, kann dies zu Schäden am Produkt führen und der Garantieanspruch erlischt. Außerdem ist jede andere Verwendung mit Gefahren, wie z. B. Kurzschluss, Brand, elektrischem Schlag, etc. verbunden.

## 4. GERÄTEBESCHREIBUNG

### 4.1 Features

#### Karaoke Audio/Video-Player

- Für Video-, MP3- und Audio-CDs, CD-Rs, CD-RWs
- Erkennt HDC, MP3, JPG, Kodak CD, WMA und DivX-Dateien
- Ideal für DJs zur Einspielung von Videosequenzen
- 2 Karaoke-Mikrofoneingänge über Klinke auf der Frontplatte oder XLR an der Geräterückseite
- Regelbares Echo
- Ausgänge Cinch, Koaxial, S-Video, Composite, Optical
- 19"-Einbaumaß

### 4.2 Vorderseite

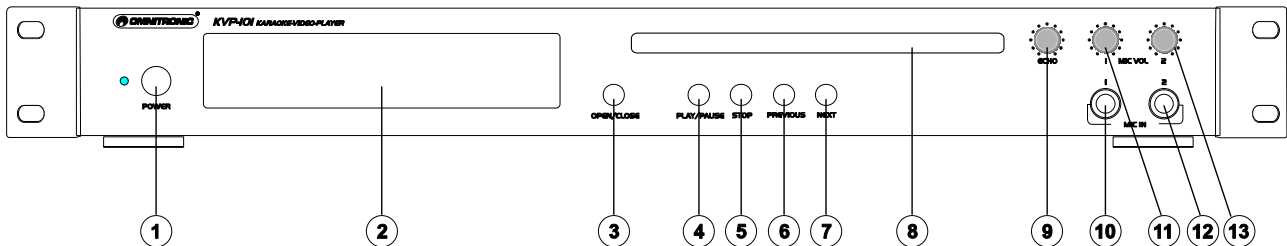

#### 1. NETZSCHALTER

Drücken Sie den Netzschalter, um das Gerät einzuschalten.

#### 2. DISPLAY

LC-Display zur Anzeige der verschiedenen Modi und Funktionen. Bitte beachten Sie die Hinweise unter 6.3 LC-Display.

#### 3. OPEN/CLOSE-TASTE

Über die Open/Close-Taste können Sie das CD-Schubfach öffnen und schließen. Dazu muss sich der Audio/Video-Player im Pausemodus befinden.

#### 4. PLAY/PAUSE-TASTE

Mit der Play/Pause-Taste können Sie die Wiedergabe starten und wieder stoppen. Bitte beachten Sie die Hinweise unter 6.4 Play/Pause.

#### 5. STOP-TASTE

Zum Stoppen der Wiedergabe.

#### 6. PREVIOUS-TASTE

Über die Previous-Taste können Sie den gewünschten Titel auswählen.

#### 7. NEXT-TASTE

Über die Next-Taste können Sie den gewünschten Titel auswählen.

#### 8. CD-SCHUBFACH

Legen Sie hier Ihre CD ein. Bitte beachten Sie die Hinweise unter 6.2 CD-Schubfach.

#### 9. ECHO-REGLER

#### 10. MIC1-BUCHSE

An die Mic-Buchse lassen sich Mikrofone mit Klinenstecker anschließen.

#### 11. MIC1-REGLER

Mit dem MIC1-Regler können Sie die Mikrofonlautstärke einstellen.

#### 12. MIC2-BUCHSE

An die Mic-Buchse lassen sich Mikrofone mit Klinenstecker anschließen.

### 13. MIC2-REGLER

Mit dem MIC2-Regler können Sie die Mikrofonlautstärke einstellen.

## 4.3 Rückseite

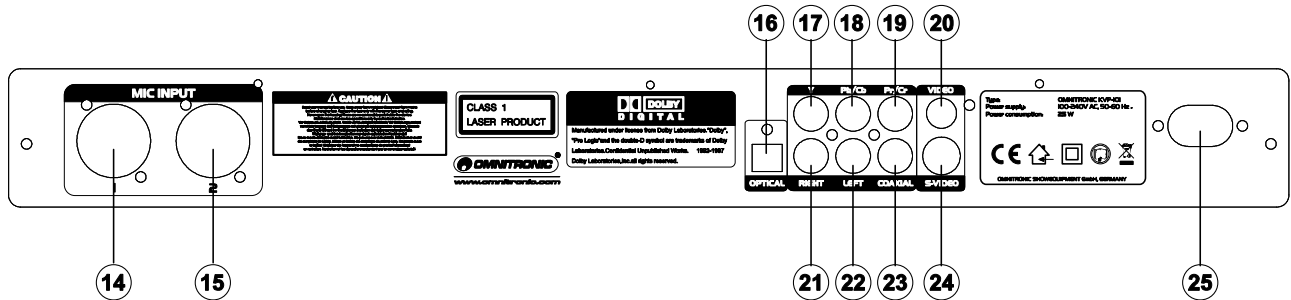

14. MIC1-BUCHSE (XLR)

15. MIC2-BUCHSE (XLR)

16. Optical-Ausgang

17. Y-Ausgang

18. Pb/Cb-Ausgang

19. Pr/Cr-Ausgang

20. Composite-Ausgang

21. Cinch L-Ausgang

22. Cinch R-Ausgang

23. Koaxial-Ausgang

24. S-Video-Ausgang

25. NETZANSCHLUSS

Stecken Sie hier die Netzleitung ein.

## 5. INSTALLATION

- (1) Stellen Sie das Gerät auf einer ebenen Fläche auf oder installieren Sie es in Ihrem Rack.
- (2) Achten Sie bei der Installation darauf, dass der Neigungswinkel  $15^\circ$  nicht überschreitet, da sonst die CD nicht korrekt gelesen werden kann.
- (3) Ziehen Sie die Schutzfolie vom Display ab.
- (4) Bitte beachten Sie, dass die LCD-Anzeige nur in einem Winkel von  $45^\circ$  nach oben und  $5^\circ$  nach unten gelesen werden kann.
- (5) Rackinstallation: Dieser Audio/Video-Player ist für ein 19"-Rack (483 mm) vorgesehen. Bei dem Rack sollte es sich um ein „Double-Door-Rack“ handeln, an dem sich sowohl die Vorder- als auch die Rückseite öffnen lassen. Das Rackgehäuse sollte mit einem Lüfter versehen sein. Achten Sie bei der Standortwahl des Audio/Video-Players darauf, dass die warme Luft aus dem Rack entweichen kann und genügend Abstand zu anderen Geräten vorhanden ist. Dauerhafte Überhitzung kann zu Schäden an dem Audio/Video-Player führen. Sie können den Audio/Video-Player mit vier Schrauben M6 im Rack befestigen. Die Frontplatte allein reicht jedoch nicht aus, um den Audio/Video-Player sicher zu befestigen. Es muss eine gleichmäßige Befestigung durch Boden- und Seitenschiene gewährleistet sein.
- (6) **ACHTUNG:** Achten Sie darauf, dass der Audio/Video-Player ausgeschaltet ist (Netzschalter ist in ungedrückter Position) bevor Sie ihn ans Netz anschließen, da sonst Ihre Lautsprecher beschädigt werden könnten.



### 5.1 Anschlüsse

a) Schließen Sie den Fernseher über ein Cinch-Kabel an den Audio/Video-Player an (VIDEO-Buchse).

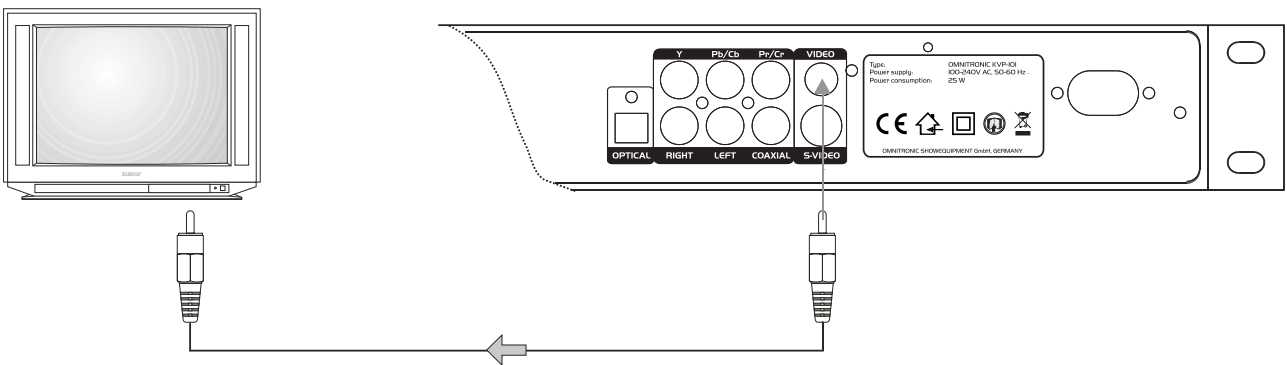

b) Schließen Sie den Fernseher über ein AV-Cinch-Kabel (gelb, rot, weiß) oder über ein S-Video-Kabel an den Audio/Video-Player an.

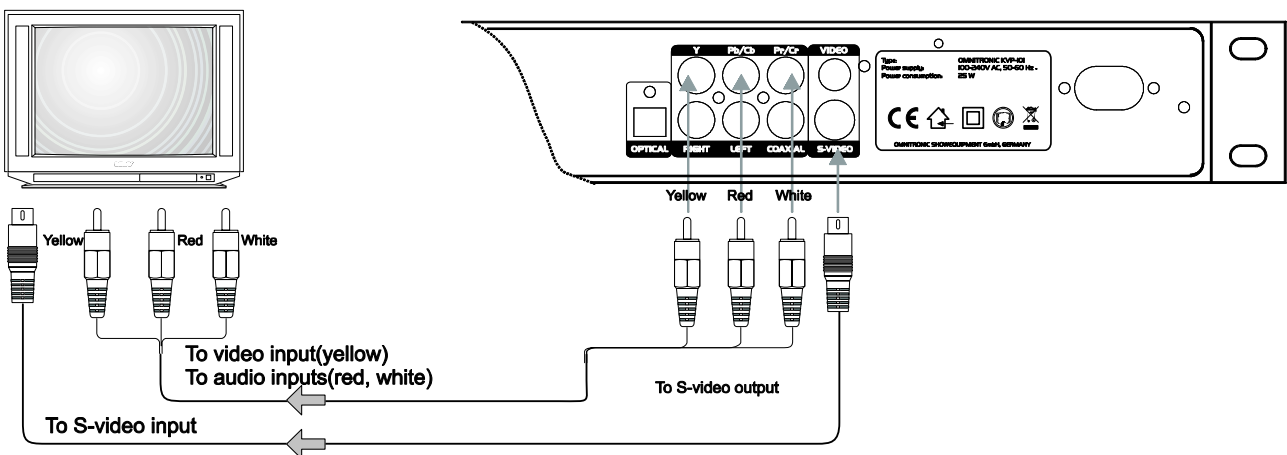

c) Schließen Sie Ihre HiFi-Anlage, Aktivbox oder Verstärkeranlage über die Cinch-Anschlüsse Left/Right an. Achten Sie darauf, dass die rechts/links Belegung (Steckerfarbe rot/weiß) an beiden Geräten übereinstimmt.

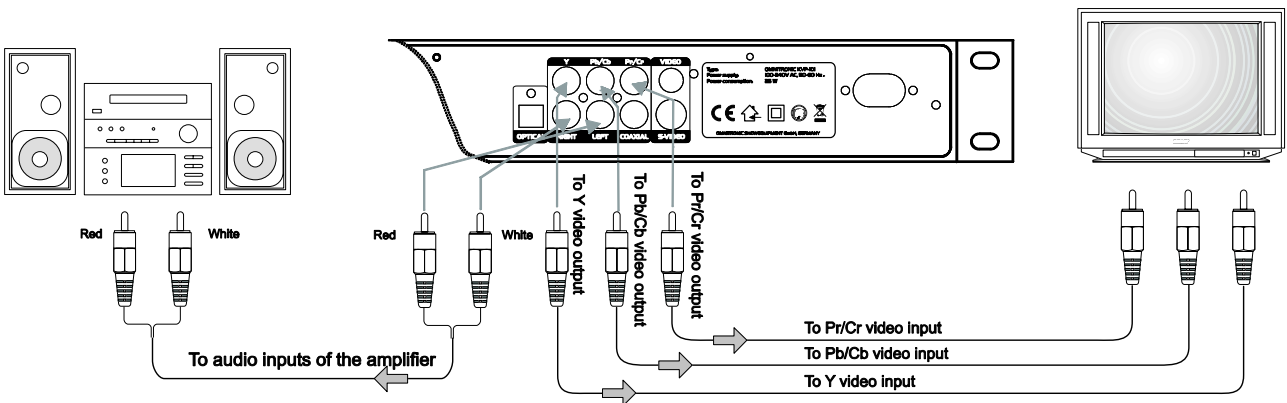

Wählen Sie an Ihrem Fernseher den korrekten Videokanal und an Ihrer HiFi-Anlage den passenden Eingang aus.

## 5.2 Fernbedienung

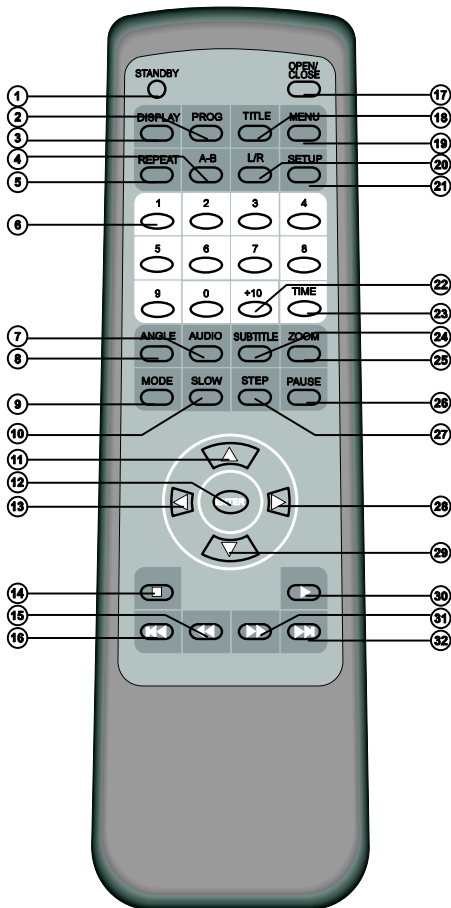

1. STANDBY
2. PROGRAM
3. DISPLAY
4. A-B
5. REPEAT
6. 0-9 DIGITS
7. AUDIO
8. ANGLE
9. MODE
10. SLOW
11. SCROLL UP
12. ENTER
13. SCROLL LEFT
14. STOP
15. FAST REVERSE
16. PREVIOUS
17. OPEN/CLOSE
18. TITLE
19. MENU
20. L/R
21. SETUP
22. +10
23. TIME
24. SUBTITLE
25. ZOOM
26. PAUSE
27. STEP
28. SCROLL LEFT
29. SCROLL DOWN
30. PLAY
31. FAST FORWARD
32. NEXT

### Einlegen/Wechseln der Batterien

Bitte beachten Sie auch die Hinweise unter Bestimmungsgemäße Verwendung.

Schieben Sie den Batteriefachdeckel an der Geräteunterseite auf und entfernen Sie ihn.

Werden verbrauchte Batterien ausgetauscht, entfernen Sie zunächst die verbrauchten Batterien aus dem Batteriefach. Ersetzen Sie immer nur den kompletten Batteriesatz.

Ausgelaufene oder beschädigte Batterien können bei Berührung mit der Haut Verätzungen verursachen, benutzen Sie deshalb in diesem Fall geeignete Schutzhandschuhe.

Legen Sie die Batterien ein und achten Sie auf die richtige Polung. Setzen Sie den Batteriefachdeckel wieder auf und schieben Sie ihn zu bis er einrastet.

Bei längerer Nichtbenutzung entnehmen Sie bitte die Batterien, um ein Auslaufen zu verhindern.

Im Interesse einer langen Batterielebensdauer sollten nur Alkaline-Typen verwendet werden.

### **ACHTUNG!**

Explosionsgefahr bei unsachgemäßem Auswechseln der Batterie.  
Nur durch denselben oder einen entsprechenden, vom Hersteller empfohlenen Typ ersetzen.  
Verbrauchte Batterien nach den Anweisungen des Herstellers beseitigen.

### **ENTSORGUNGSHINWEIS**

Alte und verbrauchte Batterien bitte fachgerecht entsorgen.  
Diese gehören nicht in den Hausmüll!  
Bitte bei einer Sammelstelle in Ihrer Nähe abgeben

## 6. BEDIENUNGSHINWEISE

### 6.1 Inbetriebnahme

Schalten Sie den Audio/Video-Player über den Netzschalter ein. Wenn sich keine CD im Schubfach befindet, erscheint auf der Anzeige "NO DISC".

### 6.2 CD-Schubfach

- (1) Öffnen des Schubfachs: Wenn das CD-Schubfach geschlossen ist, drücken Sie die Open/Close-Taste. Das CD-Schubfach öffnet sich und auf dem Display erscheint "OPEN".
- (2) Legen Sie eine CD in das CD-Schubfach ein. Halten Sie dazu die CD mit zwei Fingern am äußersten Rand fest. Vermeiden Sie es, in das Innere der CD zu greifen.

**ACHTUNG:** Schließen Sie das Schubfach nicht durch Zudrücken, dies könnte den Mechanismus beschädigen. Verwenden Sie immer die Open/Close-Taste, um das Schubfach zu schließen.

Eine Übersicht der spielbaren Formate finden Sie im Anhang.

### 6.3 LC-Display

Nach dem Einlegen der CD springt das Gerät zum ersten Titel.

### 6.4 Play/Pause

- (1) Im Pausenmodus steht die Zeitanzeige im Display und die Play/Pause-LED blinkt. Die Wiedergabe des ersten Titels kann durch Drücken der Play/Pause-Taste gestartet werden. Im Play-Modus läuft die Zeitanzeige im Display und die Play/Pause-LED leuchtet permanent.
- (2) Wollen Sie die Wiedergabe unterbrechen, drücken Sie Play/Pause-Taste, und der Lesekopf bleibt an der entsprechenden Position stehen.

### 6.5 Titelauswahl

Über die PREVIOUS/NEXT-Tasten können Sie den gewünschten Titel auswählen. Soll ein Titel von Anfang an abgespielt werden, drücken Sie die PREVIOUS/NEXT-Tasten, bis auf der Anzeige die Nummer des gewünschten Liedes erscheint. Durch Halten der entsprechenden Track-Taste durchläuft der Audio/Video-Player die Titelnummern, bis Sie die Taste wieder loslassen.

### 6.6 Ende der Benutzung

Bevor Sie das Gerät abschalten, überzeugen Sie sich davon, dass sich keine CD mehr im Audio/Video-Player befindet. Achten Sie ebenso darauf, dass das CD-Schubfach gut verschlossen ist. Sollte dies nicht der Fall sein, schalten Sie das Gerät erneut ein und schließen Sie das Schubfach mit der Open/Close-Taste.

**ACHTUNG:** Schließen Sie das Schubfach nicht durch Zudrücken, dies könnte den Mechanismus beschädigen. Verwenden Sie immer die Open/Close-Taste, um das Schubfach zu schließen.

## 6.7 General Setup Menü

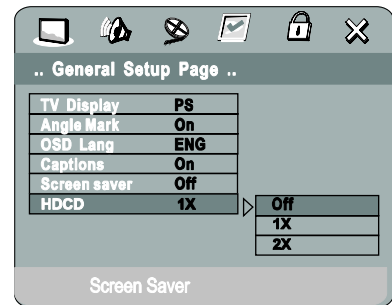
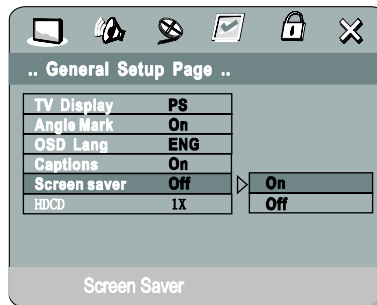
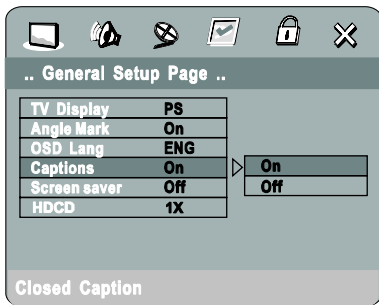
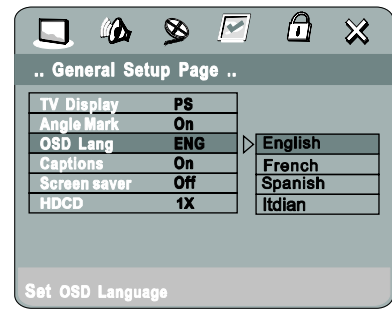
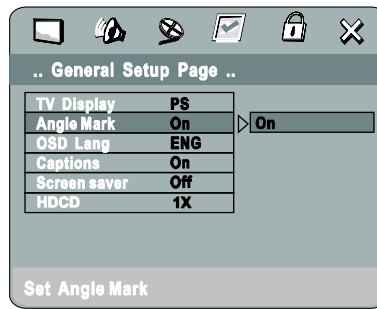
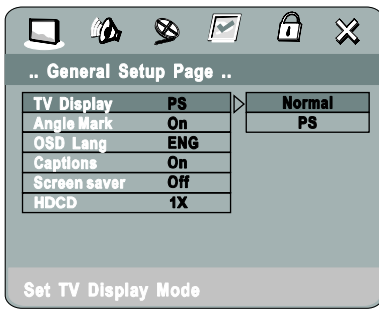

## Übersicht Standard/Widescreen-Format

TV screen / Film format	4:3			16:9
	Normal	Full view	Letterbox	Wide screen
4:3				
16:9				

Einstellung des Formats unter TV Display.

Angle Mark ist ein Zusatzfeature, das nicht alle DVDs bieten. Stehen mehrere Aufnahmewinkel zur Verfügung, können diese über die Angle-Taste der Fernbedienung angewählt werden.

Unter Captions können Zusatztexte eingeblendet werden, wenn die DVD das Feature Closed Caption (CC) unterstützt.

## 6.8 Speaker Setup Menü

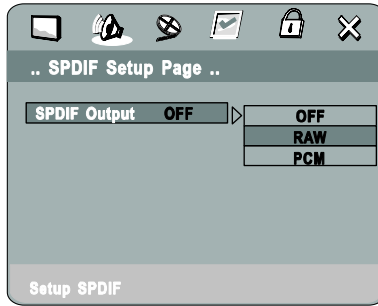
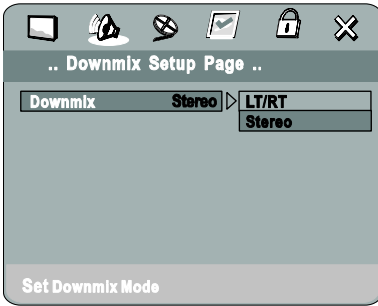

Unter Downmix können Sie ein Dolby Pro Logic Format (LT/RT) oder Stereo einstellen.

Unter SPDIF Output können Sie den optischen Ausgang konfigurieren. Dabei bedeutet OFF, dass die Digitalausgänge abgeschaltet sind, RAW, dass ein unmoduliertes Signal ausgegeben wird und PCM das Format Pulse Code Modulation ausgegeben wird.

### 6.9 Dolby Setup Menü

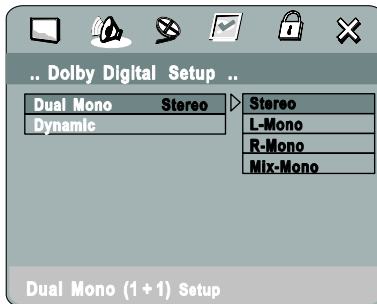
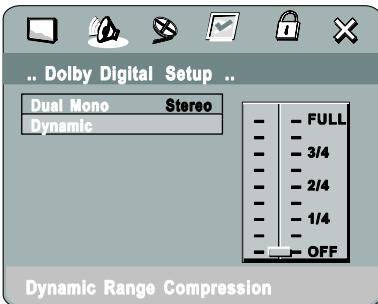

### 6.10 Preferences Setup Menü

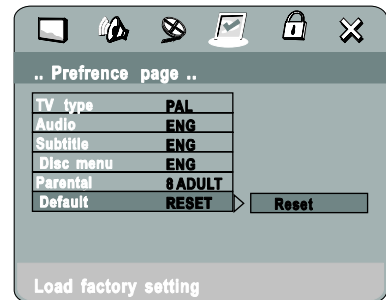
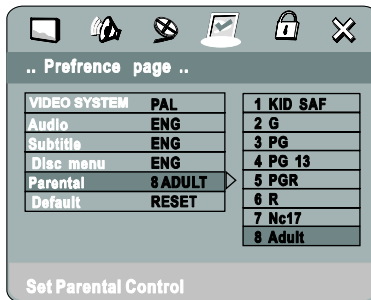
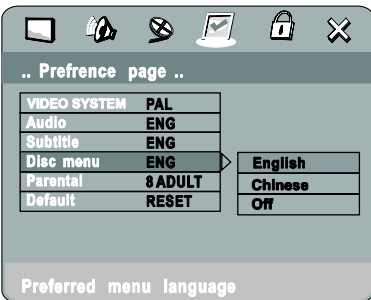
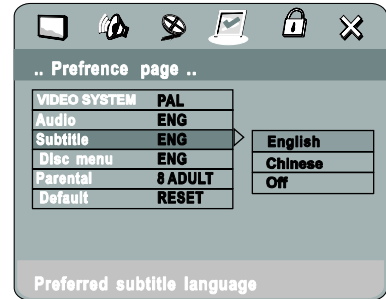
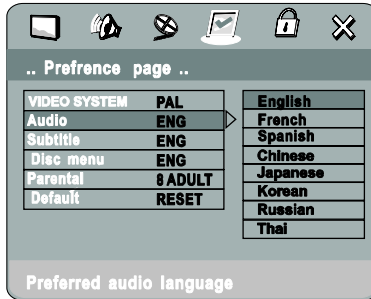
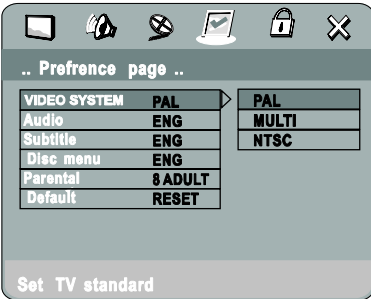

Unter Video System können Sie PAL (Europa), MULTI (universell) oder NTSC (USA) einstellen.

Unter Parental Control können Sie den Grad der Kindersicherung einstellen. 1 entspricht dem schärfsten Grad, 8 entspricht keiner Kindersicherung. Der Passwortschutz muss vor der Eingabe auf OFF stehen.

## 6.11 Passwort Setup Menü

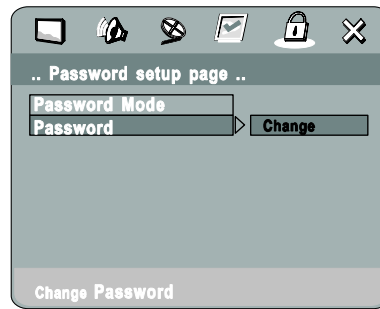
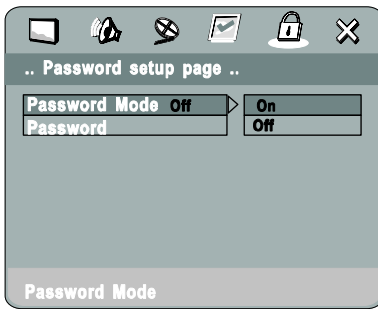

Hier können Sie den Passwortschutz ein- und ausschalten und das Passwort ändern. Das Standardpasswort ist 8888. Wenn Sie das Passwort vergessen, kann es nicht rückgängig gemacht werden.

## 7. VORSICHTSMASSNAHMEN

Dieses Gerät kann nicht mit konventionellen Hifi Audio/Video-Playern verglichen werden, auch wenn sich die Geräte in ihrem Aussehen ähneln. Dieses Gerät wurde besonders stabil gebaut, um den harten Anforderungen beim Transport und bei Mobildisotheken gewachsen sein zu können.

Vibrationen durch starke Bassfrequenzen können zu einem Springen der CDs führen. Um dies zu vermeiden, wird daher empfohlen, den Audio/Video-Player auf Schaumstoff- oder Gummifüße zu stellen. Dies gilt ebenso für Audio/Video-Player, die in ein Rack eingebaut sind und derartigen Vibrationen ausgesetzt ist.

Wenn bei Ihrem Gerät Probleme auftreten, lesen Sie bitte nachfolgende Übersicht.

1. Ist das Gerät korrekt angeschlossen?
2. Stimmen die Einstellungen an Ihrer Endstufe und an Ihrem Mischpult?
3. Haben Sie die Hinweise dieser Bedienungsanleitung beachtet?

SYMPTOM	MÖGLICHE URSACHE	LÖSUNG
Gerät reagiert nicht beim Anschalten.	Stromanschluss unterbrochen	Überprüfen Sie den Netzstecker am Gerät
Gerät liest nicht	CD ist nicht richtig eingelegt oder schmutzig	Legen Sie die CD erneut ein (Aufdruck nach oben) bzw. reinigen Sie die CD mit einem weichen, angefeuchteten Tuch.
Kein Ton	Überprüfen Sie die Mischer- und Endstufenanschlüsse	Eventuell erneut anschließen
CD springt	Gerät ist Vibrationen ausgesetzt	Befestigen Sie das Gerät auf einem stabileren Untergrund
Rauschen	Schlechte Mischer- und Endstufenverbindungen	Überprüfen Sie die Kabel- und Steckerqualität
Kein Bild	Anschlüsse fehlerhaft. Fernseher defekt oder nicht richtig eingestellt.	Eventuell erneut anschließen Fernseher auf Funktion überprüfen, evtl. neu einstellen.

## 8. REINIGUNG UND WARTUNG



### LEBENSGEFAHR!

Vor Wartungsarbeiten unbedingt allpolig vom Netz trennen!

Das Gerät sollte regelmäßig von Verunreinigungen wie Staub usw. gereinigt werden. Verwenden Sie zur Reinigung ein fusselfreies, angefeuchtetes Tuch. Auf keinen Fall Alkohol oder irgendwelche Lösungsmittel zur Reinigung verwenden!

Im Geräteinneren befinden sich keine zu wartenden Teile. Wartungs- und Servicearbeiten sind ausschließlich dem autorisierten Fachhandel vorbehalten!

Sollten einmal Ersatzteile benötigt werden, verwenden Sie bitte nur Originalersatzteile.

Wenn die Anschlussleitung dieses Gerätes beschädigt wird, muss sie durch den autorisierten Fachhandel ersetzt werden, um Gefährdungen zu vermeiden.

Sollten Sie noch weitere Fragen haben, steht Ihnen Ihr Fachhändler jederzeit gerne zur Verfügung.

## 9. TECHNISCHE DATEN

Spannungsversorgung:	230 V AC, 50 Hz ~
Gesamtanschlusswert:	30 W
Geeignete CDs:	Standard CDs 8 and 12 cm
Video Signale:	NTSC, PAL
Geräuschspannungsabstand:	>92 dB
Frequenzgang:	4 - 20 000 Hz
Audio-Ausgang:	unsymmetrisch über Cinch-Buchsen
Audio-Ausgangspegel:	2 Vp-p
Video-Ausgangspegel:	1 Vp-p
Maße:	482 x 56 x 260 mm
	19"-Maße
Gewicht:	4 kg
<b>Zubehör:</b>	
EUROLITE VSD-104 Videoverteiler 1in4	Best.-Nr. 81013010
EUROLITE VSD-108 Videoverteiler 1in8	Best.-Nr. 81013015
EUROLITE AVS-402, Videoswitch 4in2	Best.-Nr. 81013101
EUROLITE AVS-802, Videoswitch 8in2	Best.-Nr. 81013102
Kabel AC-30 3,5mm Klinke stereo/2x Cinch	Best.-Nr. 30225151
Kabel SA-15 Scart-Kabel/6x Cinch, 1,5m	Best.-Nr. 30209920
Kabel CC-15 3x3 Cinch, 1,5m, HighEnd	Best.-Nr. 30209390
Kabel CC-30 3x3 Cinch, 3m, HighEnd	Best.-Nr. 30209395
Kabel CC-50 3x3 Cinch, 5m, HighEnd	Best.-Nr. 30209398
Akku-Batterie Micro(AAA)1,2V 800mAh 1 St.	Best.-Nr. 13108000
Akku-Batterie Micro(AAA)1,2V 850mAh 1 St.	Best.-Nr. 13108001
Akku-Batterie Micro(AAA)1,2V 950mAh 1 St.	Best.-Nr. 13108004
Akku-Batterie Micro(AAA) 1,2V 1000mAh 4er	Best.-Nr. 13108005
GP Powerbank MEGA Ladegerät für AA/AAA	Best.-Nr. 13108062
GP Powerbank UNIVERSAL Ladegerät	Best.-Nr. 13108064
GP Powerbank EXPRESS Ladegerät für AA/AAA	Best.-Nr. 13108066
GP Powerbank V800C Ladegerät für AA/AAA	Best.-Nr. 13108068

**Bitte beachten Sie: Technische Änderungen ohne vorherige Ankündigung und Irrtum vorbehalten.  
18.09.2007 ©**

## USER MANUAL



# KVP-101 Karaoke-Video-Player



### CAUTION!

Keep this device away from rain and moisture!  
Unplug mains lead before opening the housing!

For your own safety, please read this user manual carefully before you initial start-up.

Every person involved with the installation, operation and maintenance of this device has to

- be qualified
- follow the instructions of this manual
- consider this manual to be part of the total product
- keep this manual for the entire service life of the product
- pass this manual on to every further owner or user of the product
- download the latest version of the user manual from the Internet

## 1. INTRODUCTION

Thank you for having chosen an OMNITRONIC KVP-101. If you follow the instructions given in this manual, we are sure that you will enjoy this device for a long period of time.

Unpack your KVP-101.

## 2. SAFETY INSTRUCTIONS



### CAUTION!

Be careful with your operations. With a dangerous voltage you can suffer a dangerous electric shock when touching the wires!

This device has left our premises in absolutely perfect condition. In order to maintain this condition and to ensure a safe operation, it is absolutely necessary for the user to follow the safety instructions and warning notes written in this user manual.



### Important:

Damages caused by the disregard of this user manual are not subject to warranty. The dealer will not accept liability for any resulting defects or problems.



If the device has been exposed to drastic temperature fluctuation (e.g. after transportation), do not switch it on immediately. The arising condensation water might damage your device. Leave the device switched off until it has reached room temperature.

Please make sure that there are no obvious transport damages. Should you notice any damages on the A/C connection cable or on the casing, do not take the device into operation and immediately consult your local dealer.

This device falls under protection-class II and features a protective insulation. The power plug must only be plugged into a suitable outlet. The voltage and frequency must exactly be the same as stated on the device. Wrong voltages or power outlets can lead to the destruction of the device and to mortal electrical shock.

Always plug in the power plug least. The power plug must always be inserted without force. Make sure that the plug is tightly connected with the outlet.

Never let the power-cord come into contact with other cables! Handle the power-cord and all connections with the mains with particular caution! Never touch them with wet hands, as this could lead to mortal electrical shock.

Never modify, bend, strain mechanically, put pressure on, pull or heat up the power cord. Never operate next to sources of heat or cold. Disregard can lead to power cord damages, fire or mortal electrical shock.

The cable insert or the female part in the device must never be strained. There must always be sufficient cable to the device. Otherwise, the cable may be damaged which may lead to mortal damage.

Make sure that the power-cord is never crimped or damaged by sharp edges. Check the device and the power-cord from time to time.

If extension cords are used, make sure that the core diameter is sufficient for the required power consumption of the device. All warnings concerning the power cords are also valid for possible extension cords.

Always disconnect from the mains, when the device is not in use or before cleaning it. Only handle the power-cord by the plug. Never pull out the plug by tugging the power-cord. Otherwise, the cable or plug can be damaged leading to mortal electrical shock. If the power plug or the power switch is not accessible, the device must be disconnected via the mains.

If the power plug or the device is dusty, the device must be taken out of operation, disconnected and then be cleaned with a dry cloth. Dust can reduce the insulation which may lead to mortal electrical shock. More severe dirt in and at the device should only be removed by a specialist.

There must never enter any liquid into power outlets, extension cords or any holes in the housing of the device. If you suppose that also a minimal amount of liquid may have entered the device, it must immediately be disconnected. This is also valid, if the device was exposed to high humidity. Also if the device is still running, the device must be checked by a specialist if the liquid has reduced any insulation. Reduced insulation can cause mortal electrical shock.

There must never be any objects entering into the device. This is especially valid for metal parts. If any metal parts like staples or coarse metal chips enter into the device, the device must be taken out of operation and disconnected immediately. Malfunction or short-circuits caused by metal parts may cause mortal injuries. Before the device is switched on all faders and volume controls have to be set to "0" or "min" position.

**CAUTION:** Turn the amplifier on last and off first!

Please note that damages caused by manual modifications on the device or unauthorized operation by unqualified persons are not subject to warranty. Keep away children and amateurs!

**CAUTION:** High volumes can cause hearing damage!

There are no serviceable parts inside the device. Maintenance and service operations are only to be carried out by authorized dealers.

### 3. OPERATING DETERMINATIONS

This device is a professional Audio/Video-player for playing CDs. This product is allowed to be operated with an alternating current of 230 V, 50 Hz and was designed for indoor use only.

Do not shake the device. Avoid brute force when installing or operating the device.

When choosing the installation-spot, please make sure that the device is not exposed to extreme heat, moisture or dust. There should not be any cables lying around. You endanger your own and the safety of others!

The ambient temperature must always be between -5° C and +45° C.

The relative humidity must not exceed 50 % with an ambient temperature of 45° C.

This device must only be operated in an altitude between -20 and 2000 m over NN.

Batteries are hazardous waste which need to be disposed of appropriately. If the device is to be disposed, the batteries have to be removed first.

Make sure that the poles are correct when inserting the batteries.

Never let batteries lying around openly as there is the danger that these can be swallowed by children or domestic animals. Immediately consult a doctor when batteries are swallowed!

Leaking or damaged batteries can cause irritations when getting into contact with the skin. In this case use appropriate protective gloves.

Make sure that the batteries cannot be short-circuited, thrown into the fire and be charged. There is a danger of explosion.

Operate the device only after having familiarized with its functions. Do not permit operation by persons not qualified for operating the device. Most damages are the result of unprofessional operation!

Never use solvents or aggressive detergents in order to clean the device! Rather use a soft and damp cloth.

Please use the original packaging if the device is to be transported.

Never remove the serial barcode from the device as this would make the guarantee void.

If this device will be operated in any way different to the one described in this manual, the product may suffer damages and the guarantee becomes void. Furthermore, any other operation may lead to dangers like short-circuit, burns, electric shock, etc.

### 4. DESCRIPTION

#### 4.1 Features

##### **Karaoke audio/video-player**

- For video-, MP3- and audio-CDs, CD-Rs, CD-RWs
- Reads HDC, MP3, JPG, Kodak CD, WMA and DivX-files
- Ideal for DJs for performing with videoclips
- 2 Karaoke microphone-inputs via jack on the frontpanel or XLR on the rearpanel
- Adjustable echo
- Outputs RCA, coaxial, S-Video, composite, optical
- 19"-dimensions

## 4.2 Front panel

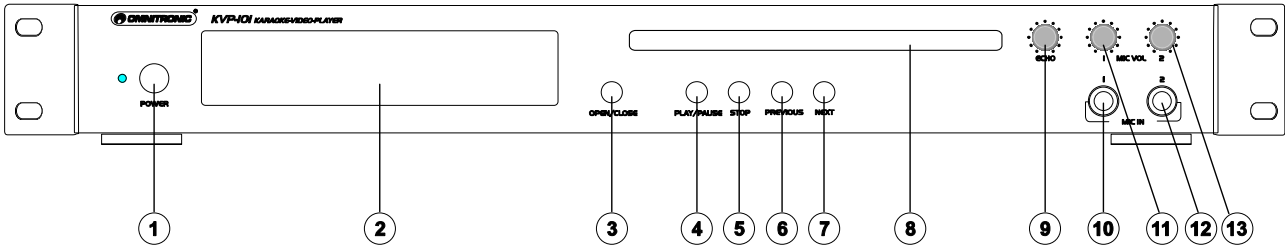

### 1. POWER SWITCH

Press this button to start operation.

### 2. DISPLAY

LC-display for displaying the different modes and functions. Please refer to the explanations under 6.3 LC-display.

### 3. OPEN/CLOSE BUTTON

Via the Open/Close-button, you can open and close the CD-tray. This button is disabled in play mode.

### 4. PLAY/PAUSE-BUTTON

With the Play/Pause-button, you can start the playback and stop it again. Please refer to the explanations under 6.4 Play/Pause.

### 5. STOP BUTTON

For stopping the playback

### 6. PREVIOUS-BUTTON

Via the PREVIOUS-button, you can select the desired track.

### 7. NEXT-BUTTON

Via the NEXT-button, you can select the desired track.

### 8. DISC-TRAY

To enter the disc. Please refer to the explanations under 6.2 CD-tray.

### 9. ECHO-CONTROL

### 10. MIC1-SOCKET

You can connect microphones with jack.

### 11. MIC LEVEL-CONTROL

With the Mic Level-control, you can adjust the mic volume.

### 12. MIC2-SOCKET

You can connect microphones with jack.

### 13. MIC LEVEL-CONTROL

With the Mic Level-control, you can adjust the mic volume.

## 4.3 Rear panel

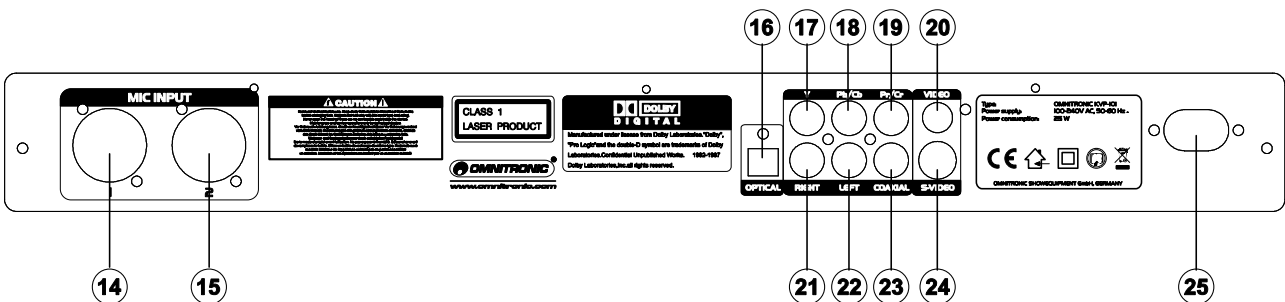

- |                       |                      |                                      |
|-----------------------|----------------------|--------------------------------------|
| 14. MIC1-SOCKET (XLR) | 18. Pb/Cb-output     | 23. Coaxial-output                   |
| 15. MIC2-SOCKET (XLR) | 19. Pr/Cr-output     | 24. S-Video-output                   |
| 16. Optical-output    | 20. Composite-output | 25. AC CONNECTION                    |
| 17. Y-output          | 21. Cinch L-output   | Plug in the power supply cable here. |
|                       | 22. Cinch R-output   |                                      |

## 5. INSTALLATION

- Install the audio/video-player on a plane surface or in your rack.
- Make sure that the inclination angle will not exceed 15°, as the CD cannot be read correctly otherwise.
- Remove the protection foil from the display.
- Please note that the LC-display can only be read from an angle of 45° to the top and of 5° to the bottom.
- Rack-installation: This audio/video-player is built for 19" racks (483 mm). The rack you use should be a Double-Door-Rack where you can open the front panel and the rear panel. The rack should be provided with a cooling fan. When mounting the audio/video-player into the rack, please make sure that there is enough space around the device so that the heated air can be passed on. Steady overheating will damage your device. You can fix the audio/video-player with four screws M6 in the rack. Be aware that fastening the device with four screws on the front panel is not enough. In order to ensure safety, additional fastening by using ground and side bars is necessary.
- CAUTION:** Make sure that the audio/video-player is switched off (power-switch in outer position) before you connect it to the mains in order to avoid damages on your loudspeakers.

### 5.1. Connection

a) Connect your TV-set via an RCA-cable to the audio/video-player (VIDEO-socket).

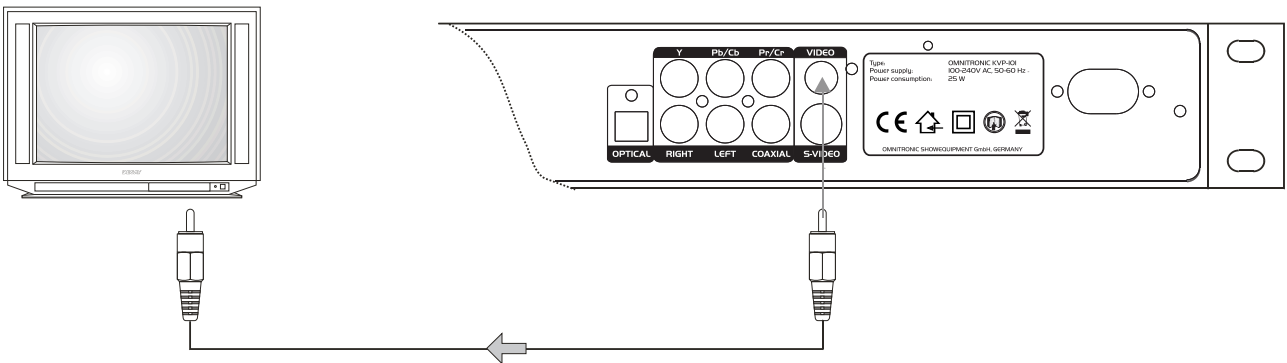

b) Connect your TV-set via an AV-RCA-cable (yellow, red, white) or via an S-video-cable to the audio/video-player.

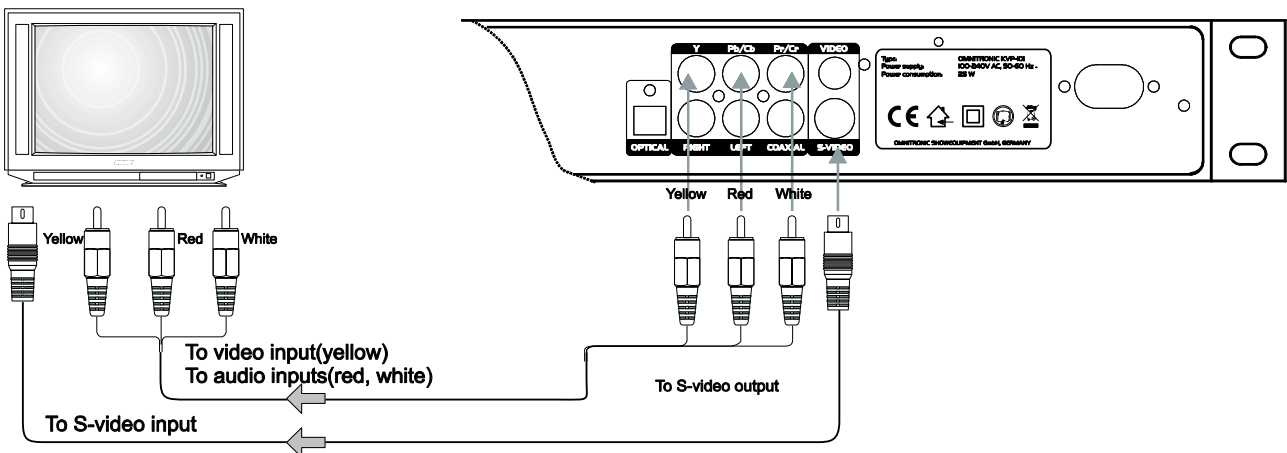

c) Connect your audio system, active speaker or amplifier via the RCA-sockets Left/Right. Make sure that the right/left occupation (plug-colour red/white) is the same at both devices.

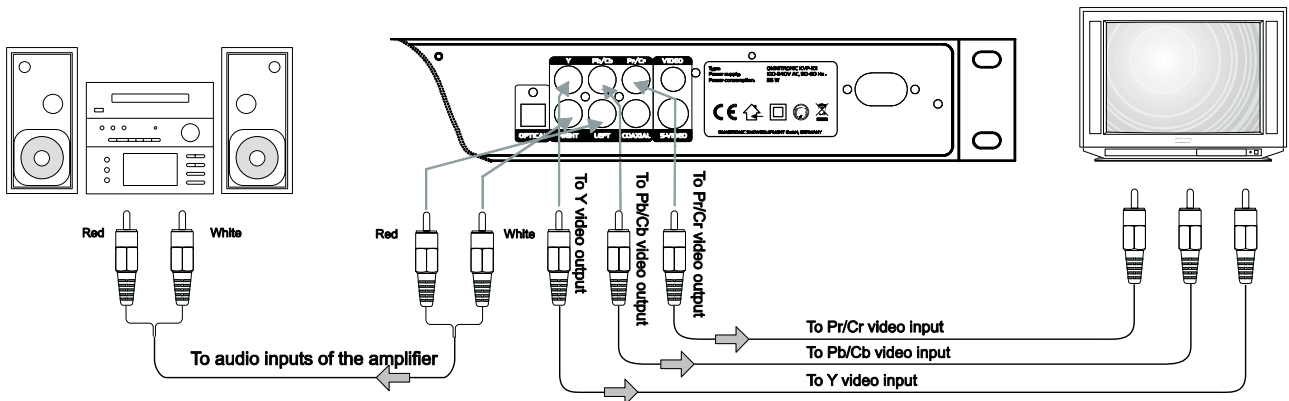

Select the appropriate input channel at your TV-set and the correct input of your audio system.

## 5.2. Remote-control

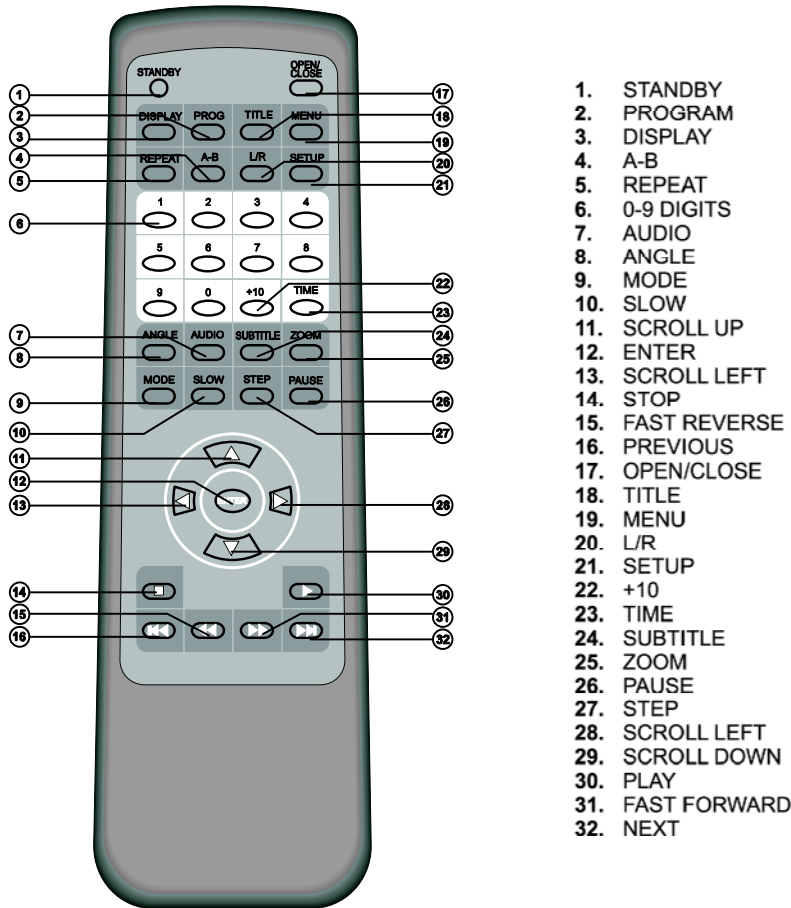

### Inserting/Replacing the batteries

Please refer to the explanations under Operating Determinations.

Open the battery cover on the bottom and remove it.

If replacing the batteries, remove the old batteries from the battery compartment. Only replace complete battery-sets.

Leaky or damaged batteries might cause cauterisation when in contact with the skin; therefore, use suitable protective gloves.

Insert the batteries and make sure that the poles are correct. Replace the battery cover and close it.

If the device will not be used for a longer period of time, remove the batteries in order to avoid battery leakage.

In order to have a long battery life, you should only use alkaline batteries.

**Caution!**

Danger of explosion when battery is replaced improperly.  
Only replace by the same type or similar types recommended by the manufacturer.  
Remove empty batteries in accordance with the instructions of the manufacturer.

**BATTERY DISPOSAL NOTICE**

Please dispose of old and used batteries properly.  
Batteries are hazardous waste and should not be disposed of with regular domestic waste!  
Please take old and used batteries to a collection center near you.

## 6. OPERATION

### 6.1 Setup

Switch the audio/video-player on via the Power-switch. If no CD is inserted, „NO DISC“ appears on the display.

### 6.2 CD-tray

- (1) Press Open/Close-button in order to open the disc tray. The CD-tray opens and the display shows "OPEN". Insert your CD in the CD-tray. Make sure you only hold the CD with two fingers on the edge. Avoid touching the inside area of the CD.
- (2) **CAUTION:** Do not close the tray by pushing it as this could harm the construction.
- (3) Press the Open/Close-button again in order to close the tray.

You can find a list of available formats in Appendix.

### 6.3 LC-display

After inserting the CD, the player jumps to the first track and is in the Pause-mode.

### 6.4 Play/Pause

- (1) The playback of the first track can be started by pressing the Play/Pause button.
- (2) To interrupt playback, press the Play/Pause-button and the laser stops at the position where you stopped.

### 6.5 Selecting a track

You can select the desired track via the PREVIOUS/NEXT-buttons. In order to play a track from the beginning, press the PREVIOUS/NEXT-buttons until the desired track number is displayed. If you hold the respective Track-button, the audio/video-player will run through the track numbers until you let the button loose.

### 6.6 End of operation

Before you switch off the device, please make sure that no CD remains in the player. Also make sure that the CD-tray is completely closed before you switch off. If this is not the case, switch the device on again and close the tray with the Open/Close-button.

**CAUTION:** Do not close the tray by pushing it as this could harm the construction. Press the Open/Close-button again in order to close the tray.

### 6.7 General Setup Menu

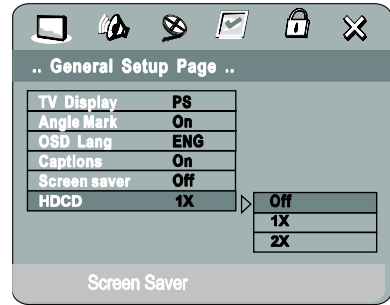
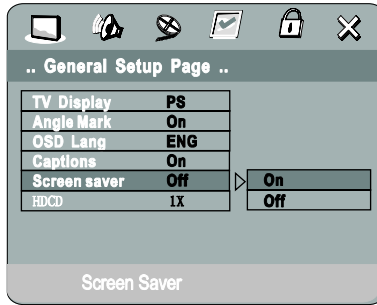
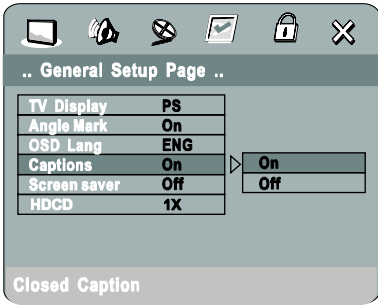
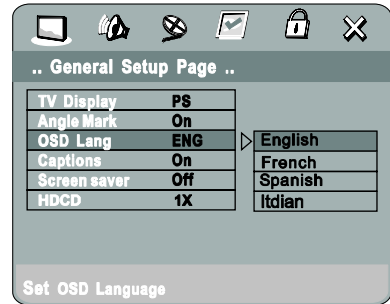
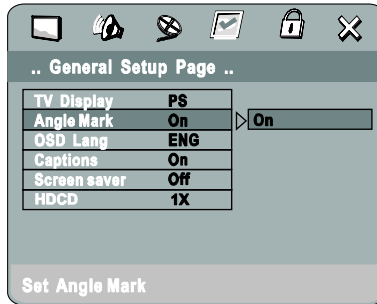
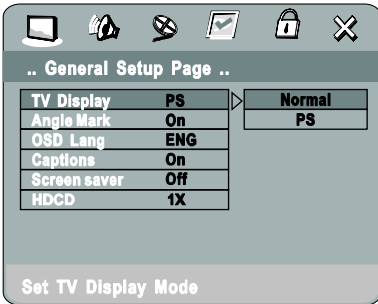

### Overview Standard/Widescreen-format

TV screen / Film format	4:3			16:9
	Normal	Full view	Letterbox	Wide screen
4:3				
16:9				

Selecting the formats under TV Display.

Angle Mark is an additional feature not available on all DVDs. If several camera angles are available, they can be selected via the Angle-button of the remote-control.

Under Captions additional text can be displayed if the DVD supports Feature Closed Caption (CC) .

### 6.8 Speaker Setup Menu

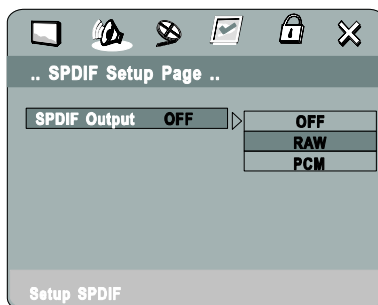
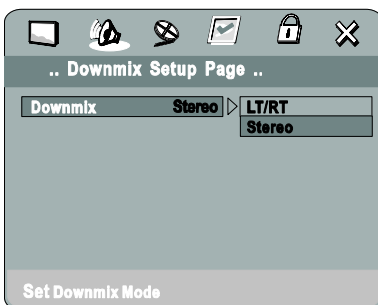

Under Downmix you can adjust Dolby Pro Logic Format (LT/RT) or Stereo.  
 Under SPDFI Output you can adjust the optical output. OFF, RAW (non-modulated) PCM (Pulse Code Modulation).

### 6.9 Dolby Setup Menu

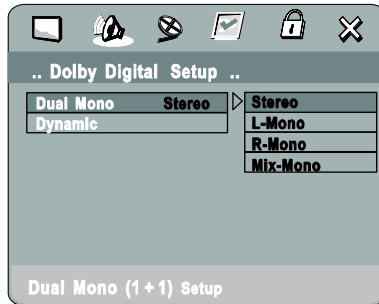
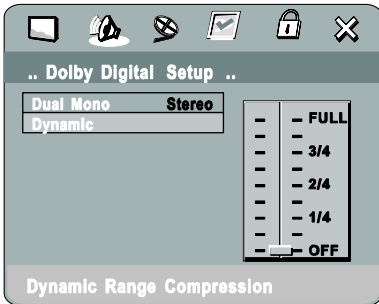

### 6.10 Preferences Setup Menu

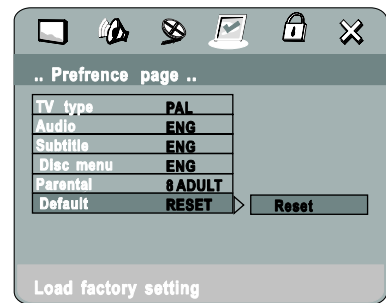
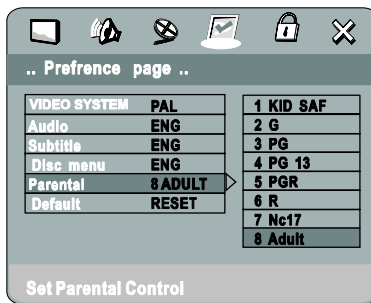
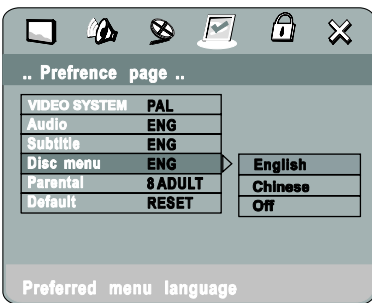
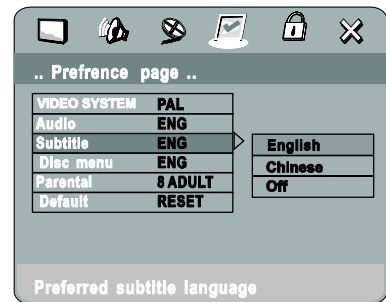
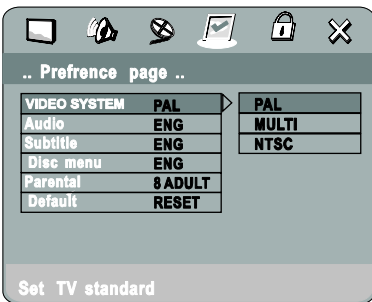

Under Video System you can select PAL (Europa), MULTI (universal) or NTSC (USA).  
 Under Parental Control you can adjust the level of child protection. 1 corresponds with very strict, 8 means without protection. The password mode must be set to OFF before changing any parameter.

### 6.11 Password Setup Menu

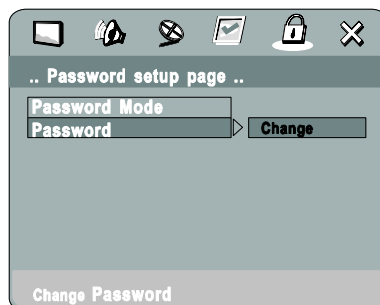
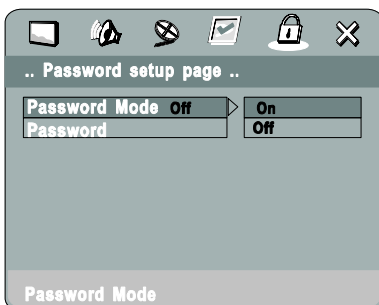

Here you can set the password protection to ON or OFF and change the password. The default password is 8888. If you forget the password, it cannot be reset.



## 7. PRECAUTIONS

This CD player cannot be compared to conventional Hifi CD players - even if they have almost the same appearance. This player is much more rugged in order to withstand the strenuous road use and consistent transports of mobile discotheques. We recommend to put the CD player on plastic foam or on rubber feet in order to avoid skipping, which is caused by vibrations of low frequencies. The same thing holds tDisque if the CD player is mounted in a rack an the rack is exposed to such frequencies.

Should you have further problems, please refer to the chart below.

Have the connections correctly been carried out?  
Is your amplifier and your mixer properly adjusted?  
Have you kept to all instructions given in this manual?

SYMPTOMS	POSSIBLE CAUSES	SOLUTION
Device does not react when switching on.	Connection to mains disrupted.	Check AC plug and AC connection.
Player does not start operation	CD is badly positioned or dirty	Reposition CD with label atop or clean with a dry and soft cloth.
No sound	Check the mixer and amplifier connections	Possibly exchange connections.
Does not read properly.	The device is exposed to vibrations.	Place the device on a more stable stand, rack etc.
Pop noise	Mixer or amplifier connections inappropriate	Check cable and jack quality
No picture	Wrong connection. TV defective or not correctly adjusted.	Possibly exchange connections. Check tv on malfunction or re-adjust.

## 8. CLEANING AND MAINTENANCE



### **DANGER TO LIFE!**

**Disconnect from mains before starting maintenance operation!**

We recommend a frequent cleaning of the device. Please use a soft lint-free and moistened cloth. Never use alcohol or solvents!

There are no serviceable parts inside the device. Maintenance and service operations are only to be carried out by authorized dealers.

Should you need any spare parts, please use genuine parts.

If the power supply cable of this device becomes damaged, it has to be replaced by authorized dealers only in order to avoid hazards.

Should you have further questions, please contact your dealer.

## 9. TECHNICAL SPECIFICATIONS

Power supply:	230 V AC, 50 Hz ~
Power consumption:	30 W
Available disc:	Standard CDs 8 and 12 cm
Video signals:	NTSC, PAL
S/N-ratio audio:	>92 dB
Frequency range:	4 - 20,000 Hz
Audio output:	unbalanced via RCA
Audio output level:	2 Vp-p
Video output level:	1 Vp-p
Dimensions:	482 x 56 x 260 mm
	19"-dimensions
Weight:	4 kg
<b>Accessory:</b>	
EUROLITE VSD-104 video distributor 1in4	No. 81013010
EUROLITE VSD-108 video distributor 1in8	No. 81013015
EUROLITE AVS-402 video switch 4in2	No. 81013101
EUROLITE AVS-802, video switch 8in2	No. 81013102
Cable AC-30 3.5mm jack plug stereo/2x RCA	No. 30225151
Cable SA-15 Scart-cable/6x RCA, 1.5m	No. 30209920
Cable CC-15 3x3 RCA-plugs, 1,5m, HighEnd	No. 30209390
Cable CC-30 3x3 RCA-plugs, 3m, HighEnd	No. 30209395
Cable CC-50 3x3 RCA-plugs, 5m, HighEnd	No. 30209398
Akku-Battery Micro(AAA)1,2V 800mAh 1 P.	No. 13108000
Akku-Battery Micro(AAA)1,2V 850mAh 1 P.	No. 13108001
Akku-Battery Micro(AAA)1,2V 950mAh 1 P.	No. 13108004
Battery Micro(AAA) 1.2V 1000mAh 4 pc	No. 13108005
GP Powerbank MEGA charger for AA/AAA	No. 13108062
GP Powerbank UNIVERSAL Charger	No. 13108064
GP Powerbank EXPRESS charger for AA/AAA	No. 13108066
GP Powerbank V800C charger for AA/AAA	No. 13108068

**Please note: Every information is subject to change without prior notice. 18.09.2007 ©**

**APPENDIX**

DISC'S	MARKING	CONTENTS	DIMENSION
DVD AUDIO		Audio	12cm
			8cm
DVD VIDEO		Audio +Video (moving picture)	12cm
			8cm
Video-CD (VCD)		Audio +Video (moving picture)	12cm
			8cm
AUDIO CD		Audio	12cm
			8cm
HDCD		Audio	12cm
			8cm
MP3		Audio	12cm
			8cm
JPEG		Video(picture)	12cm
			8cm
KODAK CD		Video(picture)	12cm
			8cm
CD-R		Audio or Video (moving picture)	12cm
			8cm
CD-RW		Audio or Video (moving picture)	12cm
			8cm
WMA		Audio	12cm
			8cm
DivX		Audio +Video (moving picture)	12cm
			8cm

**Comparison between DVDs and other discs:**

	DVD				LD	SVCD	VCD	CD
Encode method	Digital/MPEG II				Analog	Digital	Digital/MPEG I	Digital
Capacity	Single-side single-layer 4.7G	Double-side single-layer 8.5G	Single-side double-layer 9.4G	Double-side double-layer 17G	/	650MB	650MB	650MB
Playing Time	133 minutes	242 minutes	266 minutes	484 minutes		Single-side 60 minutes double-side 120 minutes	45 minutes	74 minutes
Disc diameter	12cm/8cm				30cm/20cm	12cm	12cm	12cm/8cm
Horizontal resolution	More than 500 line				No more than 430 line	No more than 350 line	No more than 250 line	/
Picture proportion	Multiple kinds				One kind	One kind	One kind	
Subtitle	32 kinds				16 kinds at most	4 kinds	/	
Language	8 kinds				4 kinds at most	4 kinds at most		2 kinds
Sound quality	48KHz, 96KHz/ 6, 20, 24bit				44.1KHz/ 16bit	44.1KHz/ 16bit	44.1KHz/ 16bit	44.1KHz/ 16bit