



## ANVÄNDAR MANUAL

# XDP-2800

## DUAL CD/USB/SD PLAYER



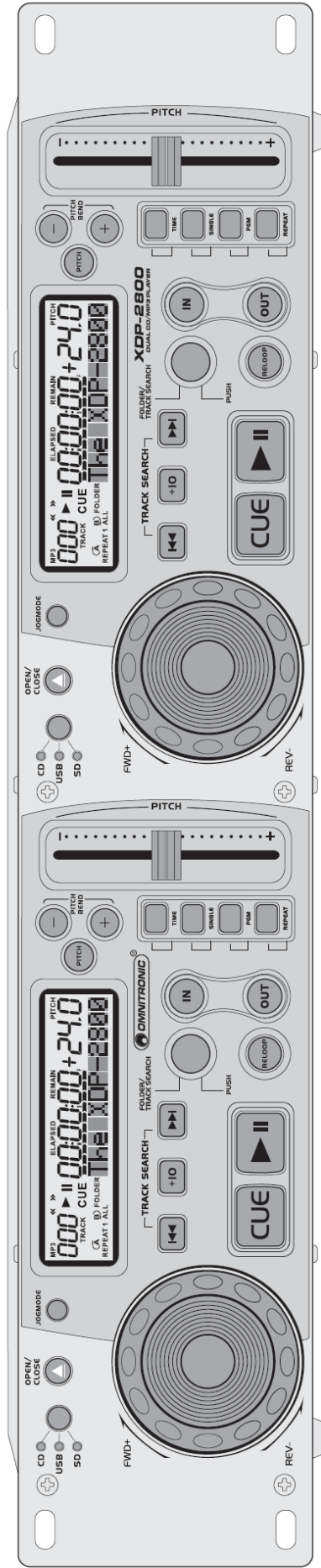

A

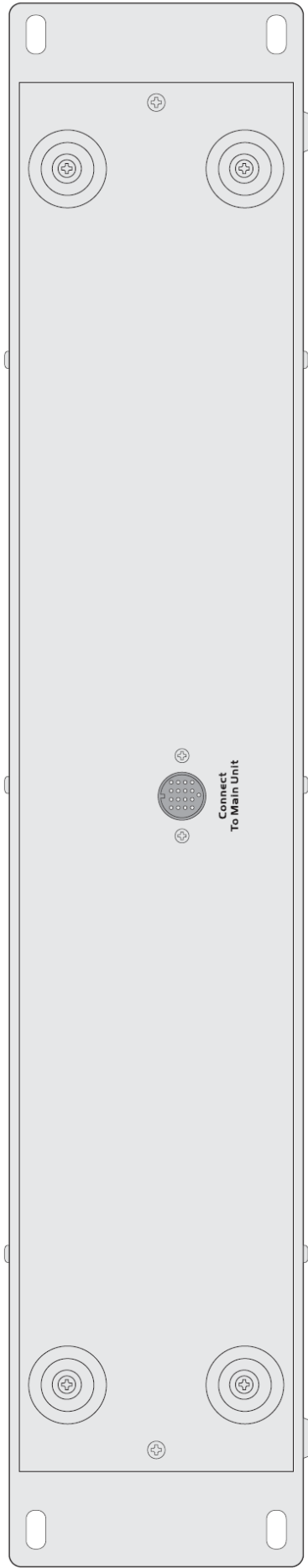

B

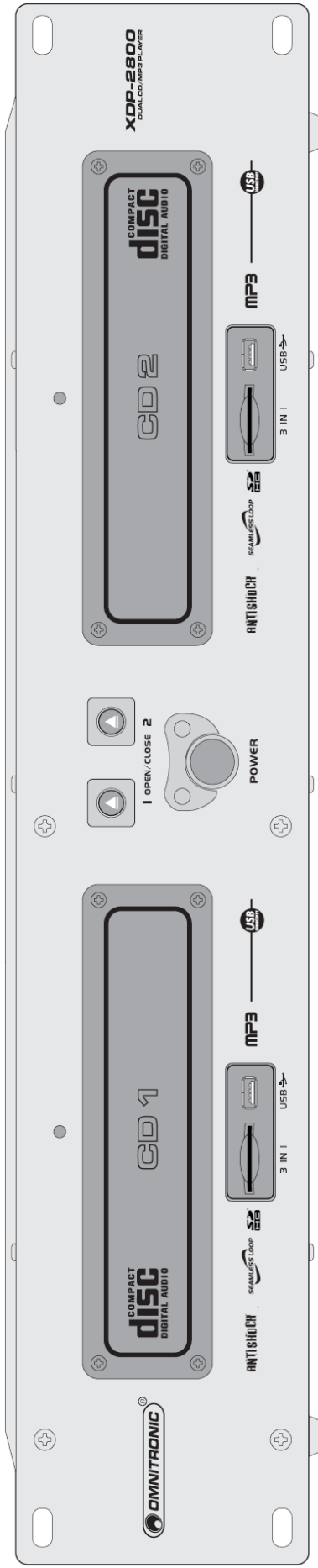

0

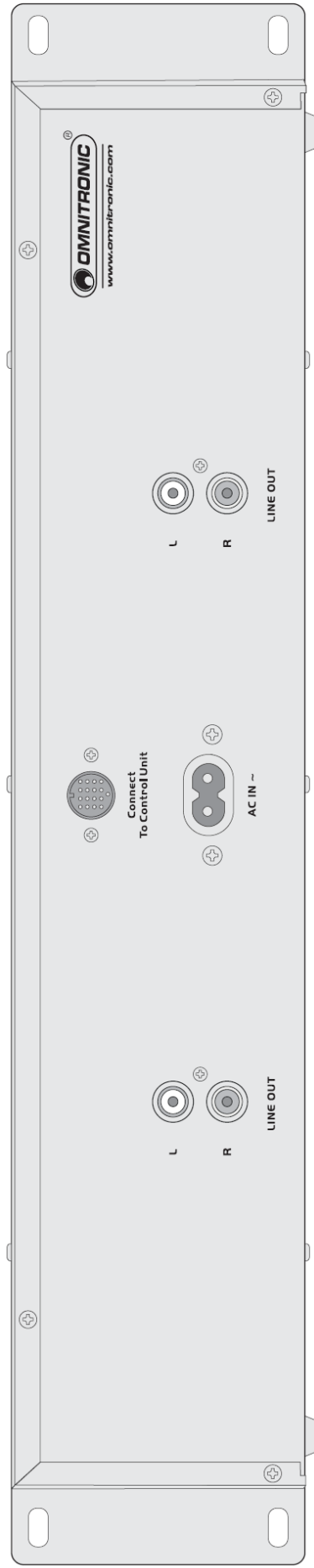

0

<b>1. INTRODUKTION</b> .....	<b>5</b>
<b>2. SÄKERHETSFÖRESKRIFTER</b> .....	<b>5</b>
<b>3. ANVÄNDARINSTRUKTIONER</b> .....	<b>7</b>
<b>4. BESKRIVNING</b> .....	<b>8</b>
4.1 Detaljer .....	8
4.2 Kontrollenheten.....	9
4.3 Spelarenheten .....	12
<b>5. INSTALLATIONS AVISNINGAR</b> .....	<b>13</b>
5.1 Installation .....	13
5.2 Anslutningar.....	13
<b>6. HANDHAVANDE</b> .....	<b>14</b>
6.1 Slå på/av .....	14
6.2 Sätta i en CD skiva.....	14
6.3 Ladda USB enheter eller SD kort .....	14
6.4 Välja USB enheter eller SD kort .....	14
6.5 Grundinställningar .....	15
6.5.1. Välja grundinställning.....	15
6.5.2. Växla tidsvisning .....	15
6.6 Välja en titel.....	15
6.6.1 Välja en katalog .....	15
6.7 Starta uppspelning/pausa .....	15
6.8 Snabbspolning framåt/bakåt.....	15
6.9 Återgå till startpunkten eller en vald punkt (Cue).....	16
6.10 Pitch justering.....	16
6.11 Taktmixning mellan två titlar med hjälp av Pitch Bend.....	16
6.12 Spela en sömlös loop.....	16
6.13 Välja repetitions funktion .....	17
6.14 Programmera en uppspelning av låtar i serie .....	17
<b>7. RENGÖRING OCH UNDERHÅLL</b> .....	<b>17</b>
<b>8. TEKNISKA SPECIFIKATIONER</b> .....	<b>17</b>

Denna användarmanual har artikelnummer.

11046030

Du hittar den senaste uppdateringen av denna manual på Internet

[www.omnitronic.com](http://www.omnitronic.com)



# XDP-2800

## Dual CD/USB/SD Player

**VARNING!**

Utsätt ej denna apparat för regn och väta!  
Koppla ur apparaten från nätet innan den öppnas!

För din egen säkerhet, läs denna manual noggrant innan du startar installationen.

Alla personer som deltar i installationen, sköter underhållet och använder denna produkt bör

- Vara kvalificerade
- Följa instruktionerna i denna manual
- Ta i beaktande att denna manual är en del av denna produkt
- Ha denna manual intakt och tillgänglig under hela livstiden på denna produkt
- Vidarebefordra denna manual till framtida ägare av denna produkt
- Ladda ner den senaste versionen av manualen från Internet

## 1 INTRODUKTION

Tack för att du valde **OMNITRONIC XDP-2800**. Följ instruktionerna i denna manual och vi försäkrar dig att du kommer att få mycket nytta och glädje av denna produkt, under en lång tid.

Packa nu upp din **XDP-2800**

## 2 SÄKERHETS FÖRESKRIFTER

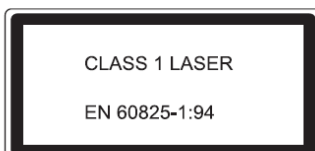
**VARNING FÖR LASER STRÅLNING!**

Denna enhet är utrustad med två stycken laser dioder, Klass 1. För att garantera ett säkert användande, avlägsna inte ytterhöljet eller komma åt något inuti denna produkt. Det finns inga service delar inuti enheten. Underhåll och reparationer skall utföras utav auktoriserad handlare och/eller serviceverkstad.

**VARNING!**

Var försiktig med dina kopplingar och anslutningar. Med hög spänning kan du få svåra elektriska stötar när du vidrör oisolerade kablar!

Denna produkt har lämnat vår fabrik i absolut perfekt skick. För att fortsätta att hålla denna produkt i samma skick, ber vi dig noggrant att följa instruktionerna i manualen beträffande skötsel, handhavande och service. Läs alla varningstexter i denna manual.

**VIKTIGT:**

**Skador som inträffat på grund av att inte föreskrifterna följts fransäger oss allt garantiåtagande. Återförsäljaren har inget ansvar för resultatet av defekter eller skador som uppkommit.**

Utsätt inte enheten för värmeelement eller andra värmekällor. Om enheten utsatts för kraftiga temperaturförändringar, under t ex transport, slå ej på den omedelbart. Kondensvatten kan orsaka skador på enheten. Låt utrustningen vara avslagen tills den har antagit normal rumstemperatur.

Kontrollera även att enheten inte utsatts för transportskador. Skulle du upptäcka skador på anslutningskabeln eller på höljet, använd inte enheten innan du tagit kontakt med din lokala handlare.

Denna enhet omfattas av skyddsklass II och är försedd med en skyddande isolering. Kontakten får endast anslutas till lämpligt uttag. Volt och frekvens måste exakt överensstämja med den som är inställd på enheten. Fel spänning eller typ av anslutning kan leda till att enheten förstörs eller blir strömförande.

Anslut alltid nätkabeln sist. Använd absolut inte våld och se till att kontakten är ordentligt ansluten.

Undvik att nätsladden kommer i kontakt med andra kablar. Handskas varsamt med nätsladden och dess anslutningar med största försiktighet. Ta aldrig i dem med t ex blöta händer då detta kan leda till kraftiga stötar.

Utsätt aldrig nätkabeln för vridning, sträckning, mekanisk nötning, hög tryck, klämskador, upphettning, nedkylning eller försök med att modifiera den. Åtsidosättande av detta kan leda till skador på kabeln som orsakar brand eller livsfarliga stötar.

Ingångskontakten på enheten och anslutningskabeln skall inte användas i sträckt eller spänt läge. Det skall alltid finnas tillräckligt med kabel så att den ej sträcks eller får skador som kan orsaka allvarliga fel.

Försäkra dig om att kabeln inte sitter i kläm eller vikts runt skarpa hörn. Kontrollera detta med jämna mellanrum.

Vid användande av förlängningskabel, se till att kabelarean är tillräcklig för den aktuella spänningen. Alla varningar och förbehåll gällande anslutningskabeln, gäller även förlängningskabeln,

Dra alltid ur kontakten då apparaten inte används, eller då den rengörs. Drag alltid i kontakten, aldrig kabeln, då risken är att du skadar kabeln och ökar risken för att få elektriska stötar. Om strömbrytaren eller kontakten inte är åtkomliga så är det bäst att bryta huvudströmmen.

Skulle anslutningskontakten vara smutsig, stäng av apparaten och rengör kontakten med en mjuk torr trasa. Smuts kan minska isoleringsförmågan och ge upphov till allvarliga stötar. Allvarligare smuts i eller utanpå apparaten bör tas bort av en specialist.

Utsätt inte enheten för några vätskor eller förvara sådana i dess närhet. Skulle någon vätska olyckligtvis spillas över enheten, koppla omedelbart ur strömförsörjningen. Se till att enheten blir kontrollerad av kvalificerad service tekniker innan du använder den igen. Alla skador som kan hänföras till vätskor faller inte under vårt garantiåtagande.

Notera även att skador som uppkommit för att enheten modifierats eller använts på ett felaktigt sätt av okvalificerade personer fransäger oss garantiansvar.

Stoppa aldrig in främmande föremål i apparaten, speciellt inte metallföremål, då detta kan orsaka allvarliga skador eller kortslutning. Skulle något främmande föremål komma in i maskinen, bryt strömmen omedelbart och låt sedan en servicetekniker se över maskinen innan den används på nytt.

Innan enheten slås på, se till att alla volymreglage är nollställda.

Forts.

**HÄLSO VARNING!** När du använder en ljudanläggning så kan du producera enorma ljudnivåer som kan leda till permanenta hörselskador. Var försiktig!

Det finns inga delar inuti denna maskin som behöver service. Underhåll och service skall endast utföras av auktoriserad service tekniker eller försäljare.

**VIKTIGT: Slå på förstärkaren sist och slå av den först!**

Håll barn och amatörer borta från produkten!

### 3 ANVÄNDAR INSTRUKTIONER

XDP-2800 är speciellt designad för professionell DJ användande men kan även användas i andra sammanhang som PA, restauranger, gym, dansskolor etc. Enheten har många funktioner som efterfrågas av DJ's, som t ex justerbar pitch, cue, loop, singel titel uppspelning eller sökning med hjälp av sökhjul.

XDP-2800 har två spelarmekanismer som spelar upp Audio CD's/-R's/-RW's (CD-DA) eller MP3 filer från CD's, SD eller SDHC kort och USB.

XDP

Denna produkt är tillåten att drivas med 115/230V, 50/60 Hz och är gjord endast för inomhus bruk.

Enheten får endast drivas med medföljande strömförsörjning. Strömförsörjningen har skyddsklass 2 och SD kort spelaren har skyddsklass 3.

Skaka ej enheten. Utsätt inte enheten för onödigt våld vid installation eller användande.

När du väljer installationsplats, se då till att inte enheten utsätts för extrem värme, fukt eller damm. Låt inga kablar ligga lösa. Du utsätter både dig själv och andra för fara.

Omgivande temperatur måste vara mellan -5° C till +45° C.

Den relativa fuktigheten bör inte överstiga 50% vid en omgivande temperatur på 45° C.

Denna enhet får endast användas på höjder mellan -20 m till 2000 m över havet.

Använd enheten endast efter det att du satt dig in i dess funktioner. Tillåt inte personer utan nödvändiga kunskaper att använda enheten. De flesta skador som uppstår beror på okunskap.

Använd inte lösningsmedel eller kraftiga rengöringsmedel för att rengöra enheten! Använd en mjuk trasa.

Använd gärna originalkartongen för att transportera enheten.

Ta inte bort BAR koden med serienumret från enheten. Denna behövs för att garantin skall gälla.

I de fall enheten används på ett annat sätt än det som föreskrivits i denna manual, kan enheten komma till skada som inte täcks av garantin. Dessutom kan all annan typ av användning förorsaka kortslutningar, brand, elchock etc.

## 4 BESKRIVNING

### 4.1 Detaljer

#### Dubbel CD/USB/SD-kort spelare för DJ's

- Audio CD/ CD-R/ CD-RW/ MP3 CD
- 2 USB ver. 2.0 portar för USB lagringsmedia
- 2 SDHC/MMC kort slots
- 2 x 15 sekunders anti-chock
- Alfnumerisk LCD med blått bakgrundsljus
- Lättroterat Jog Wheel med lägesomkopplare (snabb eller frame sökning) och Pitch Bend
- Bekvämt spårval med skip knappar och +10 knappar
- Katalog navigering
- Pitch justering  $\pm 4\%$ ,  $\pm 8\%$ ,  $\pm 16\%$
- Pitch Bend knappar
- Cue funktion
- Sömlös loop/reloop funktion
- Singel eller kontinuerlig uppspelning
- Repetition
- Programmering av uppspelning
- Visning av spelad respektive återstående tid
- Visuell visning av tid (Bargraph)
- Pitch justeringen visas i %
- Gummiknappar med färgad belysning
- Extra stora Play/Pause och Cue knappar
- 19" bred för rack installation



## 4.2 Kontrollpanel

## FRAMSIDA

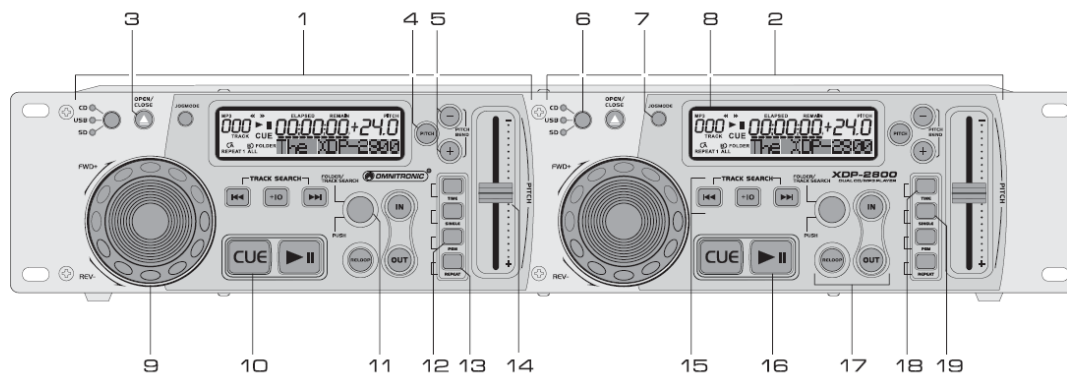

XDP-2800

**1 Kontroller för spelare 1****2 Kontroller för spelare 2****3 ▲ Knapp**

Öppnar och stänger CD släden. När en CD spelas är utmatningsmekanismen spärrad för öppning.

**4 Pitch knapp**

- Håll knappen nere i minst 2 sekunder för att aktivera/avaktivera Pitch regeln. När den blå LED lampan och displayen visar "Pitch" är den aktiverad.
- Tryck korta tryck på knappen för att välja pitchens arbetsområde: 4%, 8% och 16%

**5 PITCH BEND +/- knappar**

Vid uppspelning skapar funktionen Pitch Bend en temporär ändring av hastigheten. Så länge "-" knappen hålls nedtryckt spelas låten 16% saktare och så länge "+" knappen hålls nere spelas låten 16% snabbare. Så fort du släpper knapparna återgår spelaren till normalt BPM.

**6 Väljare för CD/USB/SD**

I paus läge kan du med en längre tryckning skifta mellan CD, USB och SD (går även med två korta tryck) LED lampan indikerar valt läge.

**7 JOGMODE knapp**

Ett kort tryck på JOGMODE växlar sökhjulet till funktionen snabbspolning framåt/bakåt. När funktionen är aktiverad så indikeras detta av den blå LED lampan.

**8 LCD displayen**

Visar enhetens alla funktioner eller informationen på CD skivan lagringsmediets. Displayens ikoner är förklarade i sektionen DISPLAY.

**9 Sökhjul**

- Sökfunktionen är aktiverad (knappen JOGMODE lyser): För snabb sökning framåt/bakåt i play eller paus läge.
- Sökfunktionen är avaktiverad: För funktionen Pitch Bend i uppspelningsläge, eller rättare sagt, rotationen på sökhjulet skapar en ändring av hastigheten. Ändringen av hastigheten beror på roteringshastigheten på hjulet: så länge hjulet snurras medurs spelas låten fortare och en rotation moturs sänker hastigheten. När du stoppar rotationen av hjulet återgår spelaren till normal hastighet. I paus läge används hjulet för att sätta en exakt startpunkt (CUE)

**10 CUE knappen**

- När du trycker ned knappen i paus läge under uppspelning, stannar enheten och återgår till startpunkten för melodin (CUE punkten) och ställer sig i paus. (LED lampan lyser rött).
- När du håller knappen nedtryckt, i paus läge, spelas melodin så länge som knappen är nedtryckt. Så snart knappen frigörs återgår spelaren till CUE punkten.
- Varje gång en ny CUE punkt har satts, blinkar LED lampan snabbt.

**11 KATALOG/SPÅR SÖKNINGS knapp**

- Vrid knappen vänster/höger för att välja titlar. Titel, nummer och namn visas i DISPLAYEN.
- Ett kort tryck på kappen: Växlar till katalogvals läge. Indikering "FOLDER". Nu kan du välja att välja katalog genom att vrida på ratten. Ett tryck på ratten för att välja den önskade katalogen. Efteråt växlar enheten automatiskt tillbaka till TITEL läget. DISPLAYEN släcker FOLDER.

**12 PGM knappen**

För att programmera en viss uppspelningsordning.

**13 REPEAT knappen**

För att välja repeterings funktionen.

- Första trycket på knappen, (indikerar REPEAT 1): Kontinuerlig repetition av det valda spåret.
- Andra trycket på knappen, (indikerar REPEAT ALL): Kontinuerlig repetition av alla titlar.

**14 PITCH regel**

Justerar uppspelningshastigheten upp till  $\pm 16\%$ . Drag den uppåt för att minska hastigheten och nedåt för att öka hastigheten. Regeln fungerar endast om PITCH knappen är aktiverad. Pitchens procent visas i DISPLAYEN.

**15 Knappar för att välja spår**

- **▶▶I**: Varje gång knappen trycks ned hoppar enheten till nästa titel.
- **I◀◀**: Ett tryck på denna knapp och enheten återgår till början av spåret. Ytterligare ett tryck får enheten att hoppa till förgående spår.
- **+10**: Denna knapp får enheten att hoppa 10 titlar framåt.

**16 ▶II Knappen**

Växlar mellan play och paus. Under uppspelning lyser den blå LED lampan, i paus läge blinkar den.

**17 IN, OUT, RELOOP knappar**

Dessa används för att memorera och spela en sömlös loop.

- **IN**: Sätter startpunkten på loopen (LED lampan lyser blå)
- **OUT**: Sätter slutpunkten på en kontinuerlig loop, vilken är startklar (LED lamporna IN och OUT blinkar). Loopen kommer att upprepa till dess att knappen OUT trycks ytterligare en gång.
- **RELOOP**: Startar loopen på nytt.

**18 TIME knappen**

Växlar tidsvisningen mellan spelad (elapsed) och återstående (remain) tid.

**19 SINGLE knappen**

Denna knapp förändrar uppspelningen av melodier.

- Förinställd: Kontinuerlig uppspelning av alla spår.
- Aktiverad: Uppspelning av en melodi (indikerar SINGLE). Efter att ha spelat en melodi, stannar enheten i pausläge före efterkommande melodi.

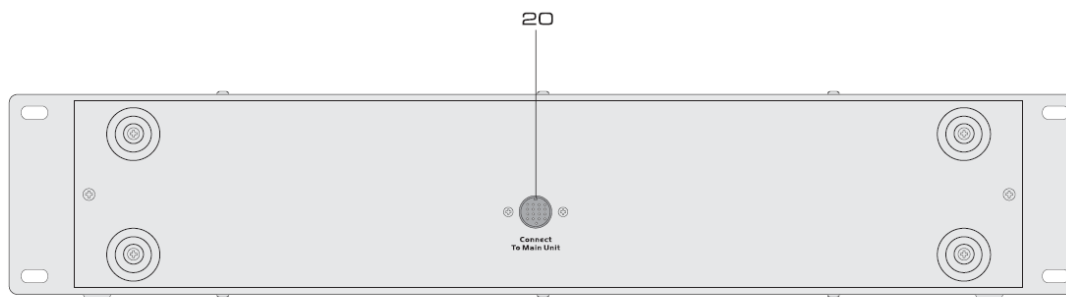
**BAKSIDA**

■ XDP-2800

**20 Koppling till spelar enheten**

Uttag för anslutning till spelar enheten via den medföljande mini DIN kabeln.

## LED DISPLAY

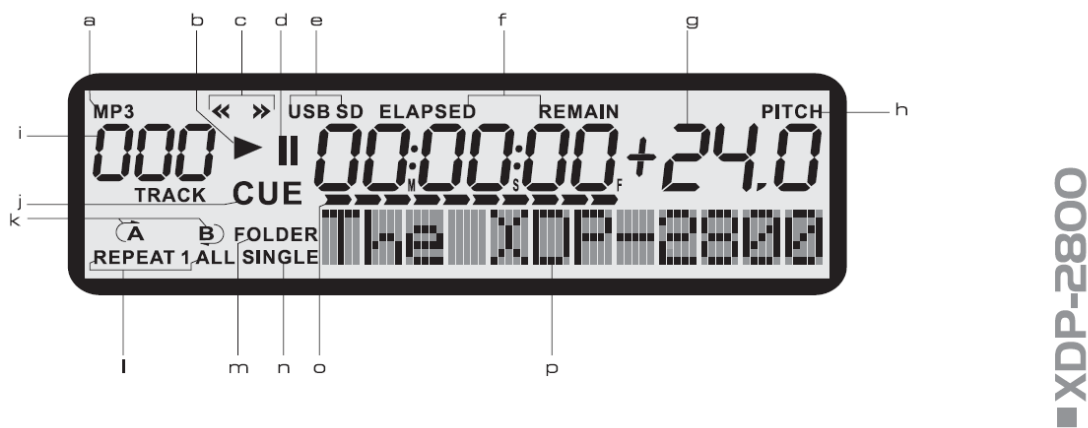

XDP-2800

**a MP3**

Indikerar uppspelning av MP3 filer.

**b Uppspelnings läge****c Symboler << och >>**

- << indikerar snabbspolning bakåt av ett spår
- >> indikerar snabbspolning framåt av ett spår

**d Paus läge****e USB/SD**

Visar uppspelning från USB eller minnes kort.

**f Tids visning**

ELAPSED (speland) eller REMAIN(ING) (återstående) tid i minuter (M), sekunder (S) och rutor (frames F)

**g Hastighetsändring i %****h PITCH**

PITCH regeln är aktiverad.

**i 3 siffrig visning av spårnummer****j CUE**

Lyser när CUE är aktiverad.

**k Symboler A och B**

- A indikerar att en startpunkt till en loop är lagrad.
- B indikerar att en slutpunkt till en loop är lagrad.
- Både A och B lyser när en loop spelas.

**l REPEAT 1/ALL**

En av repeteringsfunktionerna är aktiv.

**m FOLDER**

Katalogval är aktiverad

**n SINGLE**

Singel läge är aktiverat

**o Bargraph**

Visuell överblick av spelad och återstående tid. Denna linje börjar blinka 12 sekunder före en låts slut.

**p Text linje**

- Rullande textinformation om den spelande melodin. Artist och låtnamn eller katalog namn) (ID3 tag)
- För visning av funktioner vid programmering av en sekvens

## 4.3 SPELARENHETEN

## FRAMSIDA

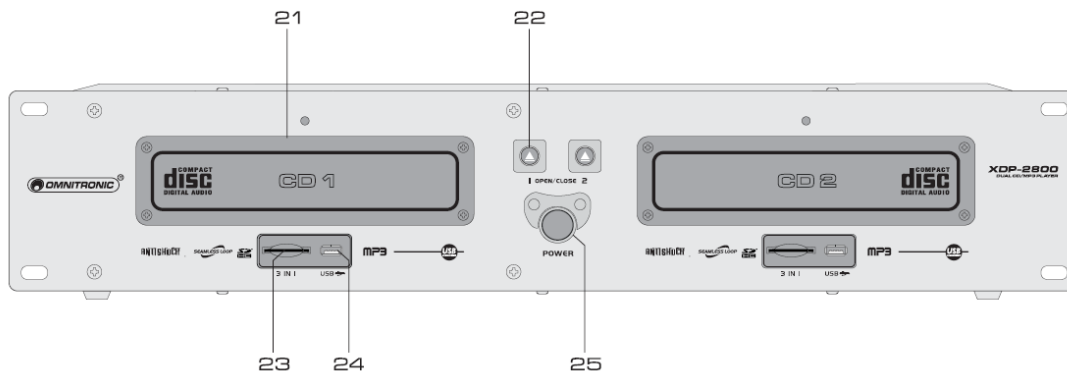

XDP-2800

**21** Indikering för skivsläde

För CD skivor. Den blå LED lampan lyser när släden är utskjuten och blinkar när CD skivan läses in.

**22** ▲ Knapp

Öppnar och stänger CD släden. När en CD spelas är utmatningsmekanismen spärrad för öppning.

**23** SD kort slot

Slot för insättning av SD(HC) kort. Kortets kontakter skall vara vända nedåt och det klippta hörnet skall peka åt vänster. Sätt kortet i öppningen så långt att det aktiveras.

**24** USB port

USB port (typ A) för anslutning av USB lagrings enheter.

**25** Strömbrytare på/av

Tryck på knappen för att slå på/av strömmen.

## BAKSIDA

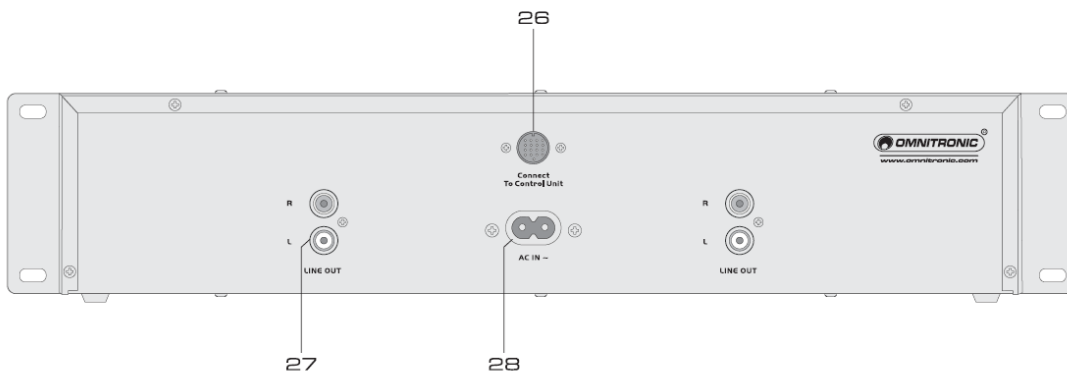

XDP-2800

**26** Anslutning till kontrollenhet

Uttag för anslutning till kontrollenheten via den bifogade mini DIN kabeln.

**27** Analog LINE utgång.

Utgång för analog ljudsignal (RCA vänster/höger) med line nivå för anslutning till mixer, förstärkare eller annan utrustning med line nivå ingång.

**28** Nätanslutning

Anslut till nätström med den medföljande anslutningskabeln

## 5 INSTALLATIONS ANVISNINGAR

### 5.1 Installation

Placera kontrollen och spelardelen på en plan yta eller i ett rack. För 19" (483 mm) rackinstallation behövs 2 HE för vardera enheten. Vid rackmontering fästes enheterna med 2 x 4 st M6 skruvar. Spelardelen måste monteras/placeras i horisontalt läge. Kontrollen kan installeras i en lutande position för lättare hantering. Vid val av placering, kontrollera att det finns tillräckligt med utrymme för ventilation runt enheten eller att varm luft från övrig utrustning i racken kan passera fritt. För mycket värme kan orsaka skador.

### 5.2 Anslutningar

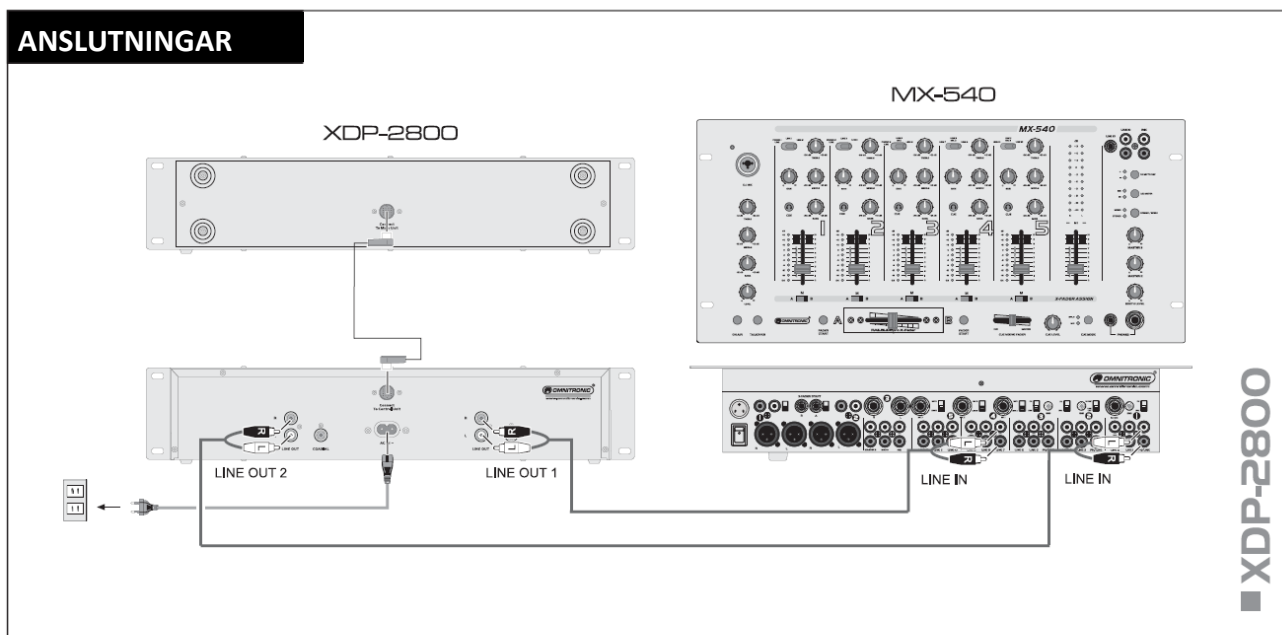

Innan du ansluter eller ändrar existerande anslutningar, stäng av din XDP-2800.

1. Koppla ihop kontrollenheten och spelardelen med hjälp av den medföljande mini DIN kabeln, detta görs mellan anslutningen "koppla till styrenheten" på spelardelen, till "koppla till spelardelen" på kontrollenheten.
2. Koppla därefter in, efterföljande enheter med LINE nivå, d v s förstärkare eller mixer med hjälp av de medsända RCA kablarna till dom analoga utgångarna på baksidan. Försäkra dig om att vänster/höger är likadant kopplat på båda spelarna.
3. Använd sedan den medsända apparatkabeln för att ansluta till nätströmmen.



I de fall enheten kopplas direkt till ett lokalt elnät (discobås etc.), måste en strömbrytare med en minimi-öppning av 3 mm på varje pol inkluderas i den permanenta el installationen. Enheten får endast anslutas till en installation enligt IEC standard. Installationen skall även förses med en Residual Current Device (RCD) (strömbegränsare, översättarens anm.) med en maxgräns på 30 mA.

## 6 HANDHAVANDE

Handhavandet av de båda spelarna är identiskt.

### 6.1 Slå på/av

1. Slå på XDP-2800 med strömbrytaren. Spelaren undersöker automatiskt om det finns någon CD i skivslädarna. (indikerar "READING"). I de fall en CD är ilagd visar displayen antal melodier och den totala återstående tiden följt av information angående de första melodin. I de fall ingen CD finns i skivsläden visas "NO DISC" i displayen.
2. När du stänger av, börja med att stoppa uppspelningen med ►II. Därefter trycker du på strömbrytaren för att stänga av enheten.

### 6.2 Sätta i en CD

1. För att sätta i en CD, öppna skivsläden med ▲ knappen (LED lampan lyser). Displayen visar "OPEN"
2. Lägg CD skivan i skivsläden med texten uppåt och stäng sedan med ▲ knappen. Displayen kommer att visa "CLOSE". LED lampan lyser under inläsningen av skivan.

### 6.3 Ansluta och avlägsna USB och SD kort.

1. Anslut USB enheter i USB porten.
2. Slot för insättning av SD(HC) kort. Kortets kontakter skall vara vända nedåt och det klippta hörnet skall peka åt vänster. Sätt kortet i öppningen så långt att det aktiveras.
3. För att ta ut ett SD kort. Tryck lätt på kortet så att det fjädrar ut av sig själv och kan tas bort.



**OBSERVERA!** Ta aldrig bort USB enheter och SD kort i uppspelningsläge. Detta kan orsaka skador eller förlorad data på lagringsenheterna.



#### Angående USB lagrings enheter

- Denna enhet stöder MSC (Mass Storage Class) USB lagringsenheter 1.0, 1.1, 2.0 inklusive externa flash minnen och digitala audiospelare. Hårddiskar, optiska diskspelare som externa CD/DVD och USB enheter kopplade via en USB hub kommer inte att kännas av.
- Beroende på vilken typ av enhet som används, så garanteras inte att uppspelning kan ske med alla typer av USB minnen.
- När du ansluter en USB enhet med ett stort antal av kataloger och filer så kan spelaren behöva en viss tid för att läsa in innehållet.

### 6.4 Välja USB enhet eller minneskort

För att växla mellan CD till USB enhet eller SD kort, tryck ett längre tryck på knappen CD/USB/SD. Enheten måste var i PAUS läge. LED lamporna indikerar vilken källa som är vald.

1. Det första trycket på knappen växlar till USB porten. Efter inläsningen ("READING USB") visas antalet melodier under en kort stund i displayen efterföljt av informationen om den första melodin. Finns ingen USB ansluten kommer "NO USB" att visas.
2. Nästa tryck på knappen växlar till SD kort sloten. Efter inläsningen ("READING SD") visas antalet melodier under en kort stund i displayen efterföljt av informationen om den första melodin. Finns inget SD kort anslutet kommer "NO SD" att visas.
3. Ytterligare en tryckning på knappen gör att du återkommer till CD spelaren.

## 6.5 GRUNDINSTÄLLNINGAR

Efter att enheten startats, kommer kontinuerlig uppspelning och spelad tid ("ELAPSED" är indikerad) aktiveras som grundinställning. Dessa inställningar kan ändras.

### 6.5.1. Välja en grund inställning

Kontinuerlig uppspelning är förinställd i basinställningen, alla melodier spelas upp efter varandra och enheten stannar efter sista melodin. Tryck på knappen "SINGLE". Uppspelningen blir då en melodi i taget. Spelaren pausar innan nästa melodi i turordningen. "SINGLE" indikeras i displayen.

### 6.5.2. Växla tidsvisning

- Som grundinställning visar displayen spelad tid av aktuell melodi ("ELAPSED" indikeras):
  - Numeriskt i minuter, sekunder och frames (1 frame = 1/75 dels sekund)
  - Grafiskt med hjälp av längden på Bargraph. Ju längre spelat, ju fler segment visar Bargraphen. De sista 12 sekunderna blinkar Bargraphen i sin fulla längd.
- Tryck knappen TIME för att visa återstående melodi tid ("REMAIN" visas). Antalet segment i Bargraphen minskar i förhållande till återstående tid.
- För att återgå till grundinställningen, tryck på knappen TIME ytterligare en gång.

## 6.6 Välja en titel

- För att välja en titel så använder du knappen FOLDER/TRACK SEARCH. Vrid ratten ett steg till vänster för att välja närmast föregående titel och ett steg till höger för att välja närmaste efterföljande titel. Titelnummer och titelnamn visas i textrutan.
- Med knapparna **I◀◀** och **▶▶I** kan du hoppa över en eller flera titlar, framåt eller bakåt. Varje gång du trycker **▶▶I** hoppar spelaren till nästa titel. När du trycker på **I◀◀** går enheten tillbaka till början av titeln, därefter går den till en tidigare titel vid varje tryck på knappen.
- Genom att trycka på **+10** knappen, hoppar enheten 10 titlar framåt.

### 6.6.1 Välja en katalog (folder)

- För att välja en katalog, måste först katalog läget vara aktiverat. För denna funktion, gör ett kort tryck på knappen FOLDER/TRACK SEARCH. Displayen visar "FOLDER".
- Nu vrider du knappen FOLDER/TRACK SEARCH för att bläddra bland katalogerna. Katalognamnen visas i textlinjen. För att välja en katalog, tryck på FOLDER/TRACK SEARCH. Efteråt växlar enheten tillbaka till titel läget. Indikeringen "FOLDER" släcks.



Om knappen FOLDER/TRACK SEARCH inte används inom 3 sekunder i katalog söknings läget, kommer enheten att automatiskt återgå till läget för sökning av titlar.

## 6.7 Starta uppspelning/pausa

- Tryck på knappen **▶II** för att börja uppspelning (displayen indikerar **▶**). Under uppspelning lyser den blå LED lampan. Startpunkten lagras automatiskt i minnet som en CUE punkt. Enheten går tillbaka till denna punkt så snart du trycker på CUE knappen.
- Uppspelningen kan avbrytas när som helst med **▶II** knappen (displayen indikerar **II**). Den blå LED lampan börjar blinka. För att fortsätta uppspelningen, tryck på **▶II** knappen igen. Ett tryck på CUE knappen under uppspelning avbryter också uppspelningen och enheten återvänder till CUE punkten.

## 6.8 Snabbspolning framåt eller bakåt

För snabbspolning framåt eller bakåt, måste du först aktivera sökfunktionen för sökhjulet genom ett kort tryck på JOGMODE knappen. Knappens kontroll lampa kommer att lysa blå. Roter sedan sökhjulet i önskad riktning. Hastigheten bestäms av rörelsen på sökhjulet. I PAUSE eller CUE läge repeteras startpunkten konstant efter snabbspolning framåt eller bakåt, till uppspelningen startas med **▶II** knappen.

### 6.9 Återgå till startpunkten av en melodi eller till en bestämd punkt (cueing)

För att snabbt återgå till startpunkten av en melodi eller till en bestämd punkt, en startpunkt (CUE punkt) som sparats temporärt för knappen CUE. CUE punkten blir överskriven med startpunkten på nästa melodi, när nästa melodi är upptäckt eller vald.

1. För att hoppa till startpunkten på melodi, tryck på knappen CUE i uppspelnings eller paus läge. Enheten stannar och återgår till startpunkten av melodin (CUE punkten) och ställer sig i CUE läge (knappens LED lyser röd).
2. För att sätta CUE punkten på en annan punkt så kan du använda sökhjulet för att exakt bestämma vilken frame (1/75 sekund) du vill. Funktionen snabbspolning framåt/bakåt måste vara avaktiverad. Den valda punkten upprepas konstant. Så snart uppspelningen startas med ►|| knappen, så är en ny CUE punkt memorerad. (LED lampan blinkar snabbt)
3. Efter att ha hoppat till CUE punkten kan uppspelningen börja med ►|| knappen. Alternativt kan du hålla CUE knappen nedtryckt och på det viset spela upp melodin bitvis. Så snart knappen frigörs, återgår enheten till CUE punkten.

### 6.10 Justering av PITCH

Hastigheten på uppspelningen kan justeras  $\pm 16\%$  med regeln PITCH.

1. Välj först justeringsområde med knappen PITCH. Varje kort tryck på knappen växlar enheten mellan 4%, 8% och 16%. Procentsatsen visa ett kort ögonblick på displayen.
2. Håll knappen PITCH (blå LED lyser) nedtryckt för att aktivera PITCH regeln. Displayen kommer att visa "PITCH"
3. Därefter rör du regeln uppåt för att minska hastigheten och nedåt för att öka hastigheten. Displayen visar avvikelser i procent i förhållande till standard hastigheten.

### 6.11 Matcha takten mellan två melodier (PITCH BEND)

Med funktionen PITCH BEND, kan takten på spelare 1 synkroniseras med takten på spelare 2 eller vice versa. Alltså kommer inte takten att ändras under växling från en låt till en annan. Olikt justeringen med PITCH regeln kommer denna funktion att tillfälligt öka/minska farten på melodin under uppspelningen. Funktionen kan göras med knapparna PITCH BEND "+" och "-" eller med SÖK HJULET.

1. Använd först PITCH regeln för att både melodierna skall ha samma takt (BPM)
2. Du kan även synkronisera takten med hjälp av sök hjulet. Funktionen snabbspolning framåt och bakåt måste vara aktiverad. Roterings medurs ökar hastigheten på melodin och rotering moturs minskar hastigheten på melodin. Så snart du slutar att rotera SÖK HJULET återgår uppspelningen till normalt BPM (förinställt).
3. Synkronisera sedan takten på de två melodierna med hjälp av PITCH BEND +/- . Så länge knapparna "+" eller "-" hålls nedtryckta spelas melodin 16% snabbare eller saktare. När du frigör knapparna återgår BPM till det normala (förinställda)

### 6.12 Spela en kontinuerlig loop

En sektion, ej tidsbegränsad, kan repeteras som en sömlös loop, hur många gånger som helst. Loopen kan skrivas över när som helst och försvinner så fort en annan melodi väljs, byte av lagrings media eller genom att enheten stängs av eller sätts på.

#### 1. Sätta en START punkt "i farten" (on the fly)

Att sätta en START punkt under uppspelning, på ett annat ställe än startpunkten, tryck på IN (LED lampan i knappen börjar blinka) när den önskade startpunkten spelas upp. Uppspelningen störs eller avbryts ej. (A-symbolen visas i displayen).

#### Sätta en exakt START punkt

För att sätta START punkten exakt i en ruta/frame (1/75 dels sekund). Pausa enheten och använd sökhjulet för att söka upp rätt punkt. (Snabbsöknings funktionen måste vara avaktiverad.) Denna punkt upprepas konstant. Tryck på knappen IN för att memorera den nya START punkten (LED lampan i knappen IN blinkar).

#### 2. Sätta en SLUT punkt "i farten" (on the fly)

Att sätta en SLUT punkt under uppspelning, på ett ställe där den önskas, tryck på OUT (LED lampan i knappen börjar blinka) när den önskade slutpunkten spelas upp. LED lamporna i IN och OUT blinkar. (B-symbolen visas i displayen).

#### Sätta en exakt SLUT punkt

För att sätta SLUT punkten exakt i en ruta/frame (1/75 dels sekund). Pausa enheten och använd sökhjulet för att söka upp rätt punkt. (Snabbsöknings funktionen måste vara avaktiverad.) Denna punkt upprepas konstant. Tryck på knappen OUT för att memorera den nya SLUT punkten. Enheten återgår i PAUS läge. Tryck på knappen RE LOOP för att spela loopen.



3. För att avsluta en loop, och fortsätta att spela melodin, tryck på OUT knappen. LED lamporna i knapparna IN och UT slutar blinka, men påminner om att en loop finns memorerad och redo att spelas upp. Du kan även avsluta genom att välja att spela upp en annan melodi.
4. För att starta om en loop, tryck på knappen RELOOP. Knapparna IN och OUT, börjar åter att blinka.
5. För att programmera en annan loop, ändra start och stopp punkt, använd knapparna IN och OUT.

### 6.13 För att välja repeterings funktionen.

Med knappen REPEAT kan två olika repeterings funktioner väljas.

- Första trycket på knappen, (indikerar "REPEAT 1"): Kontinuerlig repetition av det valda spåret.
- Andra trycket på knappen, (indikerar "REPEAT ALL"): Kontinuerlig repetition av alla titlar.
- Tredje trycket på knappen, återgår till normal uppspelning.

### 6.14 Programmera en egen spellista

För att välja upp till 20 melodier och sedan spela upp dessa i en viss ordning, följ nedanstående anvisningar. Observera att spellistan raderas genom byte av CD-skiva eller att enheten stängs av och slås på.

1. Då spelaren är i PAUSE läge, tryck på knappen PGM för att aktivera programmeringsläget. Displayen visar "PROGRAM" och första minnes positionen är P-01.
2. Använd knapparna I◀◀ och ▶▶I eller knappen FOLDER/TRACK SEARCH för att välja första titeln i sekvensen. I programmeringsläget är katalog navigeringen avaktiverad. Melodinamnen visas inte.
3. Efter melodival, tryck på PGM knappen för att bekräfta valet. Displayen kommer nu att visa minnesplats nummer P-02.
4. Upprepa nu detta tills du har programmerat alla dina melodier, max 20 st.
5. Tryck på knappen ▶II för att börja uppspelning av spellistan. Displayen visar den första memorerade melodin, nummer P-01. Melodinamnet visas inte.
6. För att lägga till fler titlar, upprepa punkterna 1 till 5..
7. För att radera sekvensen och återgå till normal uppspelning, tryck på knappen ▶II för att växla till till PAUSE läge och håll ned knappen PGM tills meddelandet "PROGRAM" släcks.

## 7 RENGÖRING OCH UNDERHÅLL



### LIVSFARLIGT!

**Koppla loss apparaten från nätet innan du påbörjar underhåll!**

Vi rekommenderar regelbunden rengöring av enheten. Använd en mjuk fuktad bomullstrasa. Använd aldrig alkohol eller lösningsmedel. Det finns inga service delar inuti enheten. Underhåll och reparationer skall utföras utav auktoriserad handlare och/eller serviceverkstad. Använd alltid original reservdelar! Har du några övriga frågor, kontakta din handlare.

## 8 TEKNISKA SPECIFIKATIONER

Strömförsörjning:	115/230 V AC, 50/60 Hz ~
Strömförbrukning:	30 W
Typ:	Dubbel CD/USB/SD spelare
Användbara skivformat:	CD/-R/-RW i CD-DA och MP3 format (8 och 12 cm)
Användbara minnesformat:	USB enheter och SD(HC) kort (max 32 GB)
Pitch justering:	4%, 8% och 16%
Display:	Spelad tid, återstående tid
Distorsion:	0,09%
S/N ratio:	70 dB
Frekvensomfång:	20-20.000 Hz
Analog audio utgång:	2 x stereo RCA ) 2 V
Storlek:	483 x 260 x 97 mm (spelare), 483 x 85 x 90 mm (kontroll)
Vikt:	5 kg

**NOTERA: Alla uppgifter kan ändras utan föregående information. 27.05.2009 ©**

**Omnitronic Showequipment GmbH**

Andreas-Bauer-Str. 9  
97297 Waldbüttelbrunn

Telefon: 0931 / 40 61 600  
Telefax: 0931 / 40 61 700

Ust-ID: DE811878112

e-mail: [info@omnitronic.de](mailto:info@omnitronic.de)

