



**Bedienungsanleitung
Operating instructions
Mode d'emploi
Manual del usuario**

DMS-1150

MP3 Scratch Workstation



Für weiteren Gebrauch aufbewahren!
Keep this manual for future needs!
Gardez ce mode d'emploi pour des
utilisations ultérieures!
Guarde este manual para posteriores usos.



© Copyright
Nachdruck verboten!
Reproduction prohibited!
Réproduction interdit!
Prohibida toda reproducción.

MULTI-LANGUAGE-INSTRUCTIONS

Inhaltsverzeichnis/Table of contents Sommaire/Contenido

Deutsch

1. EINFÜHRUNG.....	4
2. SICHERHEITSHINWEISE.....	4
3. BESTIMMUNGSGEMÄSSE VERWENDUNG.....	6
4. GERÄTEBESCHREIBUNG.....	6
5. INSTALLATION.....	11
6. BEDIENUNGSHINWEISE.....	12
7. VORSICHTSMASSNAHMEN.....	18
8. REINIGUNG UND WARTUNG.....	18
9. TECHNISCHE DATEN.....	19

English

1. INTRODUCTION.....	20
2. SAFETY INSTRUCTIONS.....	20
3. OPERATING DETERMINATIONS.....	22
4. DESCRIPTION.....	22
5. INSTALLATION.....	27
6. OPERATION.....	27
7. PRECAUTIONS.....	33
8. CLEANING AND MAINTENANCE.....	33
9. TECHNICAL SPECIFICATIONS.....	34

Français

1. INTRODUCTION.....	35
2. INSTRUCTIONS DE SÉCURITÉ.....	35
3. EMPLOI SELON LES PRÉSCRIPTIONS.....	37
4. DESCRIPTION.....	37
5. INSTALLATION.....	42
6. INSTRUCTIONS D'UTILISATION.....	42
7. PRECAUTIONS.....	48
8. NETTOYAGE ET MAINTENANCE.....	49
9. CARACTÉRISTIQUES TECHNIQUES.....	49

Español

1. INTRODUCCIÓN.....	50
2. INSTRUCCIONES DE SEGURIDAD.....	50
3. INSTRUCCIONES DE MANEJO.....	52
4. DESCRIPCIÓN DEL APARATO.....	52
5. INSTALACIÓN.....	57
6. MANEJO.....	57
7. PRECAUCIONES.....	63
8. LIMPIEZA Y MANTENIMIENTO.....	63
9. ESPECIFICACIONES TÉCNICAS.....	64

**Das neueste Update dieser Bedienungsanleitung finden Sie im Internet unter:
You can find the latest update of this user manual in the Internet under:
Vous pouvez trouver la dernière version de ce mode d'emploi dans l'Internet sous:
Vd. puede encontrar la versión más reciente de este manual en el Internet bajo:**

www.omnitronic.com

Vorsicht Laserstrahlung!

Dieses Gerät enthält eine Laserdiode
sicheren Betrieb zu gewährleisten,
entfernt werden, noch darf versucht
Geräteinneren zu verschaffen.

Im Geräteinneren befinden sich keine
arbeiten nur durch qualifiziertes Fach-



der Klasse 1. Um einen
dürfen weder Abdeckungen
werden, sich Zugang zum

zu wartenden Teile. Wartungs-
personal!

BEDIENUNGSANLEITUNG



DMS-1150 SCRATCH-WORKSTATION



ACHTUNG!

Gerät vor Feuchtigkeit und Nässe schützen!
Vor Öffnen des Gerätes vom Netz trennen!

Lesen Sie vor der ersten Inbetriebnahme zur eigenen Sicherheit diese Bedienungsanleitung sorgfältig durch!

Alle Personen, die mit der Aufstellung, Inbetriebnahme, Bedienung, Wartung und Instandhaltung dieses Gerätes zu tun haben, müssen

- entsprechend qualifiziert sein
- diese Bedienungsanleitung genau beachten
- die Bedienungsanleitung als Teil des Produkts betrachten
- die Bedienungsanleitung während der Lebensdauer des Produkts behalten
- die Bedienungsanleitung an jeden nachfolgenden Besitzer oder Benutzer des Produkts weitergeben
- sich die letzte Version der Anleitung im Internet herunterladen

1. EINFÜHRUNG

Wir freuen uns, dass Sie sich für eine OMNITRONIC DMS-1150 Scratch-Workstation entschieden haben. Wenn Sie nachfolgende Hinweise beachten, sind wir sicher, dass Sie lange Zeit Freude an Ihrem Kauf haben werden.

Nehmen Sie die OMNITRONIC DMS-1150 Scratch-Workstation aus der Verpackung.

2. SICHERHEITSHINWEISE



ACHTUNG!

Seien Sie besonders vorsichtig beim Umgang mit gefährlicher Netzspannung. Bei dieser Spannung können Sie einen lebensgefährlichen elektrischen Schlag erhalten!

Dieses Gerät hat das Werk in sicherheitstechnisch einwandfreiem Zustand verlassen. Um diesen Zustand zu erhalten und einen gefahrlosen Betrieb sicherzustellen, muss der Anwender unbedingt die Sicherheitshinweise und die Warnvermerke beachten, die in dieser Gebrauchsanweisung enthalten sind.



Unbedingt lesen:

Bei Schäden, die durch Nichtbeachtung dieser Bedienungsanleitung verursacht werden, erlischt der Garantieanspruch. Für daraus resultierende Folgeschäden übernimmt der Hersteller keine Haftung.

Bitte überprüfen Sie vor der ersten Inbetriebnahme, ob kein offensichtlicher Transportschaden vorliegt. Sollten Sie Schäden an der Netzleitung oder am Gehäuse entdecken, nehmen Sie das Gerät nicht in Betrieb und setzen sich bitte mit Ihrem Fachhändler in Verbindung.

Der Aufbau entspricht der Schutzklasse II. Das Gerät ist schutzisoliert. Der Netzstecker darf nur an eine Steckdose angeschlossen werden, deren Spannung und Frequenz mit dem Typenschild des Gerätes genau übereinstimmt. Ungeeignete Spannungen und ungeeignete Steckdosen können zur Zerstörung des Gerätes und zu tödlichen Stromschlägen führen.

Den Netzstecker immer als letztes einstecken. Der Netzstecker muss dabei gewaltfrei eingesetzt werden. Achten Sie auf einen festen Sitz des Netzsteckers.

Lassen Sie die Netzleitung nicht mit anderen Kabeln in Kontakt kommen! Seien Sie vorsichtig beim Umgang mit Netzleitungen und -anschlüssen. Fassen Sie diese Teile nie mit feuchten Händen an! Feuchte Hände können tödliche Stromschläge zu Folge haben.

Netzleitungen nicht verändern, knicken, mechanisch belasten, durch Druck belasten, ziehen, erhitzen und nicht in die Nähe von Hitze- oder Kältequellen bringen. Bei Missachtung kann es zu Beschädigungen der Netzleitung, zu Brand oder zu tödlichen Stromschlägen kommen.

Die Kabeleinführung oder die Kupplung am Gerät dürfen nicht durch Zug belastet werden. Es muss stets eine ausreichende Kabellänge zum Gerät hin vorhanden sein. Andernfalls kann das Kabel beschädigt werden, was zu tödlichen Stromschlägen führen kann.

Achten Sie darauf, dass die Netzleitung nicht gequetscht oder durch scharfe Kanten beschädigt werden kann. Überprüfen Sie das Gerät und die Netzleitung in regelmäßigen Abständen auf Beschädigungen.

Werden Verlängerungsleitungen verwendet muss sichergestellt werden, dass der Adernquerschnitt für die benötigte Stromzufuhr des Gerätes zugelassen ist. Alle Warnhinweise für die Netzleitung gelten auch für evtl. Verlängerungsleitungen.

Gerät bei Nichtbenutzung und vor jeder Reinigung vom Netz trennen! Fassen Sie dazu den Netzstecker an der Grifffläche an und ziehen Sie niemals an der Netzleitung! Ansonsten kann das Kabel und der Stecker beschädigt werden was zu tödlichen Stromschlägen führen kann. Sind Stecker oder Geräteschalter, z. B. durch Einbau nicht erreichbar, so muss netzseitig eine allpolige Abschaltung vorgenommen werden.

Wenn der Netzstecker oder das Gerät staubig ist, dann muss es außer Betrieb genommen werden, der Stromkreis muss allpolig unterbrochen werden und das Gerät mit einem trockenen Tuch gereinigt werden. Staub kann die Isolation reduzieren, was zu tödlichen Stromschlägen führen kann. Stärkere Verschmutzungen im und am Gerät dürfen nur von einem Fachmann beseitigt werden.

Es dürfen unter keinen Umständen Flüssigkeiten aller Art in Steckdosen, Steckverbindungen oder in irgendwelche Geräteöffnungen oder Geräteritzen eindringen. Besteht der Verdacht, dass - auch nur minimale - Flüssigkeit in das Gerät eingedrungen sein könnte, muss das Gerät sofort allpolig vom Netz getrennt werden. Dies gilt auch, wenn das Gerät hoher Luftfeuchtigkeit ausgesetzt war. Auch wenn das Gerät scheinbar noch funktioniert, muss es von einem Fachmann überprüft werden ob durch den Flüssigkeitseintritt eventuell Isolationen beeinträchtigt wurden. Reduzierte Isolationen können tödliche Stromschläge hervorrufen.

In das Gerät dürfen keine fremden Gegenstände gelangen. Dies gilt insbesondere für Metallteile. Sollten auch nur kleinste Metallteile wie Heft- und Büroklammern oder gröbere Metallspäne in das Gerät gelangen, so ist das Gerät sofort außer Betrieb zu nehmen und allpolig vom Netz zu trennen. Durch Metallteile hervorgerufene Fehlfunktionen und Kurzschlüsse können tödliche Verletzungen zur Folge haben.

Bevor das Gerät eingeschaltet wird, müssen alle Fader und Lautstärkereglern auf "0" bzw. auf minimum gestellt werden.

ACHTUNG: Endstufen immer zuletzt einschalten und zuerst ausschalten!

Beachten Sie bitte, dass Schäden, die durch manuelle Veränderungen an diesem Gerät verursacht werden, nicht unter den Garantieanspruch fallen.

Kinder und Laien vom Gerät fern halten!

ACHTUNG: Zu hohe Lautstärken können das Gehör schädigen!

Im Geräteinneren befinden sich keine zu wartenden Teile. Eventuelle Servicearbeiten sind ausschließlich dem autorisierten Fachhandel vorbehalten!

3. BESTIMMUNGSGEMÄSSE VERWENDUNG

Bei diesem Gerät handelt es sich um einen professionellen CD-Player, mit dem sich Standard-CDs abspielen lassen. Dieses Produkt ist für den Anschluss an 115/230 V, 50/60 Hz Wechselspannung zugelassen und wurde ausschließlich zur Verwendung in Innenräumen konzipiert.

Vermeiden Sie Erschütterungen und jegliche Gewaltanwendung bei der Installierung oder Inbetriebnahme des Gerätes.

Achten Sie bei der Wahl des Installationsortes darauf, dass das Gerät nicht zu großer Hitze, Feuchtigkeit und Staub ausgesetzt wird. Vergewissern Sie sich, dass keine Kabel frei herumliegen. Sie gefährden Ihre eigene und die Sicherheit Dritter!

Die Umgebungstemperatur muss zwischen -5°C und $+45^{\circ}\text{C}$ liegen. Halten Sie das Gerät von direkter Sonneneinstrahlung (auch beim Transport in geschlossenen Wägen) und Heizkörpern fern.

Die relative Luftfeuchte darf 50 % bei einer Umgebungstemperatur von 45°C nicht überschreiten.

Dieses Gerät darf nur in einer Höhenlage zwischen -20 und 2000 m über NN betrieben werden.

Nehmen Sie das Gerät erst in Betrieb, nachdem Sie sich mit seinen Funktionen vertraut gemacht haben. Lassen Sie das Gerät nicht von Personen bedienen, die sich nicht mit dem Gerät auskennen. Wenn Geräte nicht mehr korrekt funktionieren, ist das meist das Ergebnis von unsachgemäßer Bedienung!

Reinigen Sie das Gerät niemals mit Lösungsmitteln oder scharfen Reinigungsmitteln, sondern verwenden Sie ein weiches und angefeuchtetes Tuch.

Soll das Gerät transportiert werden, verwenden Sie bitte die Originalverpackung, um Transportschäden zu vermeiden.

Der Serienbarcode darf niemals vom Gerät entfernt werden, da ansonsten der Garantieanspruch erlischt.

Wird das Gerät anders verwendet als in dieser Bedienungsanleitung beschrieben, kann dies zu Schäden am Produkt führen und der Garantieanspruch erlischt. Außerdem ist jede andere Verwendung mit Gefahren, wie z. B. Kurzschluss, Brand, elektrischem Schlag, etc. verbunden.

4. GERÄTEBESCHREIBUNG

4.1 Features

MP3 Scratch Workstation

- Für MP3 und Audio-CDs, CD-Rs, CD-RWs • MP3-kompatibel mit ID3-Tag Unterstützung • 9 DSP-Effekte - Scratch, Skid, Filter, Phase, Flanger, Echo, Pan, Trans, Reverse • Time- und Ratio-Parameter über Regler einzeln einstellbar • Beat Sync-Funktion: Alle Effekte lassen sich automatisch zum Musikstück angepasst einstellen • Echtzeit-Scratchfunktion ohne Zeitverzögerung und Zeitbegrenzung • Automatischer und manueller Beatcounter • Cue-Funktion mit 4 Cue-Punkt Hotkeys • Sampler-Einheit mit 4 x 5 Sekunden Sampler-Zeit • Alle eingestellten Cue-Punkte und Sample-Parameter können abgespeichert und von bis zu 500 CDs wieder aufgerufen werden • Nahtlose Loop- und Re-loop-Funktion • Single/Continuous-Modus • 10 Sekunden Anti-Shock • Instant-Start durch 1-Bit Technologie (8-fach) • Pitchregelung $\pm 4\%$, $\pm 8\%$, $\pm 16\%$, $\pm 100\%$ • Pitch Bend-Tasten • Faderstart-Funktion • Main Tempo-Funktion • Framegenaues Suchen und Cueing über Scratch-Rad und Search-Tasten • Digital-Ausgang über Cinch-Buchse • LCD-Display mit umschaltbaren Laufzeitangaben (Restzeit, Titellänge, bisher gelaufene Zeit) • CD-Fronteinschub zum schnellen und bequemen Wechseln der CD

4.2 Vorderseite

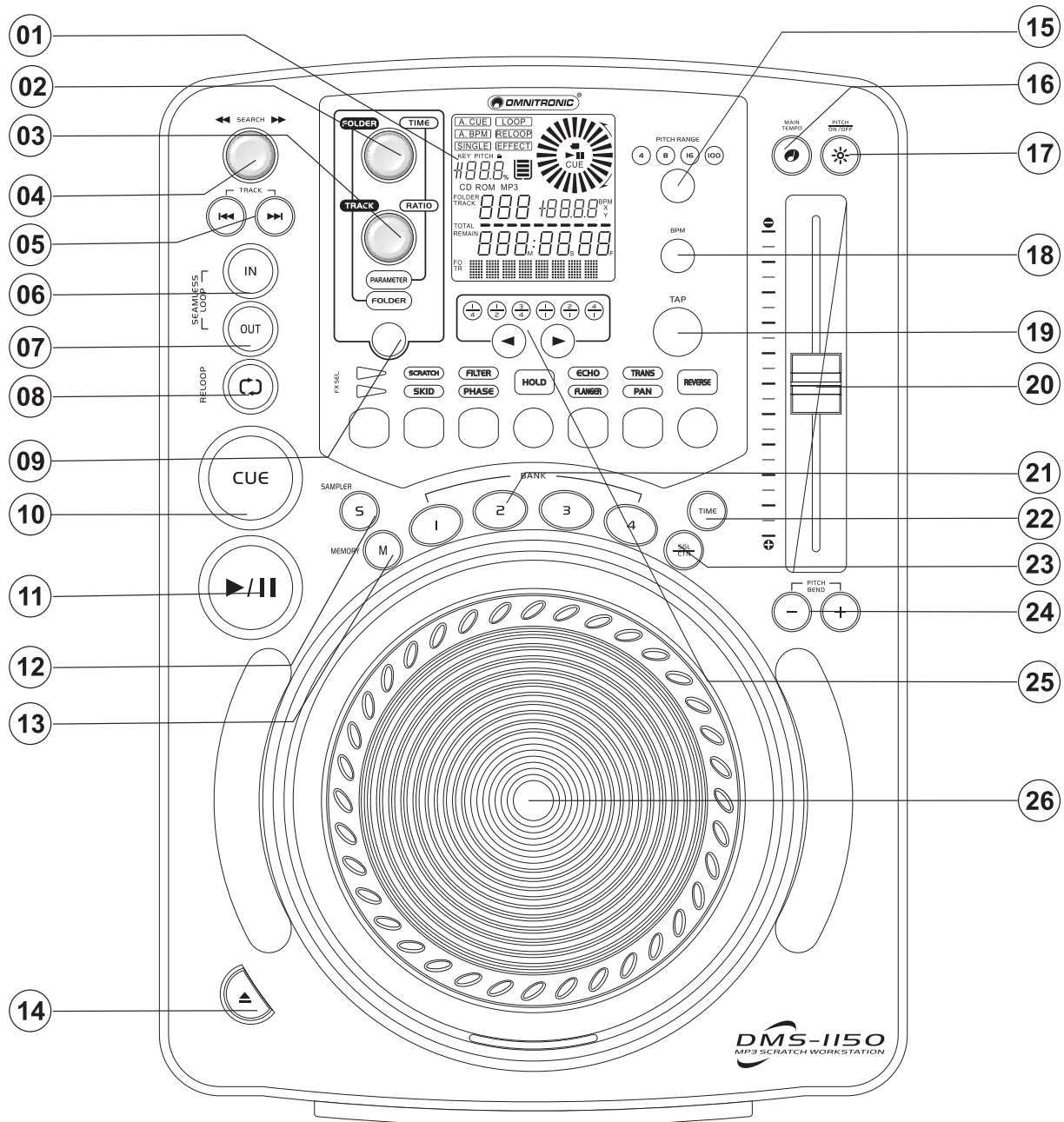

1. DISPLAY

LCD-Display zur Anzeige der verschiedenen Modi und Funktionen. Bitte beachten Sie die Hinweise unter 6.3 LCD-Display.

2. FOLDER / PARAMETER TIME-REGLER

- (1) Im Folder-Modus können Sie durch Drehen des Reglers bei CDs mit Titeln im MP3-Format einen Ordner auswählen. Der Ordnername wird auf dem Display dargestellt.
- (2) Im Parameter-Modus können Sie die Effektzeit des gewählten Effektes einstellen.

3. TRACK / PARAMETER RATIO-REGLER

- (1) Im Folder-Modus können Sie durch Drehen des Reglers bei CDs mit Titeln im MP3-Format einen Titel auswählen. Der Titelname wird auf dem Display dargestellt.
- (2) Im Parameter-Modus können Sie die Intensität des gewählten Effektes einstellen.

4. SEARCH-ENCODER

Mit dem Search-Encoder können Sie sich innerhalb eines Titels schnell vorwärts oder rückwärts bewegen. Drehen Sie den Search-Encoder nach rechts, um sich vorwärts zu bewegen, und nach links, um sich

rückwärts zu bewegen. Je weiter Sie den Search-Encoder drehen, desto höher ist die Bewegungsgeschwindigkeit. Im Pausenmodus wird der aktuelle Frame wiederholt, sobald Sie am Search-Encoder drehen.

5. TRACK-TASTEN

Über die Track-Tasten können Sie den gewünschten Titel auswählen. Bitte beachten Sie die Hinweise unter 6.5 Titelauswahl über die Track-Tasten.

6. LOOP IN/REALTIME CUE-TASTE

Durch Drücken der In-Taste lässt sich der Cue-Punkt abspeichern. Außerdem können Sie mit dieser Taste den In-Punkt einer Sequenz programmieren, die dann wiederholt wird.

Bitte beachten Sie die Hinweise unter 6.9 Sequenzwiederholung (Loop-Funktion) und 6.8 Interaktives Scratch-Rad.

7. LOOP OUT-TASTE

Durch Drücken der Out-Taste lässt sich der Loop Out-Punkt abspeichern. Der Player wiederholt die gespeicherte Sequenz solange, bis Sie erneut die Out-Taste drücken.

8. RELOOP-TASTE

Über die RELOOP-Taste können Sie eine gespeicherte Sequenz wieder aufrufen.

9. FOLDER / PARAMETER-TASTE

Mit dieser Taste können Sie zwischen FOLDER (Ordner) und PARAMETER wählen.

- (1) Im Parameter-Modus können Sie die Effektzeit und Effektintensität einstellen.
- (2) Im Folder-Modus können Sie die Titel und Ordner einer CD im MP3-Format auswählen.

10. CUE-TASTE

(1) Im Pausenmodus kann durch Gedrückthalten der Cue-Taste vorgehört werden. Sobald Sie die Cue-Taste wieder loslassen, kehrt der CD-Player zum Liedanfang bzw. zum Cue-Punkt zurück.

(2) Wenn Sie die Cue-Taste während der Wiedergabe drücken, kehrt der CD-Player zum Liedanfang bzw. zum Cue-Punkt zurück und befindet sich im Pausenmodus. Bitte beachten Sie die Hinweise unter 6.7 Cueing.

11. PLAY/PAUSE-TASTE

Mit der Play/Pause-Taste können Sie die Wiedergabe starten und wieder stoppen. Bitte beachten Sie die Hinweise unter 6.4 Play/Pause.

12. SAMPLER-TASTE

Durch Drücken der Sampler-Taste (Sampler-LED leuchtet) und einer der Bank-Tasten wird ein zuvor abgespeichertes Sample für bis zu 5 Sekunden aufrufen. Der gespeicherte Ausschnitt lässt sich während der Wiedergabe der CD z.B. als Klangeffekt dazuschalten oder im Pause-Modus alleine abspielen. Bitte beachten Sie die Hinweise unter 6.10 Sampler-Modus.

13. MEMORY-TASTE

Mit dieser Taste können Sie den aktuellen Cue-Punkt, das aktuelle Sample und die Sample-Parameter auf einer der vier Bank-Taste abspeichern. Drücken Sie dazu die Memory-Taste (LED leuchtet) und die gewünschte Bank-Taste. Bitte beachten Sie die Hinweise unter 6.7 Cueing und 6.10 Sampler-Modus.

Es lassen sich bis zu 4 Cue-Punkte bzw. Samples mit Sample-Parameter verschiedener Titel abspeichern und über die entsprechende Bank-Taste wieder aufrufen.

Bitte beachten Sie, dass die maximale Sample-Länge 5 Sekunden beträgt.

Im Effekt-Modus können Sie die eingestellten Parameter eines Effektes abspeichern. Stellen Sie dazu die Parameter ein und drücken Sie die Memory-Taste. Bitte beachten Sie die Hinweise unter 6.11 Effekte.

Sie können alle abgespeicherten Cue-Punkte, Samples und Effekt-Parameter von bis zu 500 CDs wieder aufrufen, indem Sie den CD-Player einschalten, die Memory-Taste drücken (LED leuchtet) und die entsprechende CD einlegen.

14. EJECT-TASTE

Über die EJECT-Taste können Sie die CD auswerfen. Dazu muss sich der Player im Pause- bzw. Cue-Modus befinden. Bitte beachten Sie die Hinweise unter 6.2 CD-Einzugschlitz.

15. 4/8/16/100%-TASTE

Der Bereich der Geschwindigkeitsanpassung lässt sich über die 4/8/16/100%-Taste auf +/- 4 %, +/- 8 %, +/- 16 % oder +/- 100 % einstellen. Bitte beachten Sie die Hinweise unter 6.6 Einstellung der Wiedergabegeschwindigkeit.

16. MAIN TEMPO-TASTE

Mit der MAIN TEMPO-Taste können Sie die Tonhöhe einer veränderten Wiedergabegeschwindigkeit anzupassen.

17. PITCH ON/OFF-TASTE

Über die On/Off-Taste können Sie die Einstellung der Abspielgeschwindigkeit über den Pitchfader abschalten (LED aus). Bitte beachten Sie die Hinweise unter 6.6 Einstellung der Wiedergabegeschwindigkeit.

18. BPM-TASTE

Über die BPM-Taste können Sie die Anzeige von Taktgeschwindigkeit (BPM) auf Geschwindigkeitsanpassung in % umschalten. Drücken und Halten Sie die BPM-Taste, um von manuell auf automatische Beatanzeige umzuschalten.

19. TAP-TASTE

Über die Tap-Taste können Sie die Taktschläge eines Titels ermitteln. Drücken Sie dazu die Taste im Takt der Musik. Auf dem Display erscheint die Taktgeschwindigkeit in BPM.

20. PITCHFADER

Stellen Sie mit dem Pitchfader die gewünschte Geschwindigkeit ein. Auf der Anzeige erscheint der aktuelle Prozentwert oder die Taktgeschwindigkeit in BPM.

21. BANK-TASTEN

Über jede der 4 Bank-Tasten können Sie sowohl einen Cue-Punkt als auch ein Sample abspeichern. Der gespeicherte Cue-Punkt oder das Sample (vorher Sampler-Taste drücken) kann dann über die jeweilige Bank/Taste wieder aufgerufen werden.

22. TIME-TASTE

Die Zeitanzeige im Display lässt sich über die Time-Taste von Titelrestspielzeit (Remain) auf Gesamtrestspielzeit (Total Remain) oder auf Titelabspielzeit (Elapsed) umschalten.

23. SGL/CTN-TASTE

Mit dieser Taste können Sie zwischen einmaligem Abspielen eines Titels (Einzeltitelwiedergabe) und Continuous Play (Gesamttitelwiedergabe) wählen. Durch einmaliges Drücken erscheint „SINGLE“ in der Anzeige. Der aktuelle Titel wird einmal gespielt. Danach geht der CD-Player am Anfang des nächsten Titels in den Pause-Modus.

24. PITCH BEND-TASTEN

Über die Pitch Bend-Tasten lässt sich die Wiedergabegeschwindigkeit temporär um bis zu +/- 100 % verändern. Bitte beachten Sie die Hinweise unter 6.6 Einstellung der Wiedergabegeschwindigkeit.

25. BEAT SYNC-WAHLTASTEN

Mit den Beat Sync-Wahltasten lassen sich alle Effekte an die Taktgeschwindigkeit des aktuellen Titels anpassen. Bitte beachten Sie die Hinweise unter 6.12 Beat Sync-Funktion.

26. SCRATCH-RAD

Das Scratch-Rad können Sie zum Scannen, zur manuellen Suche, zur Änderung der Abspielgeschwindigkeit, für Cue-Funktionen und zum Scratches verwenden. Bitte beachten Sie die Hinweise unter 6.6 Einstellung der Wiedergabegeschwindigkeit, 6.7 Cueing und 6.8 Interaktives Scratch-Rad.

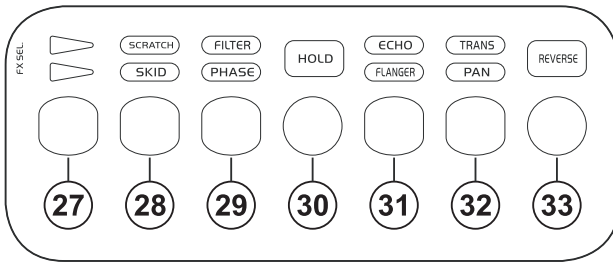

27. FX SEL.-TASTE

Durch diese Taste kann zwischen den Effekten SCRATCH / SKID / FILTER / PHASE / ECHO / FLANGER / TRANS / PAN gewählt werden. Durch das Leuchten der jeweiligen LEDs oberhalb dieser Taste wird angezeigt, welcher Effekt gewählt wurde.

28. SCRATCH/SKID-TASTE

Mit der Scratch-Taste können Sie die Scratch-Funktion aktivieren. Drücken und halten Sie die Scratch/Skid-Taste bis die LED blinkt. Jetzt ist die Oberfläche des Scratch-Rades aktiviert und Sie können durch Berührung den aktuellen Cue-Punkt aufrufen.

Mit der Skid-Taste können Sie den Skid-Effekt aktivieren. Bitte beachten Sie die Hinweise unter 6.11 Effekte.

29. FILTER/PHASE-TASTE

Mit der Filter/Phase-Taste können Sie die Filter- bzw. Phase-Funktion aktivieren. Bitte beachten Sie die Hinweise unter 6.11 Effekte.

30. HOLD-TASTE

Mit der Hold-Taste können Sie die Einstellung der Sample- bzw. Effekt-Parameter halten. Dies betrifft auch die Pitch Bend-Einstellung über das Scratch-Rad. Bitte beachten Sie die Hinweise unter 6.11 Effekte.

31. ECHO/FLANGER-TASTE

Mit der Echo/Flanger-Taste können Sie den Echo- bzw. Flanger-Effekt aktivieren. Bitte beachten Sie die Hinweise unter 6.11 Effekte.

32. TRANS/PAN-TASTE

Mit der Trans/Pan-Taste können Sie den Trans- bzw. Pan-Effekt aktivieren. Bitte beachten Sie die Hinweise unter 6.11 Effekte.

33. REVERSE-TASTE

Mit der Reverse-Taste können Sie die Reverse-Funktion aktivieren. Bitte beachten Sie die Hinweise unter 6.11 Effekte.

4.3 Rückseite

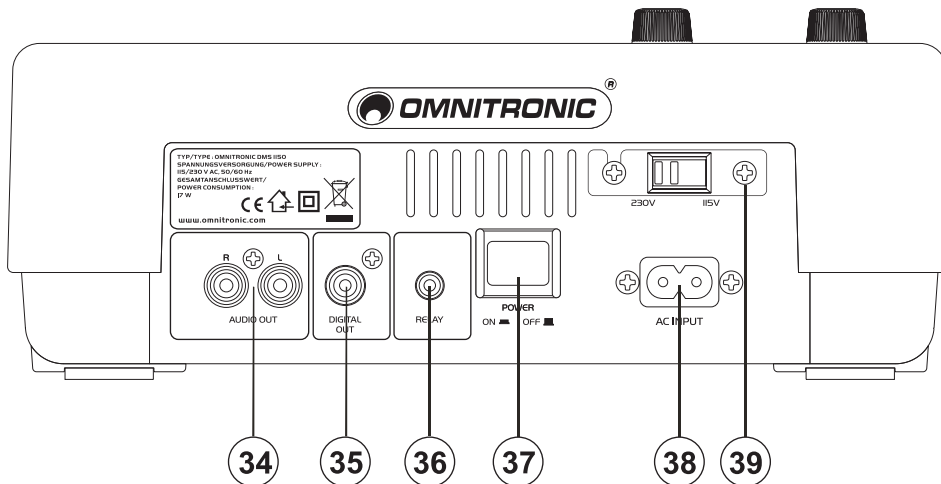

34. AUDIO OUT-BUCHSEN

An diese Buchsen wird das Musiksignal in analoger Form ausgegeben. Zum Anschluss an Ihr Mischpult.

35. DIGITAL OUT-BUCHSE

An diese Buchse wird das Musiksignal in digitaler Form ausgegeben. Z. B. zum Anschluss an eine digitale Endstufe. Das Signal liegt stabil in 44,1 kHz 16 Bit linear an.

36. RELAY-BUCHSE

Zum Anschluss an ein Mischpult oder an einen CD-Player.

37. NETZSCHALTER

Drücken Sie den Netzschalter, um das Gerät einzuschalten.

38. NETZANSCHLUSS-BUCHSE

Stecken Sie hier die Netzleitung ein.

39. SPANNUNGSWAHLSCHALTER

Achten Sie auf die richtige Einstellung.

5. INSTALLATION

Stellen Sie das Gerät auf einer ebenen Fläche auf.

Achten Sie bei der Installation darauf, dass der Neigungswinkel 15° nicht überschreitet, da sonst die CD nicht korrekt gelesen werden kann.

Das LCD-Display ist innerhalb der unten aufgeführten Winkel klar sichtbar. Stellen Sie das Gerät so auf, dass der Sichtwinkel innerhalb dieses Bereiches liegt.

Verbinden Sie die Audio Out-Buchsen über ein Cinch-Kabel mit den Line-Eingangsbuchsen Ihres Mischpultes. Vergewissern Sie sich, dass die Kanalbelegung (rot/weiß) an beiden Buchsen übereinstimmt.

ACHTUNG: Achten Sie darauf, dass der CD-Player ausgeschaltet ist (Netzschalter ist in ungedrückter Position) bevor Sie ihn ans Netz anschließen, da sonst Ihre Lautsprecher beschädigt werden könnten.

Vergewissern Sie sich, dass die Einstellung am Spannungswahlschalter mit der verfügbaren Spannung übereinstimmt, um schwerwiegende Schädigungen des Gerätes zu vermeiden.

Schließen Sie den CD-Player ans Netz an.

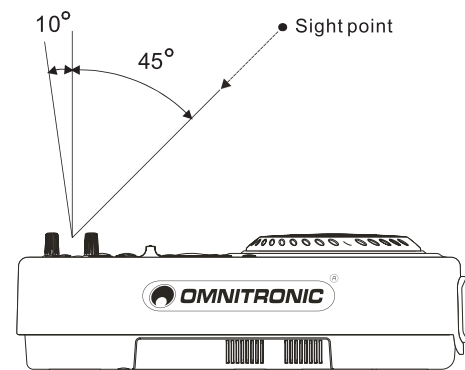

6. BEDIENUNGSHINWEISE

6.1 Inbetriebnahme

Schalten Sie den CD-Player über den Netzschalter ein. Befindet sich eine CD im Laufwerk, leuchtet die dazugehörige LED und nach dem Einlesevorgang (READING) erscheinen im Display verschiedene Informationen zur CD. Wenn sich keine CD im Laufwerk befindet, erscheint auf der Anzeige "NO DISC" (keine CD). Bei Titeln im MP3-Format erscheint im Display die Anzeige „MP3“ und der Dateiname des angewählten Titels wird in der Textzeile angezeigt.

6.2 CD-Einzugschlitz

Führen Sie eine CD in das Laufwerk ein. Halten Sie dazu die CD mit zwei Fingern am äußersten Rand fest. Vermeiden Sie es, in das Innere der CD zu greifen. Befindet sich eine CD im Laufwerk, leuchtet die dazugehörige LED.

Sie können alle abgespeicherten Cue-Punkte, Samples und Effekt-Parameter von bis zu 500 CDs auch wieder aufrufen, nachdem Sie den CD-Player ausgeschaltet haben. Drücken Sie dazu erst die Memory-Taste drücken (LED leuchtet) und danach die entsprechende CD einlegen. Der CD-Quellcode wird eingelesen und die vormals abgespeicherten Cue-Punkte, Samples und Effekt-Parameter werden aus dem Speicher geladen. Auf dem Display erscheint "Recall" bis der Ladevorgang abgeschlossen ist. Die CD-LED leuchtet, wenn sich eine CD im Laufwerk befindet und das Gerät betriebsbereit ist.

6.3 LCD-Display

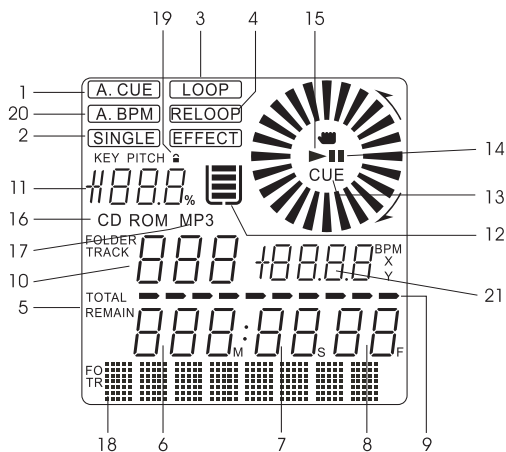

1. AUTO CUE - Auto Cue ist aktiviert.
2. SINGLE - Betriebsart Einzeltitelwiedergabe.
3. LOOP - Sequenz wird gespeichert/abgespielt.
4. RELOOP - Gespeicherte Sequenz wird erneut abgespielt.
5. ELAPSED, REMAIN, TOTAL REMAIN - Titelabspielzeit, Titelrestspielzeit, Gesamtrestspielzeit
6. MINUTE - Titelrestspielzeit in Minuten

7. SECOND - Titelrestspielzeit in Sekunden
8. FRAME - Titelrestspielzeit in Frames
9. Grafische Zeitanzeige - Titelabspielzeit oder Titelrestspielzeit
10. FOLDER / TRACK - Ordner / Titel
11. PITCH – Geschwindigkeitsänderung in %
12. ANTI SHOCK / PUFFER - Jeder Balken steht für 2 Sekunden Anti-Shock Puffer. Blinken alle Balken, ist die Instant Start-Funktion nicht verfügbar.
13. CUE - CD-Player steht am Cue-Punkt
14. PAUSE - Symbol für Pausenmodus
15. PLAY - Symbol für Wiedergabemodus
16. CD - Im Laufwerk befindet sich eine CD
17. MP3 - Titel im MP3-Format wird erkannt
18. Textzeile zur Anzeige von Titel- und Ordnerinformationen der CD
19. MAIN TEMPO - Tonlage wird beibehalten
20. AUTO BPM - Beatcounter ist auf Automatik geschaltet
21. BPM - Taktgeschwindigkeit (BPM) des aktuellen Titels oder Parameteranzeige

- (1) Nach dem Einschalten zeigt das Display für kurze Zeit die Gesamtspielzeit und die Anzahl der Titel an.
- (2) Danach wird die Titelrestspielzeit numerisch in Minuten (M) und Sekunden (S) dargestellt. Die Sekunden sind in 75 Frames (F) unterteilt. Neben "TRACK/FOLDER" erscheint die Titelnummer.
- (3) Bei MP3-Titeln wird zusätzlich der Dateiname des angewählten Titels in der Textzeile angegeben.
- (4) Zusätzlich zur numerischen Zeitanzeige erscheint darüber die grafische Darstellung in Form von 10 Balken. Je kürzer die Restspielzeit wird, desto weniger Balken werden angezeigt. 15 Sekunden vor Titelende beginnen die Balken im Display zu blinken.
- (5) Die Zeitanzeige lässt sich über die Time-Taste von Titelrestspielzeit (Remain) auf Gesamtrestspielzeit (Total Remain) oder auf Titelabspielzeit (Elapsed) umschalten.

- (6) Nach dem Einlesen der CD oder nach dem Anwählen eines Titels steht der CD-Player exakt an der Stelle, an der die Musik einsetzt und nicht bei Zeitindex 0:00:00. Diese Stelle wird automatisch als Startpunkt gespeichert. Das Display signalisiert kurz A.CUE.
- (7) Die Anzeige "0.0%" bedeutet, dass die Wiedergabegeschwindigkeit nicht verändert wurde. Wenn Sie die Wiedergabegeschwindigkeit über den Pitchfader verändern (Pitch-LED blinkt), wird der entsprechende Prozentwert auf dem Display angezeigt.
- (8) Durch Drücken der SGL/CTN-Taste befindet sich der CD-Player im Single-Modus und auf dem Display erscheint "SINGLE".
- (9) Nach dem Einschalten des CD-Players ist immer der AUTO BPM-Modus aktiviert. Sobald der Counter die Anzahl der Taktschläge ermittelt hat, erscheint sie auf dem Display. Während des Zählvorgangs signalisiert die Anzeige „---.“. Kann der Beatcounter keinen richtigen Wert ermitteln (z.B. bei ruhigen Musiktiteln), deaktivieren Sie den AUTO BPM-Modus, indem Sie die BPM-Taste drücken. Drücken Sie dann die TAP-Taste einige Male im Takt der Musik.

6.4 Play/Pause

- (1) Im Pausemodus steht die Zeitanzeige im Display und die Play/Pause-LED blinkt. Die Wiedergabe des ersten Titels kann durch Drücken der Play/Pause-Taste gestartet werden. Im Play-Modus läuft die Zeitanzeige im Display und die Play/Pause-LED leuchtet permanent.
- (2) Wollen Sie die Wiedergabe unterbrechen, drücken Sie Play/Pause-Taste, und der Lesekopf bleibt an der entsprechenden Position stehen.

6.5 Titelauswahl über die Track-Tasten

Über die Track-Tasten können Sie den gewünschten Titel auswählen.

- (1) Soll ein Titel von Anfang an abgespielt werden, drücken Sie die Track-Tasten, bis auf der Anzeige die Nummer des gewünschten Liedes erscheint. Durch Halten der entsprechenden Track-Taste durchläuft der CD-Player die Titelnummern, bis Sie die Taste wieder loslassen.
- (2) **⏮Taste:** Bei einmaligem Betätigen der Taste beginnt die Wiedergabe am Anfang des vorhergehenden Titels. Wird ein Titel gelesen, können Sie durch Drücken dieser Taste den Titel von vorne abspielen.
- (3) **⏭Taste:** Bei einmaligem Betätigen der Taste beginnt die Wiedergabe am Anfang des nächsten Titels, bei zweimaligem Drücken das übernächste, etc.

Hinweis: Der CD-Player ruft den Titel in dem Modus auf, in dem Sie die entsprechende Track-Taste gedrückt haben. Befindet sich der CD-Player z.B. bei Titel 1 im Play-Modus und Sie drücken die **⏭** Taste, so springt der CD-Player zu Titel 2 und beginnt sofort mit der Wiedergabe.

6.6 Einstellung der Wiedergabegeschwindigkeit

MAIN TEMPO

Mit einer veränderten Wiedergabegeschwindigkeit ändert sich auch die Tonlage. Drücken Sie die MAIN TEMPO-Taste, um die Tonlage der veränderten Wiedergabegeschwindigkeit anzupassen.

PITCHFADER

Über den Pitchfader können Sie die Wiedergabegeschwindigkeit um bis zu +/-100 % verändern.

- (1) Stellen Sie den CD-Player auf Wiedergabemodus. Wählen Sie mit der 4/8/16/100%-Taste den Einstellbereich. Die entsprechende LED leuchtet.
- (2) Drücken Sie die Pitch On/Off-Taste (LED leuchtet), um die Pitch-Funktion zu aktivieren.
- (3) Verändern Sie die Abspielgeschwindigkeit über den Pitchfader. Das Display zeigt die prozentuale Geschwindigkeitsänderung an.

SCRATCH-RAD

Mit dem Scratch-Rad kann die Abspielgeschwindigkeit im Wiedergabemodus um bis zu +/-100 % verändert werden. Bei ungedrückter Hold-Taste sind die Änderungen nur temporär, bei gedrückter Hold-Taste permanent.

PITCH BEND-TASTEN

Über die Pitch Bend-Tasten lässt sich der Takt eines Titels an den Takt eines zweiten Titels von einer weiteren Signalquelle anpassen (synchronisieren).

- (1) Stellen Sie den CD-Player auf Wiedergabemodus, aktivieren Sie die Pitch-Funktion und gleichen Sie die Geschwindigkeit des laufenden Titels an die Geschwindigkeit des zweiten Titels an. Aktivieren Sie dazu

mit der BPM-Taste den Beatcounter und stellen Sie dann über den Pitch-Fader die gleiche Anzahl der Taktschläge ein.

- (2) Solange Sie jetzt die Pitch Bend „+“ oder „-“, Taste gedrückt halten, läuft der Titel 16 % schneller bzw. langsamer. Nach dem Loslassen einer Pitch Bend-Taste kehrt der CD-Player wieder zur Original-Wiedergabegeschwindigkeit zurück.

6.7 Cueing

FUNKTION AUTO-CUE

Der Player springt nach dem Einschalten oder nach Betätigen der Track-Tasten automatisch an die Stelle, an der die Musik einsetzt. Diese Funktion ermöglicht Ihnen, die Übergänge zwischen zwei Titeln zu minimieren. Wenn die Auto Cue-Funktion ausgeschaltet ist, bleibt zwischen den Titeln ein Zeitintervall bis die Musik einsetzt. Wenn die Auto Cue-Funktion eingeschaltet ist (auf der Anzeige erscheint "Auto Cue"), setzt die Musik sofort ein. Halten Sie die SGL/CTN-Taste für 1 Sek. gedrückt, um Auto Cue ein- oder auszuschalten.

FUNKTION BACK-CUE

Wenn Sie die Cue-Taste während der Wiedergabe drücken, kehrt der Player zum Liedanfang bzw. zum Cue-Punkt zurück und befindet sich im Pausenmodus. Bitte beachten Sie, dass diese Funktion nur innerhalb eines Titels funktioniert.

SPEICHERUNG EINES CUE-PUNKTES

- (1) Während des Abspielens eines Titels mit der Play/Pause-Taste auf Pause-Modus schalten, wenn die Stelle erreicht ist, die später angespielt werden soll. Die Play/Pause-Taste und die Cue-Taste blinken.
- (2) Im Pause-Modus kann mit dem Scratch-Rad oder den Search-Tasten eine Stelle bis auf 1 Frame (1/75 Sekunde) genau bestimmt werden. Drücken Sie die IN-Taste, um die Stelle als Cue-Punkt abzuspeichern. Die Cue-LED leuchtet kurz auf.
- (3) Wenn Sie während des Abspielens eines Titels die In-Taste drücken ist der Cue-Punkt gespeichert. Die Cue-LED leuchtet kurz auf.
- (4) Bei der Titelwahl über die Track-Tasten wird jeder Titelstart als neuer Cue-Punkt abgespeichert.

SPEICHERUNG MEHRERER CUE-PUNKTE / HOT CUE

Mit der DMS-1150 lassen sich bis zu 4 verschiedene Cue-Punkte verschiedener Titel auf die BANK-Tasten abspeichern.

- (1) Setzen Sie einen Cue-Punkt wie oben beschrieben, drücken Sie anschließend die Memory-Taste (LED leuchtet) und die gewünschte Bank-Taste.
- (2) Durch späteres Drücken dieser Bank-Taste können Sie den gespeicherten Cue-Punkte wieder aufrufen. Der CD-Player befindet dabei im Wiedergabemodus.
- (3) Die Bank-Tasten können jederzeit überschrieben werden. Durch Aus- und erneutes Einschalten des CD-Players werden die Cue-Punkte gelöscht.
- (4) Sie können alle abgespeicherten Cue-Punkte von bis zu 500 CDs wieder aufrufen, indem Sie den CD-Player einschalten, die Memory-Taste drücken (LED leuchtet) und die entsprechende CD einlegen. Auf dem Display erscheint "Recall" bis der Ladevorgang abgeschlossen ist.

6.8 Interaktives Scratch-Rad

- (1) Wiedergabemodus: Mit dem Scratch-Rad können Sie die Abspielgeschwindigkeit um +/- 100 % ändern.
- (2) Im Pausenmodus wird der aktuelle Frame wiederholt, sobald Sie am Scratch-Rad drehen.
- (3) Vinyl Cue-Funktion: Drücken Sie die Scratch-Taste um die Scratch-Funktion zu aktivieren. Im Pausen-Modus kann mit dem Scratch-Rad eine Stelle bis auf 1 Frame (1/75 Sekunde) exakt angefahren werden ohne dass der aktuelle Frame wiederholt wird. Drehen Sie das Scratch-Rad nach rechts, um sich vorwärts zu bewegen, und nach links, um sich rückwärts zu bewegen. Je schneller Sie das Scratch-Rad drehen, desto höher ist die Bewegungsgeschwindigkeit. Drücken Sie die IN-Taste, um die Stelle als Cue-Punkt oder als Loop In-Punkt abzuspeichern. Die Cue-LED leuchtet kurz auf.
- (4) Cue Scratch-Funktion: Drücken und Halten Sie die Scratch-Taste, bis die LED blinkt. Die Oberfläche des Scratch-Rades wird nun aktiviert. Bei jeder Berührung des Rades kehrt der Player zum Cue-Punkt zurück.

6.9 Sequenzwiederholung (Loop-Funktion)

Mit der Loop-Funktion lässt sich eine programmierbare Sequenz wiederholen. Bitte beachten Sie, dass diese Sequenz nur innerhalb eines Titels wieder aufrufen können. Wollen Sie diese Sequenz auch in andere Titel einspielen, müssen Sie sie als Sample auf eine der Bank-Tasten abspeichern.

SPEICHERUNG DER LOOP-PUNKTE

- (1) Wird die In-Taste im Wiedergabemodus gedrückt, läuft die CD weiter, und der Punkt A (Anfangspunkt) einer Sequenz ist markiert. Durch Drücken der Out-Taste wird der Punkt B (Endpunkt) der Sequenz markiert. Der CD-Player wiederholt die Sequenz zwischen beiden Punkten bis die Out-Taste erneut gedrückt wird.
- (2) Der Anfangs- und Endpunkt einer Sequenz lässt sich auf ein Frame genau festlegen. Aktivieren Sie die Scratch-Funktion über die Scratch-Taste. Fahren Sie den Anfangspunkt mit dem Scratch-Rad im Pausemodus an. Drücken Sie die In-Taste und der gewählte A-Punkt wird gespeichert. Der A-Punkt (z.B. 3:42:22) erscheint in der Anzeige. Legen Sie nun direkt den Punkt B (Endpunkt) der Sequenz mit dem Scratch-Rad fest oder starten Sie noch einmal die Wiedergabe, bis Sie bei Erreichen des Endpunktes wieder auf Pause schalten und den Endpunkt dann mit dem Scratch-Rad bestimmen und die Out-Taste drücken. Der gewählte B-Punkt (z.B. 3:51:11) erscheint in der Anzeige.
- (3) Durch Drücken der Reloop-Taste können Sie die gespeicherte Sequenz aufrufen.

SPEICHERUNG DER LOOP-PUNKTE AUF EINE BANK-TASE

Drücken Sie im Wiedergabemodus die Memory-Taste und markieren Sie dann Punkt A einer Sequenz mit der In-Taste. Drücken Sie die Out-Taste, um Punkt B zu markieren. Speichern Sie die Sequenz auf einer der Bank-Tasten.

6.10 Sampler-Modus

WIEDERGABE VON SAMPLES

- (1) Durch Drücken der Sampler-Taste (Sampler-LED leuchtet) und einer der Bank-Tasten wird ein zuvor abgespeichertes Sample für bis zu 5 Sekunden aufrufen. Der gespeicherte Ausschnitt lässt sich während der Wiedergabe der CD z.B. als Klangeffekt dazuschalten oder im Pause-Modus alleine abspielen. Dabei können Sie zwischen Continuous-Modus und One Shot-Modus wählen.
- (2) **Continuous-Modus:** Das Sample wird so lange wiederholt, bis es durch erneutes Drücken der Sampler-Taste (LED aus) beendet wird.
- (3) **One Shot-Modus:** Drücken Sie die Sampler-Taste bis die LED blinkt. Das aktuelle Sample wird beendet und das Gerät befindet sich im One Shot-Modus. Wenn Sie jetzt eine Bank-Taste drücken, wird das Sample nur einmal abgespielt. Drücken Sie erneut die Sampler-Taste (LED aus), um diesen Modus zu verlassen.

SPEICHERUNG VON SAMPLES

Mit der DMS-1150 lassen sich bis zu 4 verschiedene Samples verschiedener Titel abspeichern und über die Bank-Taste wieder aufrufen.

- (1) Setzen Sie einen CUE-Punkt wie zuvor beschrieben. Drücken Sie die Memory-Taste (LED leuchtet) und die gewünschte Bank-Taste, um das aktuelle Sample auf der Bank-Taste abzuspeichern.
- (2) Die Samples können jederzeit überschrieben werden. Bitte beachten Sie, dass die Samples nur durch Aus- und erneutes Einschalten des CD-Players gelöscht werden können.
- (3) Sie können alle abgespeicherten Samples von bis zu 500 CDs wieder aufrufen, indem Sie den CD-Player einschalten, die Memory-Taste drücken (LED leuchtet) und die entsprechende CD einlegen. Auf dem Display erscheint "Recall" bis der Ladevorgang abgeschlossen ist.

SAMPLE-GESCHWINDIGKEIT UND -LAUTSTÄRKE

Die Sample-Geschwindigkeit und -Lautstärke lässt sich für jedes abgespeicherte Sample individuell einstellen und abspeichern.

- (1) Drücken Sie die Sampler-Taste (LED leuchtet) und die entsprechende Bank-Taste, um das gewünschte Sample aufzurufen.
- (2) Durch Drehen des Parameter Time-Reglers können Sie die Sample-Wiedergabegeschwindigkeit (Sample Pitch) zwischen SP 1000 (maximale Geschwindigkeitsanpassung) bzw. SP -1000 (minimale Geschwindigkeitsanpassung) einstellen.
- (3) Durch Drehen des Parameter Ratio-Reglers können Sie die Sample-Lautstärke (Sample Volume) zwischen SV 255 (maximale Sample-Lautstärke) bzw. SV 000 (minimale Sample-Lautstärke) einstellen.
- (4) Diese temporären Einstellungen bleiben so lange erhalten, bis Sie den CD-Player ausschalten. Wenn Sie diese Einstellungen mit dem Sample abspeichern möchten, drücken Sie die Memory-Taste (LED leuchtet) und halten diese eine Sekunde lang. Dadurch können die eingestellten Parameter über die Recall-Funktion wieder aufgerufen werden.

ÜBERTRAGUNG TEMPORÄRER SAMPLES

Die temporären Samples auf den Bank-Tasten bleiben im Zwischenspeicher erhalten, wenn die CD gewechselt wird ohne dabei den CD-Player auszuschalten. Bitte beachten Sie, dass diese Samples jedoch nur temporär zur Verfügung stehen und der neuen CD nicht dauerhaft zugeordnet werden können. Dies bedeutet, dass solche temporären Samples beim nächsten Ausschalten des CD-Players aus dem Zwischenspeicher gelöscht werden. Die Original-Samples können jedoch über die Recall-Funktion der entsprechenden CD wieder aufgerufen werden.

6.11 Effekte

- (1) Die verschiedenen Effekte lassen sich über die jeweilige Effekt-Taste aktivieren. Ist der Effekt aktiviert, leuchtet die jeweilige LED.
- (2) Achten Sie auf die Einstellung der FX-Select-Taste.
- (3) Die Effekt-Parameter lassen sich über den Parameter Time-Regler (Effektzeit) und den Parameter Ratio-Regler (Intensität) einstellen. Wenn die Hold-Taste nicht gedrückt ist (LED leuchtet nicht), sind die Parameteränderungen nur temporär und der CD-Player kehrt zur gespeicherten Einstellung zurück. Durch Drücken der Hold-Taste (LED leuchtet) werden die eingestellten Effekt-Parameter gehalten. Durch Drücken und Halten der Memory-Taste (LED leuchtet) wird der eingestellte Effekt-Parameter abgespeichert. Dadurch kann der eingestellte Parameter auch nach dem Ausschalten des CD-Players über die Recall-Funktion wieder aufgerufen werden.
- (4) Sie können alle abgespeicherten Effekt-Parameter von bis zu 500 CDs wieder aufrufen, indem Sie den CD-Player einschalten, die Memory-Taste drücken (LED leuchtet) und die entsprechende CD einlegen. Auf dem Display erscheint "Recall" bis der Ladevorgang abgeschlossen ist.

Scratch-Funktion

Die Scratch-Funktion entspricht dem Scratches beim Plattenspieler. Durch Vorwärts- und Rückwärtsbewegen des Scratch-Rades lassen sich verschiedene Scratch-Effekte erzeugen. Wiederholtes Vorwärtsdrehen des Scratch-Rades erzeugt eine Wiedergabe, die in etwa der Wiedergabegeschwindigkeit über die Play/Pause-Taste entspricht.

Skid-Effekt

Beim Skid-Effekt wird der Originalton gemäß der Parametereinstellung verändert. Die Skid-Time (PT) lässt sich zwischen 0 und 9990 ms einstellen. Die Skid-Rate (PR) lässt sich zwischen 0 und 9990 einstellen.

Filter-Effekt

Beim Filter-Effekt wird der Originalton gemäß der Parametereinstellung verändert. Die Filter-Rate (PR) lässt sich zwischen 0 und 255 einstellen.

Phase-Effekt

Beim Phase-Effekt wird der Originalton gemäß der Parametereinstellung verändert. Die Phase-Time (PT) lässt sich zwischen 0 und 9990 ms einstellen. Die Phase-Rate (PR) lässt sich zwischen 0 und 255 einstellen.

Echo-Effekt

Beim Echo-Effekt wird dem Originalton ein Echo hinzugefügt. Die Echo-Time (PT) verändert die Wiederholffrequenz und Größe des Echos und lässt sich zwischen 0 und 2000 ms einstellen.

Die Echo-Rate (PR) verändert den Wirkungsgrad (Feedback) des Echo-Effekts und lässt sich zwischen 0 und 255 einstellen.

Flanger-Effekt

Der Flanger-Effekt klingt, als würde dem Originalton ein Düsentriebwerk-Klangeffekt hinzugefügt. Die Flanger-Time (PT) verändert das Klangbild des Flanger-Effekts und lässt sich zwischen 0 und 9990 ms einstellen.

Die Flanger-Rate (PR) verändert den Wirkungsgrad des Flanger-Effekts und lässt sich zwischen 0 und 255 einstellen.

Trans-Effekt

Beim Trans-Effekt wird der Originalton gemäß der Parametereinstellung verändert. Die Trans-Time (PT) lässt sich zwischen 0 und 9990 ms einstellen. Die Trans-Rate (PR) lässt sich zwischen 0 und 255 einstellen.

Pan-Effekt

Beim Pan-Effekt wechselt der Ton periodisch und kontinuierlich von links nach rechts und umgekehrt. Die Pan-Time (PT) verändert die Wechselgeschwindigkeit und lässt sich zwischen 0 und 9990 ms einstellen.

Reverse-Funktion

Bei der Reverse-Funktion läuft die CD unbegrenzt rückwärts. Die Abspielrichtung lässt sich beliebig oft durch Drücken der Reverse-Taste wechseln. Die Reverse-Time (PT) verändert die Wiedergabegeschwindigkeit und lässt sich zwischen -1000 und 1000 ms einstellen.

Übersicht über die Effekt-Parameter:

Effekt	Parameter PT		Parameter PR	
	Einstellbarer Wert	Vorgabewert	Einstellbarer Wert	Vorgabewert
Skid	0-9990 ms	10 ms	0 - 9990	10
Filter	0-9990 ms	6000 ms	0 - 255	0
Phase	0 - 9900 ms	300 ms	0 - 255	0
Echo	0 - 2000 ms	350 ms	0 - 255	128
Flanger	0 - 9990 ms	1000 ms	0 - 255	179
Trans	0 - 9900 ms		0 - 255	153
Pan	0 - 9990 ms	450 ms		
Reverse	-1000 - 1000 ms	0 ms		

6.12 Beat Sync-Funktion

- (1) Die Effektzeit lässt sich entweder individuell über den Parameter Time-Regler einstellen oder bequem über die Presets der Beat Sync-Funktion. Dabei wird die Effektzeit auf musikalisch sinnvolle Werte umgerechnet.
- (2) Beispiel: Drücken Sie im Wiedergabemodus die Auto BPM-Taste und warten Sie, bis der aktuelle Wert auf dem Display erscheint. Drücken Sie die Echo-Taste. Verstellen Sie den Parameter Time-Regler und beobachten Sie die Beat Sync-LEDs. Wenn die Echo-Time einer ganzen Note entspricht, leuchtet die 1/1-LED. Somit zeigen Ihnen die Beat Sync-LEDs die gebräuchlichsten Zeiteinstellungen an.
- (3) Mit den Beat Sync-Wahltasten können Sie schnell und unproblematisch die Auswahl der gewünschten Taktung treffen.

6.13 Faderstart

Mit der DMS-1150 haben Sie die Möglichkeit, den CD-Player direkt vom Mischpult aus zu starten. Vergewissern Sie sich, dass die Relay-Buchse mit der entsprechenden Buchse am Mischpult verbunden ist. Außerdem müssen die Audio Out-Buchsen mit den Line-Eingangsbuchsen des Mischpultes verbunden sein. Bitte beachten Sie, dass die Faderstart-Funktion nur in Verbindung mit geeigneten Mischpulten funktioniert. Legen Sie die CD ein und bestimmen Sie den abzuspielenden Titel (Pause-Modus). Starten Sie die Wiedergabe von Ihrem Mischpult aus.

Bitte beachten Sie, dass es sich bei der Faderstart-Funktion um eine Cue-Punkt Faderstart-Funktion handelt. Dies bedeutet, dass der CD-Player nach Betätigung des entsprechenden Kanals am Mischpult die Wiedergabe startet und nach erneuter Betätigung in den Pause-Modus geht und an den Cue-Punkt zurückkehrt.

(1) Voraussetzungen für den Betrieb mit Faderstart

Das anzuschließende Mischpult wird über einen 3,5 mm Mono-Klinkenstecker mit dem CD-Player verbunden. Zum Start der Wiedergabe wird der positive Anschluss (Spitze) des Klinkensteckers über einen kurzen Impuls mit der Audiomasse verbunden. Zum Pausieren der Wiedergabe wird der negative Anschluss (Schaft) des Klinkensteckers über einen kurzen Impuls mit der Audiomasse verbunden. Das Mischpult muss mit einem Schalter, Taster oder Fader ausgestattet sein, der bei Betätigung des entsprechenden Kanals zum Start die Spitze des Klinkensteckers und zum Pausieren den Schaft des Klinkensteckers mit der Audiomasse des CD-Players verbindet.

(2) Relay-Funktion

Im Relay-Betrieb schaltet das Gerät am Ende eines Titels automatisch auf den jeweils anderen CD-Player um. Dadurch haben Sie z. B. die Möglichkeit, das Musikprogramm durch den Einsatz mehrerer CDs zu erweitern.

Verbinden Sie die beiden CD-Player über die Relay-Buchse. Wählen Sie über die Single-Taste "SINGLE" oder "CONT" um entweder nach jedem Titel oder am Ende der CD zu wechseln.

Beispiel: Wählen Sie über die Single-Taste "SINGLE". Starten Sie die Wiedergabe von CD1. Sobald der aktuelle Titel (Single) von CD1 beendet ist, startet automatisch CD2. Der erste CD-Player geht in den Pause-Modus. Bei dem jeweiligen CD-Player im Pause-Modus lässt sich z. B. eine neue CD einlegen oder ein besonderer Cue-Punkt setzen.

6.14 Ruhemodus

Steht das CD-Laufwerk länger als 30 Minuten auf Pause, schaltet das Gerät automatisch in den Ruhemodus. Auf dem Display erscheint „SLEEP“ und alle beleuchteten Tasten sowie alle LEDs erlöschen. Drücken Sie eine beliebige Taste, um den Ruhemodus wieder zu verlassen.

6.15 Ende der Benutzung

Bevor Sie das Gerät abschalten, überzeugen Sie sich davon, dass sich keine CD mehr im CD-Player befindet. Alle abgespeicherten Cue-Punkte, Samples und Effekt-Parameter werden im CD-Player abgespeichert und lassen sich auch nach dem Ausschalten wieder aufrufen.

7. VORSICHTSMASSNAHMEN

Dieses Gerät kann nicht mit konventionellen Hifi CD-Playern verglichen werden. Dieses Gerät wurde besonders stabil gebaut, um den harten Anforderungen beim Transport und bei Mobildisotheken gewachsen sein zu können.

Wenn bei Ihrem Gerät Probleme auftreten, lesen Sie bitte nachfolgende Übersicht.

Die Veränderung der Abspielgeschwindigkeit (Pitch) ändert die FM-Frequenzen. Sollte auf dem Display öfter "ERR" erscheinen, sollten die Frequenzen neu eingestellt werden.

1. Ist das Gerät korrekt angeschlossen?
2. Stimmen die Einstellungen an Ihrer Endstufe und an Ihrem Mischpult?
3. Haben Sie die Hinweise dieser Bedienungsanleitung beachtet?

SYMPTOM	MÖGLICHE URSACHE	LÖSUNG
Gerät reagiert nicht beim Anschalten	Stromanschluss unterbrochen	Überprüfen Sie den Netzstecker am Gerät.
Gerät liest nicht	CD ist nicht richtig eingelegt oder schmutzig	Legen Sie die CD erneut ein (Aufdruck nach oben) bzw. reinigen Sie die CD mit einem weichen, angefeuchteten Tuch.
Kein Ton	Überprüfen Sie die Mischer- und Endstufenanschlüsse	Eventuell erneut anschließen.
Rauschen	Schlechte Mischer- und Endstufenverbindungen	Überprüfen Sie die Kabel- und Steckerqualität.
Faderstart funktioniert nicht	Fehlender Audio Out-Anschluss	Schließen Sie die Audio Out-Buchsen an die Line-Eingangsbuchsen des Mischpultes an.

8. REINIGUNG UND WARTUNG



LEBENSGEFAHR!

Vor Wartungsarbeiten unbedingt allpolig vom Netz trennen!

Das Gerät sollte regelmäßig von Verunreinigungen wie Staub usw. gereinigt werden. Verwenden Sie zur Reinigung ein fusselfreies, angefeuchtetes Tuch. Auf keinen Fall Alkohol oder irgendwelche Lösungsmittel zur Reinigung verwenden!

Im Geräteinneren befinden sich keine zu wartenden Teile. Wartungs- und Servicearbeiten sind ausschließlich dem autorisierten Fachhandel vorbehalten!

Sollten einmal Ersatzteile benötigt werden, verwenden Sie bitte nur Originalersatzteile.

Wenn die Anschlussleitung dieses Gerätes beschädigt wird, muss sie durch eine besondere Anschlussleitung ersetzt werden, die von Ihrem Fachhändler erhältlich ist.

Sollten Sie noch weitere Fragen haben, steht Ihnen Ihr Fachhändler jederzeit gerne zur Verfügung.

9. TECHNISCHE DATEN

Spannungsversorgung:	230 V AC, 50 Hz
Gesamtanschlusswert:	17 W
Typ:	Slot-drive Compact Disc / MP3 Player
Geeignete CDs:	Standard CDs 12 cm
Quantisierung:	1 Bit
Samplingfrequenz:	44,1 kHz
Frame-Genauigkeit:	1/75 sec
Geschwindigkeitsanpassung:	± 4 %, ± 8 %, ± 16 % oder 100 %
Klirrfaktor:	0,01 % @ 1 KHz
Geräuschspannungsabstand:	90 dB
Kanaltrennung:	85 dB
Frequenzgang:	20 - 20,000 Hz; +/- 1 dB
Audio-Ausgang:	unsymmetrisch über Cinch-Buchse
Ausgangspegel:	1 Vrms, ± 1 dB
Digital-Ausgang:	unsymmetrisch über Cinch-Buchse, 44,1 kHz stabil
Maße (LxTxH):	348 x 246 x 106 mm
Gewicht:	3,7 kg

**Bitte beachten Sie: Technische Änderungen ohne vorherige Ankündigung und Irrtum vorbehalten.
01.02.2007 ©**

OPERATING INSTRUCTIONS



DMS-1150 SCRATCH-WORKSTATION



CAUTION!

Keep this device away from rain and moisture!
Unplug mains lead before opening the housing!

For your own safety, please read this user manual carefully
before your initial start-up.

Every person involved with the installation, operation and maintenance of this device has to

- be qualified
- follow the instructions of this manual
- consider this manual to be part of the total product
- keep this manual for the entire service life of the product
- pass this manual on to every further owner or user of the product
- download the latest version of the user manual from the Internet

1. INTRODUCTION

Thank you for having chosen a OMNITRONIC DMS-1150 Scratch-Workstation. You have acquired a reliable and powerful device. If you follow the instructions given in this manual, we can assure you that you will enjoy this device for many years.

Unpack your OMNITRONIC DMS-1150.

2. SAFETY INSTRUCTIONS



CAUTION!

Be careful with your operations. With a dangerous voltage you can suffer a dangerous electric shock when touching the wires!

This device has left our premises in absolutely perfect condition. In order to maintain this condition and to ensure a safe operation, it is absolutely necessary for the user to follow the safety instructions and warning notes written in this user manual.



Important:

Damages caused by the disregard of this user manual are not subject to warranty. The dealer will not accept liability for any resulting defects or problems.

If the device has been exposed to drastic temperature fluctuation (e.g. after transportation), do not switch it on immediately. The arising condensation water might damage your device. Leave the device switched off until it has reached room temperature.

Please make sure that there are no obvious transport damages. Should you notice any damages on the A/C connection cable or on the casing, do not take the device into operation and immediately consult your local dealer.

This device falls under protection-class II and features a protective insulation. The power plug must only be plugged into a suitable outlet. The voltage and frequency must exactly be the same as stated on the device. Wrong voltages or power outlets can lead to the destruction of the device and to mortal electrical shock.

Always plug in the power plug least. The power plug must always be inserted without force. Make sure that the plug is tightly connected with the outlet.

Never let the power-cord come into contact with other cables! Handle the power-cord and all connections with the mains with particular caution! Never touch them with wet hands, as this could lead to mortal electrical shock.

Never modify, bend, strain mechanically, put pressure on, pull or heat up the power cord. Never operate next to sources of heat or cold. Disregard can lead to power cord damages, fire or mortal electrical shock.

The cable insert or the female part in the device must never be strained. There must always be sufficient cable to the device. Otherwise, the cable may be damaged which may lead to mortal damage.

Make sure that the power-cord is never crimped or damaged by sharp edges. Check the device and the power-cord from time to time.

If extension cords are used, make sure that the core diameter is sufficient for the required power consumption of the device. All warnings concerning the power cords are also valid for possible extension cords.

Always disconnect from the mains, when the device is not in use or before cleaning it. Only handle the power-cord by the plug. Never pull out the plug by tugging the power-cord. Otherwise, the cable or plug can be damaged leading to mortal electrical shock. If the power plug or the power switch is not accessible, the device must be disconnected via the mains.

If the power plug or the device is dusty, the device must be taken out of operation, disconnected and then be cleaned with a dry cloth. Dust can reduce the insulation which may lead to mortal electrical shock. More severe dirt in and at the device should only be removed by a specialist.

There must never enter any liquid into power outlets, extension cords or any holes in the housing of the device. If you suppose that also a minimal amount of liquid may have entered the device, it must immediately be disconnected. This is also valid, if the device was exposed to high humidity. Also if the device is still running, the device must be checked by a specialist if the liquid has reduced any insulation. Reduced insulation can cause mortal electrical shock.

There must never be any objects entering into the device. This is especially valid for metal parts. If any metal parts like staples or coarse metal chips enter into the device, the device must be taken out of operation and disconnected immediately. Malfunction or short-circuits caused by metal parts may cause mortal injuries.

Before the device is switched on all faders and volume controls have to be set to "0" or "min" position.

CAUTION: Turn the amplifier on last and off first!

Please note that damages caused by manual modifications on the device or unauthorized operation by unqualified persons are not subject to warranty.

Keep away children and amateurs!

CAUTION: High volumes can cause hearing damage!

There are no serviceable parts inside the device. Maintenance and service operations are only to be carried out by authorized dealers.

3. OPERATING DETERMINATIONS

This device is a professional CD/MP3-player for playing CDs. This product is allowed to be operated with an alternating current of 115/230 V, 50/60 Hz and was designed for indoor use only.

Do not shake the device. Avoid brute force when installing or operating the device.

When choosing the installation-spot, please make sure that the device is not exposed to extreme heat, moisture or dust. There should not be any cables lying around. You endanger your own and the safety of others!

The ambient temperature must always be between -5° C and +45° C.

The relative humidity must not exceed 50 % with an ambient temperature of 45° C.

This device must only be operated in an altitude between -20 and 2000 m over NN.

Operate the device only after having familiarized with its functions. Do not permit operation by persons not qualified for operating the device. Most damages are the result of unprofessional operation!

Never use solvents or aggressive detergents in order to clean the device! Rather use a soft and damp cloth.

Please use the original packaging if the device is to be transported.

Never remove the serial barcode from the device as this would make the guarantee void.

If this device will be operated in any way different to the one described in this manual, the product may suffer damages and the guarantee becomes void. Furthermore, any other operation may lead to dangers like short-circuit, burns, electric shock, etc.

4. DESCRIPTION

4.1 Features

MP3 Scratch-workstation

- For MP3 and Audio-CDs, CD-Rs, CD-RWs
- MP3 compatible with ID3 tag support
- 9 DSP sound-effects - Scratch, Skid, Filter, Phase, Flanger, Echo, Pan, Trans, Reverse
- Time and Ratio-parameters individually adjustable
- Beat Sync-function: all effects can be adjusted in accordance with the track speed
- Realtime-scratch-function without delay and time limit
- Automatic and manual beat counter
- Cue-function with 4 cue-point hotkeys
- Sampler-unit with 4 x 5 seconds sampler-time
- All cue-points and adjusted sample-parameters can be memorized and recalled from up to 500 CDs
- Seamless Loop and Re-loop-function
- Single/Continuous-mode
- 10 seconds Anti-Shock
- 1 bit technology (8-fold) instant start
- Pitch adjustment $\pm 4\%$, $\pm 8\%$, $\pm 16\%$, $\pm 100\%$
- Pitch Bend-buttons
- Faderstart-function
- Main Tempo-function
- Framewise search and cueing via Search-buttons and Scratch wheel
- Digital output via RCA
- LCD Display switchable from track remain time to total remain time to track playback time
- Front-loading CD-slot for fast and easy CD-exchange

4.2 Front panel

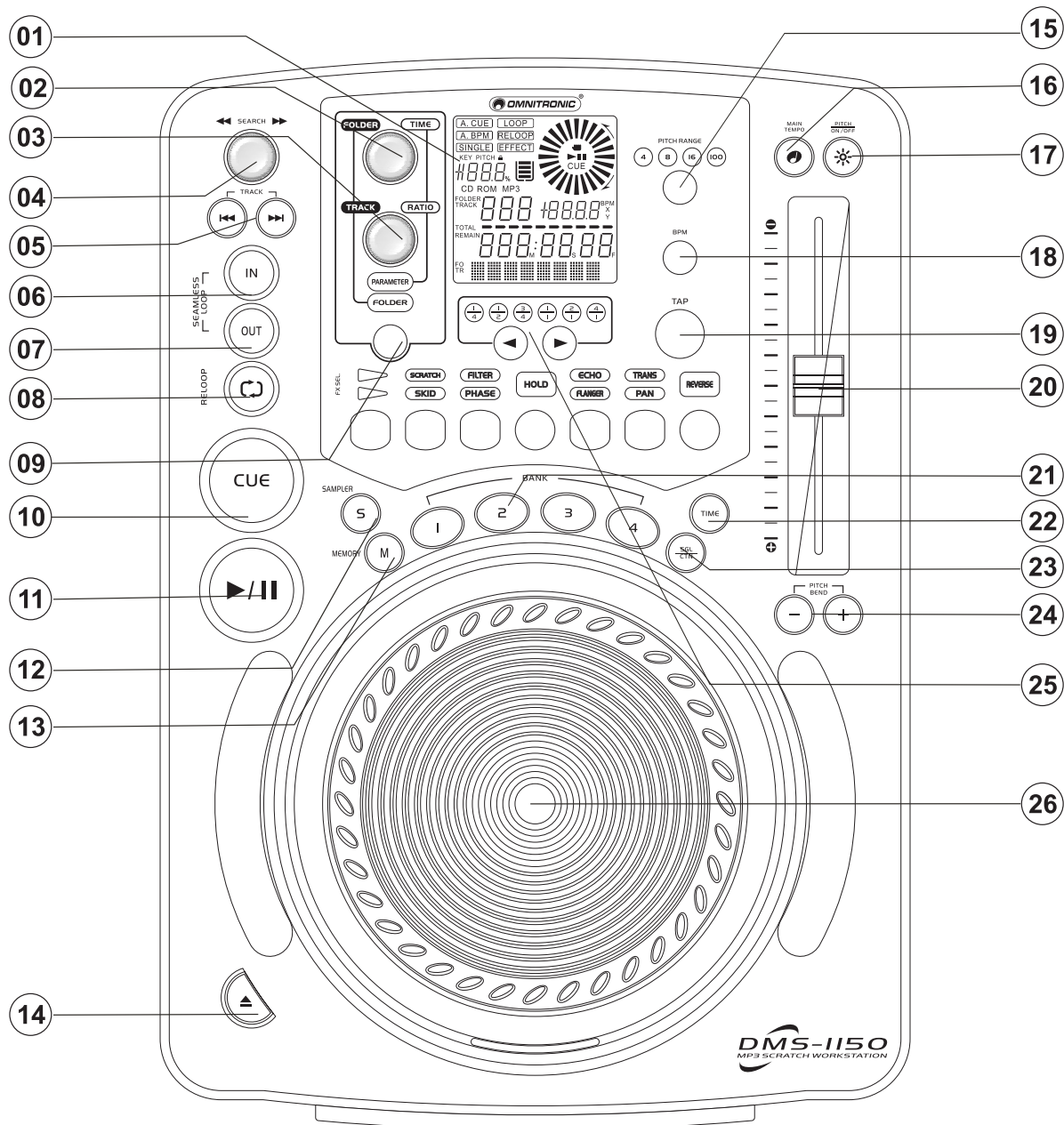

1. DISPLAY

LCD-display for displaying the different modes and functions. Please refer to the explanations under 6.3 LCD-display.

2. FOLDER / PARAMETER TIME-CONTROL

- (1) Folder mode: Turn the encoder to the right or to the left to select a folder from CDs with titles in MP3 format. The folder name is indicated on the display.
- (2) Parameter mode: Turn the encoder to the right or to the left to adjust the effect time.

3. TRACK / PARAMETER RATIO-CONTROL

- (1) Folder mode: Turn the encoder to the right or to the left to select a track from CDs with titles in MP3 format. The track name is indicated on the display.
- (2) Parameter mode: Turn the encoder to the right or to the left to adjust the effect ratio.

4. SEARCH-ENCODER

Via the Search-encoder, you can quickly scan forwards and backwards. Turn the Search-encoder to the right in order to scan forwards and turn it to the left in order to scan backwards. The further you turn the Search-

encoder the higher the scanning-speed. In pause-mode, the current frame is repeated as soon as you turn the Search-encoder.

5. TRACK-BUTTONS

Via the Track-buttons, you can select the desired track. Please refer to the explanations under 6.5 Selecting a track via the Track-buttons.

6. LOOP IN/REALTIME CUE-BUTTON

By pressing the In-button, you can memorize the Cue-point. Additionally, you can set the starting point of a sequence. Please refer to the explanations under 6.9 Memorizing a sequence (Loop-function) and 6.8 Interactive scratch-wheel.

7. LOOP OUT-BUTTON

Press the Loop Out-button to set the end point of the sequence. Now, the CD-player repeats the sequence between the two points until you press the Loop Out-button once more.

8. RELOOP-BUTTON

Press the RELOOP-button, to resume the sequence between points A and B. Press the Loop Out-button to exit the sequence.

9. FOLDER / PARAMETER-BUTTON

Via the Folder-button, you can select between FOLDER and PARAMETER mode.

- (1) In Parameter mode, you can adjust effect time and ratio.
- (2) In Folder mode, you can select the titles and folders of a CD with MP3 format.

10. CUE-BUTTON

- (1) In pause-mode, you can cue by pressing and holding the Cue-button. As soon as you release the Cue-button, the player returns to the track-start or the Cue-point.
- (2) If you press the Cue-button during playback, the player returns to the track-start or the Cue-point and goes into Pause-mode. Please refer to the explanations under 6.7 Cueing.

11. PLAY/PAUSE-BUTTON

With the Play/Pause-button, you can start the playback and stop it again. Please refer to the explanations under 6.4 Play/Pause.

12. SAMPLER-BUTTON

By pressing the Sampler-button (Sampler LED on), you can recall a sample you memorized on one of the Bank-buttons before. You can select between Continuous-mode and One-shot-mode. The memorized sequence can e.g. be mixed as a sound effect with any title replayed or can be played on its own in pause mode. Please refer to the explanations under 6.10 Sampler-mode.

13. MEMORY-BUTTON

With this button, you can memorize the current Cue-point, the current sample or the sample-parameter via one of the four Bank-buttons. Press the Memory-button (LED on) and the desired Bank-button. Please refer to the explanations under 6.7 Cueing and 6.10 Sampler-mode.

You can memorize up to 4 Cue-points and samples with sample-parameters of different titles and recall them via the respective Bank-button.

Please note that the maximum sample-length is 5 seconds.

In the Effect-mode, you can memorize the adjusted effect parameters by adjusting the parameter and pressing the Memory-button.

You can recall all memorized Cue-points, samples and effect-parameters from up to 500 CDs by switching the CD-player on, pressing the Memory-button (LED on) and inserting the respective CD.

14. EJECT BUTTON

Via the EJECT-button, you can stop and eject the CD. Please refer to the explanations under 6.2 CD Slot In.

15. 4/8/16/100%-BUTTONS

With these buttons, you can select the speed-adjusting range between +/- 4 %, +/- 8 %, +/- 16 % or +/- 100 %. Please refer to 6.6 Adjusting the playback-speed.

16. MAIN TEMPO-BUTTON

With the MAIN TEMPO-button, you can activate the Main Tempo function, i.e. the pitch remains constant when the speed is changed.

17. PITCH ON/OFF-BUTTON

With this button, you can switch the speed-adjustment via the Pitchfader on and off. Please refer to 6.6 Adjusting the playback-speed.

18. BPM-BUTTON

Via the BPM-button, you can switch the display from beats per minute (BPM) to speed-adjustment in %. Press and hold the BPM-button in order to switch from manual to automatic beatcounter.

19. TAP-BUTTON

Via the Tap-button, you can display the beats per minute of a track. Press the button to the rhythm of the music. The display shows the current beats per minute (BPM).

20. PITCHFADER

You can adjust the desired speed with the Pitchfader after activating the Pitch-function via the Pitch On/Off-button. The display shows the current percentage.

21. BANK-BUTTONS

You can memorize a Cue-point and a sample on every Bank-button. The memorized Cue-button or the sample (press Sampler-button first) can be recalled via the respective Bank-button.

22. TIME-BUTTON

The display can be switched from track remain time (Remain) to total remain time (total remain) or track playback time (Elapsed).

23. SGL/CTN-BUTTON

For choosing single playback or continuous play. The indication "SINGLE" means that the CD-player is in Single-mode. The current track is then played once and the player goes into pause-mode at the beginning of the next track. By pressing the SGL/CTN-button again, the CD-player changes back to normal playback mode i.e. after the current track is played, the player remains in playback-mode.

24. PITCH BEND-BUTTONS

With the Pitch Bend-buttons, you can adjust the playback-speed temporarily by up to +/- 100 %. Please refer to 6.6 Adjusting the playback-speed.

25. BEAT SYNC-BUTTONS

Via the Beat Sync-buttons, you can adjust the effects to the current track's beat. Please refer to the explanations under 6.12 Beat Sync-function.

26. SCRATCH-WHEEL

Use this scratch-wheel for scanning, manual search, changing the playback-speed, Cue functions and scratching.

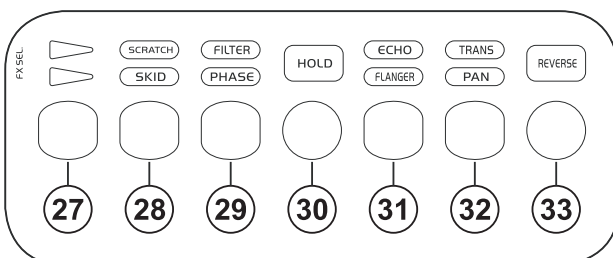

27. FX SEL-BUTTON

This button is used to select between effects SCRATCH / SKID / FILTER / PHASE / ECHO / FLANGER / TRANS / PAN. The LED above the FX SEL. button will indicate which effects are selected.

28. SCRATCH/SKID-BUTTON

With the Scratch-button, you can activate the Scratch-function. Please refer to the explanations under 6.8 Interactive scratch-wheel and 6.11 Effects.

29. FILTER/PHASE-BUTTON

With the Filter/Phase-button, you can activate the Filter-function or Phase-function. Please refer to the explanations under 6.11 Effects.

30. HOLD-BUTTON

With the Hold-button, you can hold the settings of the effect-parameters and sample-parameters. Please refer to the explanations under 6.11 Effects.

31. ECHO/FLANGER-BUTTON

With the Echo/Flanger-button, you can activate the Echo-effect or Flanger-effect. Please refer to the explanations under 6.11 Effects.

32. TRANS/PAN-BUTTON

With the Trans/Pan-button, you can activate the Trans-effect or Pan-effect. Please refer to the explanations under 6.11 Effects.

33. REVERSE-BUTTON

With the Reverse-button, you can activate the Reverse-function. Please refer to the explanations under 6.11 Effects.

4.3 Rear panel

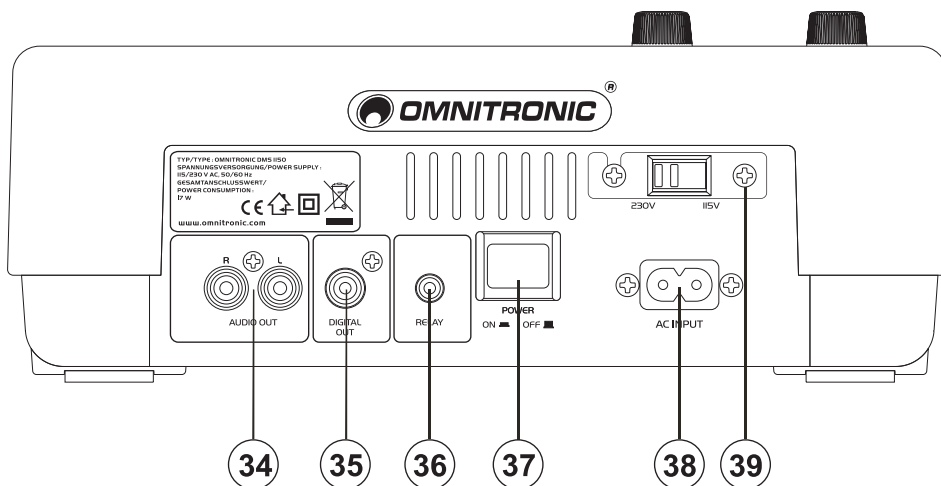

34. AUDIO OUT-SOCKETS

The music-signal of these sockets is analogue. Connect the output to the respective input of your mixer.

35. DIGITAL OUT-SOCKET

The music-signal of this socket is digital. Connect the output to the respective input of a digital amplifier for example.

36. RELAY-SOCKET

To connect a mixer or CD-player.

37. POWER SWITCH

Press this button to start operation.

38. AC CONNECTION

Plug in the power supply cable here.

39. VOLTAGE SELECTOR

Make sure that the indication corresponds to the available voltage.

5. INSTALLATION

Install the CD-player on a plane surface.

Make sure that the inclination angle will not exceed 15°, as the CD cannot be read correctly otherwise.

The control panel's LCD's are designed to be clearly visible within the angles shown in Figure 1. Mount the control panel so that the visual angle is within this range.

Connect the CD-player with the RCA-cable to your mixer via the Audio Out-sockets. Make sure that the right/left occupation (plug-colour red/white) is the same at both devices.

CAUTION: Make sure that the CD-player is switched off (power-switch in outer position) before you connect it to the mains in order to avoid damages on your loudspeakers.

Make sure that the indication on the Voltage-selector corresponds to the available voltage in order to avoid severe damages.

Connect your CD-player with the mains.

CAUTION: Turn the amplifier on last and off first!

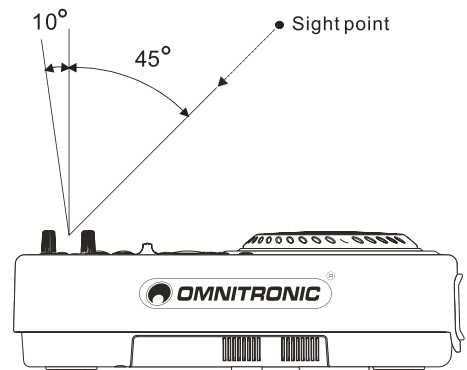

6. OPERATION

6.1 Setup

Switch the CD-player on via the Power-switch. If a CD is inserted the CD LED is lit. After the CD has been read in, various information is indicated on the display. If no CD is inserted, „NO DISC“ appears on the display. For titles in the MP3 format, „MP3“ is displayed and the file name of the title selected is indicated in the text line.

6.2 CD Slot In

Insert your CD in the CD Slot In. Make sure that you only hold the CD with 2 fingers on the edge. Avoid touching the inside area of the CD.

You can recall all memorized Cue-points, samples and effect-parameters from up to 500 CDs after switching the CD-player off. Therefore, you have to switch the CD-player on, press the Memory-button (LED on) and insert the respective CD. The CD source code is read and the Cue-points, samples and effect-parameters memorized before will be loaded from the memory. The display shows "Recall" until the loading process is finished.

6.2 Display

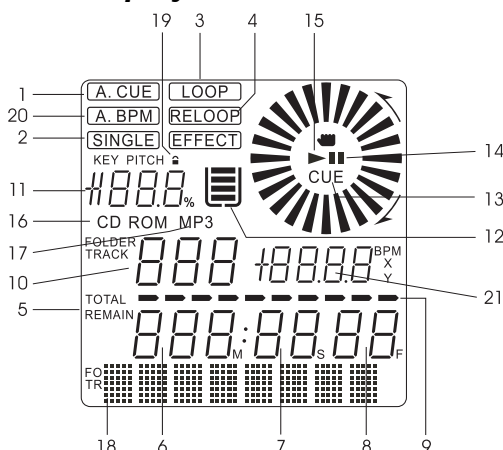

1. AUTO CUE - Auto Cue is activated.
2. SINGLE - Single title replay
3. LOOP - Sequence has been memorized or is played.
4. RELOOP - Sequence is replayed.
5. TIME MODE INDICATORS - Elapsed, remain, total remain time
6. MINUTE - Elapsed time in minutes
7. SECOND - Elapsed time in seconds
8. FRAME - Elapsed time in frames
9. GRAPHIC INDICATOR - Elapsed or remaining track time
10. FOLDER /TRACK
11. PITCH - Speed adjustment in %.

- 12. ANTI SHOCK / BUFFER - Each bar represents 2 seconds Anti-Shock Buffer. If all bars are blinking, Instant Start is not available
- 13. CUE - Unit is at cue point.
- 14. PAUSE - Unit is in pause mode.
- 15. PLAY - Unit is in play mode.
- 16. CD - CD is inserted.

- 17. MP3 - Title in the MP3 format is recognized
- 18. Text line to indicate the file name of a title selected in the MP3 format.
- 19. MAIN TEMPO - Pitch remains constant.
- 20. AUTO BPM - Beatcounter is set to automatic
- 21. BPM - beats per minute of the current title or parameter indication.

- (1) After switching on, the display shortly indicates the total time and the total number of tracks.
- (2) Afterwards, the track remain time is displayed numerically in minutes (M) and seconds (S). The seconds are divided into 75 frames (F). Next to "TRACK/FOLDER", the title number selected is indicated.
- (3) For MP3 titles, the file name of the title selected is indicated in the text line.
- (4) Above the numerical time indication, 10 bars are displayed showing the remaining track-time visually. The shorter the track remain time becomes, the less bars are displayed. 15 seconds before the track-end, the bars in the display start flashing.
- (5) By using the Time-button, the time-indication can be switched from track remain time (Remain) to total remain time (Total Remain) to track playback time (Elapsed).
- (6) After reading in a CD or after selecting a title, the CD player is precisely on the section where the music starts and not at the time index 0:00:00. This spot is automatically memorized as a starting point. The display shortly indicates „A.CUE“.
- (7) The indication "0.0%" means that the playback speed has not been changed. If you adjust the playback speed via the Pitchfader (Pitch-LED is flashing), the respective percentage is indicated in the display.
- (8) By pressing the SGL/CTN-button, the CD-player is put into Single-mode and the display shows "SINGLE".
- (9) After switching on, AUTO BPM mode is active. As soon as the beat counter has determined the number of beats per minute, it is indicated on the display. During the counting procedure, „---.“ is indicated. If the beatcounter is not able to determine a useful value (e.g. in case of classical music or calm music titles), switch to MANUAL mode by pressing the BPM-button. The press the TAP-button to the beat of the music.

6.4 Play/Pause

- (1) In the Pause-mode the time-indication in the display stands still and the Play/Pause-LED flashes. The playback of the first track can be started by pressing the Play/Pause button. In the Playback-mode, the time-indication in the display is running and the Play/Pause-LED shines permanently.
- (2) To interrupt the playback, press the Play/Pause-button and the laser stops at the position where you stopped.

6.5 Selecting a track via the Track-buttons

You can select the desired track via the Track-buttons.

- (1) In order to play a track from the beginning, press the Track-buttons until the desired track number is displayed. If you hold the respective Track-button, the CD-player will run through the track numbers until you let the button loose.
- (2) **⏮ button:** If you press the ⏮ button once, playback starts at the beginning of the previous track. If a track is already played back, you can start the current track from the beginning.
- (3) **⏭ button:** If you press the ⏭ button once, the playback starts at the beginning of the next track, if you press it twice the following track, etc.

Note: The CD-player calls the track up in the mode you pressed the Track-button. If the CD-player is in the Play-mode at track 1 for example and you press the ⏭-button, the player jumps to track 2 and immediately starts playback.

6.6 Adjusting the playback-speed

MAIN TEMPO

With the change of speed, the pitch is also changed proportionally. Press the MAIN TEMPO-button and the pitch will remain constant.

PITCHFADER

Via the Pitchfader, you can adjust the playback-speed by up to +/-100 %.

- (1) Put the CD-player into playback-mode. Press the PITCH ON/OFF-button to activate the Pitchfader (LED on).
- (2) Select the speed-adjustment range by pressing the 4/8/16/100%-button (LED on)
- (3) Adjust the playback speed via the Pitchfader. The display shows the percentage deviation from the standard speed.

SCRATCH-WHEEL

In playback-mode, you can adjust the playback-speed by +/- 100 % via the Scratch-wheel. The adjustment will be temporary with the Hold-button not activated and permanent with pressed Hold-button.

PITCH-BEND BUTTONS

With the Pitch Bend-buttons you can synchronize the beats of two music pieces.

- (1) Put the CD-player into playback-mode. Activate the Pitch function and the AUTO BPM mode to adjust the same number of beats for both titles with the Pitchfader.
- (2) Now synchronize the two beats with the Pitch Bend-buttons. As long as the „+“ or „-“, button is pressed, the title is played 16% faster or slower. After releasing the Pitch Bend-buttons, the player automatically returns to the original playback-speed.

6.7 Cueing

AUTO-CUE FUNCTION

After switching on and after pressing the Track-buttons, the player automatically jumps to the section where the music starts. This function enables to minimize the transitions between two tracks.

If the Auto Cue-function is disabled, a time interval remains between two tracks until the music starts. If the Auto Cue-function is activated (the display shows "Auto Cue"), the music starts immediately. Keep the SGL/CTN-button pressed for 1 second to deactivate Auto Cue.

BACK-CUE FUNCTION

If you press the Cue-button during playback, the player returns to the track-start or Cue-point (In-button) and goes into Pause-mode. Please note that this function is only available within one track.

MEMORIZING A CUE-POINT

- (1) In playback-mode, press the Play/Pause-button at the spot where the CD player is to return later. The Cue-indicator shortly flashes. As soon as you press the Cue-button, the player returns the Cue-point and goes into Pause-mode.
- (2) If you press the IN-button during playback, the Cue-point is set and the Cue-indicator shortly flashes.
- (3) By pressing a Track-button, the Cue-point is set and the Cue-indicator shortly flashes.
- (4) To precisely select a desired spot to 1 FRAME (1/75), turn the scratch-wheel in pause-mode and press the IN-button to set the Cue-point. The Cue-indicator shortly flashes.

MEMORIZING SEVERAL CUE-POINTS / HOT-CUE

With the DMS-1150, you can memorize up to 4 different Cue-points of different tracks and recall them via the Bank-button or the Cue-button, respectively.

- (1) Define a Cue-point as described above. Press the Memory-button (LED on) and the desired Bank-button in order to memorize the current Cue-point on the Bank-button.
- (2) By pressing the Bank-button afterwards, the player starts playback instantly from the corresponding Cue-point (HOT CUE).
- (3) The Bank-buttons can be overwritten at any time. The Cue-points can only be deleted by switching the CD-player off and on again.
- (4) You can recall all memorized Cue-points from up to 500 CDs after switching the CD-player off. Therefore, you have to switch the CD-player on, press the Memory-button (LED on) and insert the respective CD. The display shows "Recall" until the loading process is finished.

6.8 Interactive scratch-wheel

- (1) Playback-mode: Via the Scratch-wheel, you can adjust the playback-speed by +/- 100 %.
- (2) Pause-mode: The current frame is repeated as soon as you turn the Scratch-wheel.
- (3) Vinyl Cue-function: Press the Scratch-button to activate the VINYL CUE-function. Via the Scratch-wheel, you can slowly search within a title forwards and backwards. This way, you can easily find a Cue-point. Turn the Scratch-wheel to the right in order to search forwards and turn it to the right in order to search backwards. The faster you turn the Scratch-wheel the higher the searching-speed. Press the In-button in order to memorize the Cue-point.

- (4) Cue Scratch-function: Press and hold the Scratch-button until the LED is blinking. The surface of the scratch-wheel is now activated. When touching the scratch-wheel, the player returns to the cue-point.

6.9 Memorizing a sequence (Loop-function)

With the Loop-function, you can repeat a programmable sequence. Please note that you can only recall this sequence within one track. If you also wish to insert in other tracks, you need to memorize the sequence as sample on one of the Bank-buttons.

MEMORIZING LOOP-POINTS

- (1) If the In-button is pressed in playback-mode, the CD keeps running and the A-point (starting-point) is marked. By pressing the Out-button, the B-point (end-point) of the sequence is marked. The player repeats the sequence between A-point and B-point until you press the Out-button once more.
- (2) The starting point and the end point of a sequence can be precisely defined to 1 frame. Activate the Scratch-function with the Scratch-button. Set the unit into pause-mode and precisely select the A-point (starting-point) via the Scratch-wheel. The display shows the selected A-point (e.g. 3:42:22). Now either select the B-point (end-point) via the Scratch-wheel or start playback again. When the end-point is reached, set the unit to pause again and precisely select the end-point via the Scratch-wheel. The display shows the selected B-point (e.g. 3:51:11). Press the Out-button and the continuous loop will start. Press the Loop Out-button again to exit the sequence.
- (3) You can repeat the sequence once more if you press the ReLoop-button and exit again with the Loop Out-button.

6.10 Sampler-mode

PLAYBACK OF SAMPLES

- (1) By pressing the Sampler-button (LED on) and the respective Bank-button, you can recall a sample for up to 5 seconds. The sample will be repeated until you press the Sampler-button again (LED off). If the Sampler-button is pressed during playback of the CD, the sample mixes with the CD-playback. If the Sampler-button is pressed in pause-mode, the sample alone is being played back. The sample playback-speed can be temporarily adjusted via the Pitch Bend-buttons. You can choose from two sample playback modes.
- (2) Continuous-mode: The sample will be repeated until you press the Sampler-button again (LED off).
- (3) One-shot-mode: Press the Sampler-button until the LED flashes. The current sample is stopped and the player goes into one-shot-mode. When you press the desired Bank-button now, the sample is only played once. Press the Sampler-button again (LED off) to return to continuous-mode.

MEMORIZING SAMPLES

With the DMS-1150, you can memorize up to 4 different samples of different tracks and recall them via the Bank-button.

- (1) Define a cue-point as described before. Press the Memory-button (LED on) and the desired Bank-button in order to memorize the current sample on the Bank-button.
- (2) The memorized samples can be overwritten at any time. Please note that the samples can only be deleted by switching the CD-player off and on again.
- (3) You can recall all memorized samples from up to 500 CDs after switching the CD-player off. Therefore, you have to switch the CD-player on, press the Memory-button (LED on) and insert the respective CD. The display shows "Recall" until the loading process is finished.

SAMPLE-PITCH AND SAMPLE-VOLUME

The sample-pitch and the sample-volume can be individually adjusted and memorized for each sample.

- (1) Press the Sampler-button (LED on) and the respective Bank-button in order to recall the sample.
- (2) Press the Hold-button (LED on) in order to hold the parameter-adjustments. If you do not press the Hold-button, the adjustments are only temporary and the CD-player returns to the memorized settings.
- (3) By turning the Parameter Time-control, you can adjust the sample-pitch to SP 1000 (maximum pitch-adjustment) to SP -1000 (minimum pitch-adjustment).
- (4) By turning the Parameter Ratio-control, you can adjust the sample-volume to SV 255 (maximum sample-volume) to SV 000 (minimum sample-volume).
- (5) These temporary settings remain until you switch off the CD-player. To memorize these settings with the sample, press the Memory-button (LED on) and hold it for one second. This way, the adjusted parameters can be recalled via the Recall-function.

USING TEMPORARY SAMPLES

The temporary samples on the Bank-buttons remain in the buffer memory if you change the CD without switching the CD-player off. Please note that these samples are only temporarily available and cannot be memorized on the new CD. This means, that such temporary samples will be deleted from the buffer memory when you will switch off the CD-player. However, the original samples can be recalled from the respective CD using the Recall-function.

6.11 Effects

- (1) The different effects can be activated via the respective Effect-button. If the effect is activated, the respective LED is on.
- (2) The effect-parameters can be adjusted via the Parameter Time-control and the Parameter Ratio-control. Press the Hold-button (LED on) in order to hold the parameter-adjustments. Otherwise the adjustments are only temporary and the CD-player returns to the memorized settings. If you wish to memorize these settings press the Memory-button (LED on) and hold it for one second. In this way, the adjusted parameters can be recalled via the Recall-function.
- (3) You can recall all memorized effect-parameters from up to 500 CDs after switching the CD-player off. Therefore, you have to switch the CD-player on, press the Memory-button (LED on) and insert the respective CD. The display shows "Recall" until the loading process is finished.

Scratch-function

The scratch-function resembles the scratching with a turntable. By turning the Scratch-wheel forwards and backwards, different scratching-effects can be produced. If you turn the Scratch-wheel continuously forwards, the playback resembles the playback-speed via the Play/Pause-button.

Skid-effect

When choosing the Skid-effect, the original sound is modified in accordance with the Parameter-control. The Skid-time (PT) can be adjusted between 0 and 9990. The Skid-rate (PR) can be adjusted between 0 and 9990.

Filter-effect

When choosing the Filter-effect, the original sound is modified in accordance with the Parameter-control. The Filter-rate (PR) can be adjusted between 0 and 255.

Phase-effect

When choosing the Phase-effect, the original sound is modified in accordance with the Parameter-control. The Phase-time (PT) can be adjusted between 0 and 9990. The Phase-rate (PR) can be adjusted between 0 and 255.

Echo-effect

When choosing the Echo-effect, an echo is added to the original sound. The Echo-time (PT) modifies the repeating frequency and size of the echo and can be adjusted between 0 and 2000 ms. The Echo-rate (PR) modifies the feedback of the echo-effect and can be adjusted between 0 and 255.

Flanger-effect

When choosing the Flanger-effect, the effect of a jet engine is added to the original sound. The Flanger-time (PT) modifies the sound of the flanger-effect and can be adjusted between 0 and 9990 ms. The Flanger-rate (PR) modifies the depth of the flanger-effect and can be adjusted between 0 and 255.

Trans-effect

When choosing the Trans-effect, the original sound is modified in accordance with the Parameter-control. The Trans-time (PT) can be adjusted between 0 and 9990. The Trans-rate (PR) can be adjusted between 0 and 255.

Pan-effect

When choosing the Pan-effect, the sound is cyclically directed to the left and right side. The Pan-time (PT) modifies the changing speed and can be adjusted between 0 and 9990 ms.

Reverse-function

The unlimited reverse play can be activated via the Reverse-function. The playback-direction can be changed as often as you like by pressing the Reverse-button. The Reverse-time (PT) modifies the playback-speed and can be adjusted between -1000 and 1000 as pitch change from -100 % to +100 %.

Overview over the effect-parameters:

Effects	Parameter PT		Parameter PR	
	Adjustable value	Default value	Adjustable value	Default value
Skid	0-9990 ms	10 ms	0 - 9990	10
Filter	0-9990 ms	6000 ms	0 - 255	0
Phase	0 - 9900 ms	300 ms	0 - 255	0
Echo	0 - 2000 ms	350 ms	0 - 255	128
Flanger	0 - 9990 ms	1000 ms	0 - 255	179
Trans	0 - 9900 ms		0 - 255	153
Pan	0 - 9990 ms	450 ms		
Reverse	-1000 - 1000 ms	0 ms		

6.12 Beat Sync-function

- (1) You can either adjust the effect-time via the Parameter Time-control or more comfortably via the Presets of the Beat Sync-function.
- (2) Example: Press the Auto BPM-button during playback and wait until the display shows the current value. Press the Echo-button. Adjust the Parameter Time-control and watch the Beat Sync-LEDs. When the Echo-time corresponds to a whole note, the 1/1 LED is lit. This way, the Beat Sync-LEDs show the most common time adjustments.
- (3) Via the Beat Sync-buttons, you can quickly and easily select the desired tact.

6.13 Faderstart

With the DMS-1150, you have the possibility to start the CD-player directly from the mixer. Make sure that the Relay-socket is connected with the respective socket on the mixer. Additionally, the Audio Out-sockets have to be connected with the Line-input sockets of your mixer. Please note that the Faderstart-function only works with the appropriate mixers. Insert the CD and select the desired track (Pause-mode). Start playback from your mixer.

Please note that the Faderstart-function is a Cue-point Faderstart-function. This means that the CD-player starts playback after activating the respective channel of the mixer and goes into Pause-mode and returns to the Cue-point after activating the channel again.

(1) Prerequisites for the Faderstart-operation

The mixer has to be connected via a 3.5 mm mono jack with the CD-player. For starting the playback, the jack's positive pin (tip) is to be connected with the audio mass via a short impulse. For pausing the playback, the jack's negative pin (sleeve) is to be connected with the audio mass via a short impulse. The mixer has to be equipped with a switch, button or fader that will connect the tip with the audio mass for starting the playback and the sleeve for pausing the playback when the respective channel is activated.

(2) Relay-function

In the Relay-operation, the device automatically switches to the other player after every track. In this way, you have the possibility to enlarge the music program by using several CDs.

Connect the Relay-sockets of the two CD-players with one another. Choose Single or Continuous via the SGL/CTN-button. The playback switches from one player to the other.

Example:

Press the Single-button (The display shows "SINGLE") on both CD-players. Start playback of CD1. As soon as the current track of CD1 is finished, the player automatically starts CD2. The first CD-player goes into Pause-mode. You can enter a new CD or memorize a Cue-point at the respective player in the Pause-Mode.

6.14 Sleep mode

If the player mechanism is set to pause for a period exceeding 30 minutes, the unit will automatically step into sleep mode. The display indicates „SLEEP“ and all illuminated buttons and all LEDs are extinguished. Press any button, to exit sleep mode.

6.15 End of operation

Before you switch off the device, please make sure that no CD remains in the player. All memorized Cue-points, samples and effect-parameters are stored inside the CD-player and can be recalled after switching the CD-player off.

7. PRECAUTIONS

This CD player cannot be compared to conventional Hifi CD players. This player is much more rugged in order to withstand the strenuous road use and consistent transports of mobile discotheques.

Should you have further problems, please refer to the chart below.

The adjustments of the Pitchfader change the FM frequencies. Should the display repeatedly show "ERR" adjust the frequencies.

Have the connections correctly been carried out?

Is your amplifier and your mixer properly adjusted?

Have you kept to all instructions given in this manual?

SYMPTOMS	POSSIBLE CAUSES	SOLUTION
Device does not react when switching on.	Connection to mains disrupted.	Check AC plug and AC connection.
Player does not start operation	CD is badly positioned or dirty	Reposition CD with label atop or clean with a dry and soft cloth.
No sound	Check the mixer and amplifier connections	Possibly exchange connections.
Does not read the program	The player is in normal playback mode	Press the Play/Pause-button and re-program
Pop noise	Mixer or amplifier connections inappropriate	Check cable and jack quality
Faderstart does not work	Missing Audio Out-connection	Connect the Audio Out-sockets with the Line-input sockets of your mixer

8. CLEANING AND MAINTENANCE



DANGER TO LIFE!

Disconnect from mains before starting maintenance operation!

We recommend a frequent cleaning of the device. Please use a soft lint-free and moistened cloth. Never use alcohol or solvents!

There are no servicable parts inside the device. Maintenance and service operations are only to be carried out by authorized dealers.

Should you need any spare parts, please use genuine parts.

If the power supply cable of this device becomes damaged, it has to be replaced by a special power supply cable available at your dealer.

Should you have further questions, please contact your dealer.

9. TECHNICAL SPECIFICATIONS

Power supply:	230 V AC, 50 Hz
Power consumption:	17 W
Type:	Compact Disc / MP3 Player
Available disc:	Standard CDs 8 and 12 cm
Quantisation:	D/A-converter: 1 Bit
Sampler frequency:	44.1 kHz
Frame-accuracy:	1/75 sec
Pitch adjustment:	+/- 4 %, +/- 8 %, +/- 16 %, 100 %
Distortion:	0.01 % @ 1 KHz
S/N-ratio:	90 dB
Channel separation:	85 dB
Frequency range:	20 - 20,000 Hz, +/- 1 dB
Audio output:	unbalanced via RCA
Output level:	1 Vrms
Digital output:	unbalanced via RCA, 44.1 kHz stable
Dimensions:	348 x 246 x 106 mm
Weight:	3.7 kg

Please note: Every information is subject to change without prior notice. 01.02.2007 ©



DMS-1150

SCRATCH-WORKSTATION



ATTENTION!
Protéger de l'humidité.
Débrancher avant d'ouvrir le boîtier!

Pour votre propre sécurité, veuillez lire ce mode d'emploi avec attention avant la première mise en service.

Toute personne ayant à faire avec le montage, la mise en marche, le maniement et l'entretien de cet appareil doit

- être suffisamment qualifiée
- suivre strictement les instructions de service suivantes
- considérer ce mode d'emploi comme faisant partie de l'appareil
- conserver le mode d'emploi pendant la durée de vie de l'article
- transmettre le mode d'emploi à un éventuel acheteur ou utilisateur de l'appareil
- télécharger la version ultérieure du mode d'emploi d'Internet

1. INTRODUCTION

Nous vous remercions d'avoir choisi un OMNITRONIC DMS-1150 Scratch-Workstation. Si vous respectez les instructions suivantes, vous profiterez d'une performance solide et convaincante de votre appareil pour de nombreuses années.

Sortez le OMNITRONIC DMS-1150 Scratch-Workstation de son emballage.

2. INSTRUCTIONS DE SECURITE



ATTENTION!
Soyez prudent, lors de manipulations électriques avec une tension dangereuse vous êtes soumis à des risques d'électrocution!

Cet appareil a quitté les ateliers dans un état irréprochable. Pour assurer cet état et un bon fonctionnement sans danger, l'utilisateur doit suivre les instructions de sécurité et les notes d'avertissement contenues dans ce mode d'emploi.



Attention:

Tout dommage occasionné par la non observation de ce mode d'emploi annule la garantie. Le fabricant n'assume pas la responsabilité des dommages qui en résultent.

L'appareil ne doit pas être mis en service lorsqu'il a été transporté d'un endroit froid à un endroit chaud. Il se forme de la condensation qui pourrait endommager l'appareil. Laissez celui-ci atteindre la température ambiante avant de le mettre en service.

Avant tout, assurez-vous que l'appareil n'a pas subi de dommages lors de son transport. Si l'appareil ou le câble d'alimentation est endommagé, ne jamais mettre l'appareil en service. Contactez immédiatement votre revendeur.

La construction de l'appareil est conforme aux normes de sécurité de catégorie II. Cet appareil dispose d'une double isolation. La fiche secteur doit être connectée uniquement à une prise secteur adaptée. La tension et la fréquence doivent correspondre exactement à la plaque signalétique de l'appareil. Des tensions inappropriées et des prises secteur inappropriées peuvent mener à la destruction de l'appareil et à des électrocutions mortelles.

Toujours connecter la fiche secteur en dernier. Il faut insérer la fiche secteur de manière non-violente. Faites attention à une position bien fixée de la fiche secteur.

Ne laissez pas entrer le câble secteur en contact avec d'autres câbles! Soyez prudent lors de la manipulation des câbles secteur et des alimentations secteur. Ne touchez jamais ces parties avec des mains mouillées! Des mains mouillées peuvent avoir des électrocutions mortelles comme conséquence.

Ne pas modifier, plier, charger de manière mécanique, charger de pression, tirer, chauffer et ne pas positionner des câbles secteur à proximité de sources de chaleur ou de froid. En cas de non-respect des dommages du câble secteur, des feux ou des électrocutions mortelles peuvent en résulter.

L'insertion de câble ou l'accouplement à l'appareil ne doit pas être chargé par tension. Il faut toujours avoir une longueur de câble vers l'appareil, sinon le câble peut être endommagé, ce qui peut mener à des électrocutions mortelles.

Prenez garde de ne pas coincer ou abimer le câble d'alimentation. Contrôler l'appareil et le câble d'alimentation régulièrement.

En cas d'utilisation de rallonges il faut s'assurer que la section du fil est admissible pour l'alimentation en courant nécessaire pour l'appareil. Toutes les indications d'avertissement pour le câble secteur sont aussi valables pour des rallonges éventuellement utilisées.

Débranchez l'appareil lorsque vous ne l'utilisez pas et avant de le nettoyer. Pour ce faire, utilisez les surfaces de maintien sur la fiche; ne tirez jamais le câble secteur! Sinon, le câble et la fiche peuvent être endommagés, ce qui peut mener à des électrocutions mortelles. Si la fiche ou l'interrupteur de l'appareil ne sont pas accessibles, par exemple parce qu'ils sont enfermés par d'autres pièces, il faut procéder à une disjonction de tous les pôles du côté secteur.

Si la fiche secteur ou l'appareil sont couverts de poussière, il faut les mettre hors service, il faut interrompre le circuit sur tous les pôles, et nettoyer l'appareil avec un chiffon sec. La poussière peut réduire l'isolation, ce qui peut mener à des électrocutions mortelles. Des encrassements plus importants dans l'appareil et sur l'extérieur de l'appareil ne doivent être enlevés que par un technicien compétent.

Dans aucun cas des liquides de tout genre doivent pénétrer dans des fiches secteur, des connecteurs ou dans des ouvertures d'appareil ou dans des fentes d'appareil. S'il y a un doute sur le fait que même une quantité minimale de liquide aurait pénétré dans l'appareil, il faut immédiatement séparer l'appareil du secteur avec tous les pôles. C'est valable aussi, si l'appareil a été exposé à une humidité de l'air élevée. Même si l'appareil apparemment fonctionne toujours, il doit être examiné par un technicien compétent, si par la pénétration de liquide des isolations ont été éventuellement endommagées. Des isolations réduites peuvent causer des électrocutions mortelles.

Des objets étranges ne doivent pas entrer dans l'appareil. C'est valable particulièrement pour des pièces métalliques. Au cas où mêmes des pièces métalliques les plus petites comme des agrafes et trombones ou des éclats métalliques devraient entrer dans l'appareil, il faut immédiatement mettre l'appareil hors service et le séparer du secteur avec tous les pôles (tirer la fiche secteur). Des dysfonctionnements et court-circuits peuvent causer des blessures mortelles.

Avant la mise en marche de l'appareil, assurez-vous que tous les faders et tous les régulateurs de volumes soient en position "0" ou au minimum.

ATTENTION: Allumez toujours l'amplificateur en dernier lieu et éteignez-le en premier!

Tenez compte du fait que tout dommage résultant d'une modification manuelle sur cet appareil n'est pas couvert par la garantie.

ATTENTION: Un volume d'écoute trop élevé peut causer des troubles auditifs!

Tenir les enfants et les novices éloignés de l'appareil.

L'intérieur de l'appareil ne contient pas de parties nécessitant un entretien. L'entretien et les réparations doivent être effectués uniquement par du personnel de service compétent!

3. EMPLOI SELON LES PRÉSCRIPTIONS

Cet appareil est un lecteur CD professionnel pour la lecture de CDs standard. Cet appareil doit être connecté avec une tension alternative de 230 V AC, 50 Hz ~ et a été conçu uniquement pour un usage dans des locaux clos.

Évitez les secousses et tout emploi de force lors de l'installation ou l'utilisation de l'appareil.

Quant à la choix de la place d'installation, évitez toutefois les endroits trop chauds, humides ou poussiéreux. Assurez-vous que les câbles ne traînent pas au sol. Il en va de votre propre sécurité et de celle d'autrui!

Il faut que la température ambiante soit entre -5° C et +45° C.

Lors d'une température ambiante de +45° C l'humidité relative atmosphérique ne doit pas dépasser 50 %.

Cet appareil ne peut être mis en service qu'à une altitude entre -20 et 2000 m au-dessus le niveau de la mer.

N'utilisez l'appareil qu'après avoir pris connaissance de ses fonctions. Ne laissez pas des personnes incompetentes utiliser cet appareil. La plupart des pannes survenant sur cet appareil sont dues à une utilisation inappropriée par des personnes incompetentes!

Ne nettoyez jamais l'appareil avec des produits de nettoyage trop puissants ou abrasifs, mais utilisez un chiffon doux, humide.

Si vous deviez transporter l'appareil, utilisez l'emballage d'origine pour éviter tout dommage de transport.

Ne jamais retirez le code barre de l'appareil, puisque ceci annulerait toute garantie.

Si l'appareil est utilisé autrement que décrit dans ce mode d'emploi, ceci peut causer des dommages au produit et la garantie est annulée alors. Par ailleurs, chaque autre utilisation est liée à des dangers, comme par ex. court circuit, incendie, électrocution, etc.

4. DESCRIPTION

4.1 Features

MP3 Scratch Workstation

- Pour des CDs MP3 et Audio, CD-Rs et CD-RWs • Comptible MP3; supporte ID3-tag • 9 effets de son - Scratch, Skid, Filter, Phase, Flanger, Echo, Pan, Trans, Reverse Paramètres Time et Ratio ajustable individuelle • Fonction Beat Sync: ajuster tous les effets automatiquement avec la vitesse de la plage
- Fonction Scratch en temps réel sans retard et sans limit de temps • Beatcounter automatique et manuel
- Fonction Cue avec quatre Hotkeys de point Cue • Unité Sampler avec un temps de Sampler de 4 x 5 secondes • Tous les points Cue et les paramètres Sample peuvent être mémorisés et appelés de jusqu'à

500 CDs • Fonction Loop et Reloop sans soudure • Mode Single/Continuous • 10 secondes Anti-Shock • Instant Start avec technologie 1 bit (8-fois) • Gamme de Pitch à $\pm 4\%$, $\pm 8\%$, $\pm 16\%$, $\pm 100\%$ • Fonction Pitch Bend • Fonction Faderstart • Fonction Main Tempo • Recherche de frame et cueing • Sortie digitale par douille Cinch • Affichage LCD varié avec des indications commutables de la durée de plage (temps restant, longueur de plage, temps écoulé) • Tiroir de CD frontale pour un changement rapide et confortable de la CD

4.2 Face avant

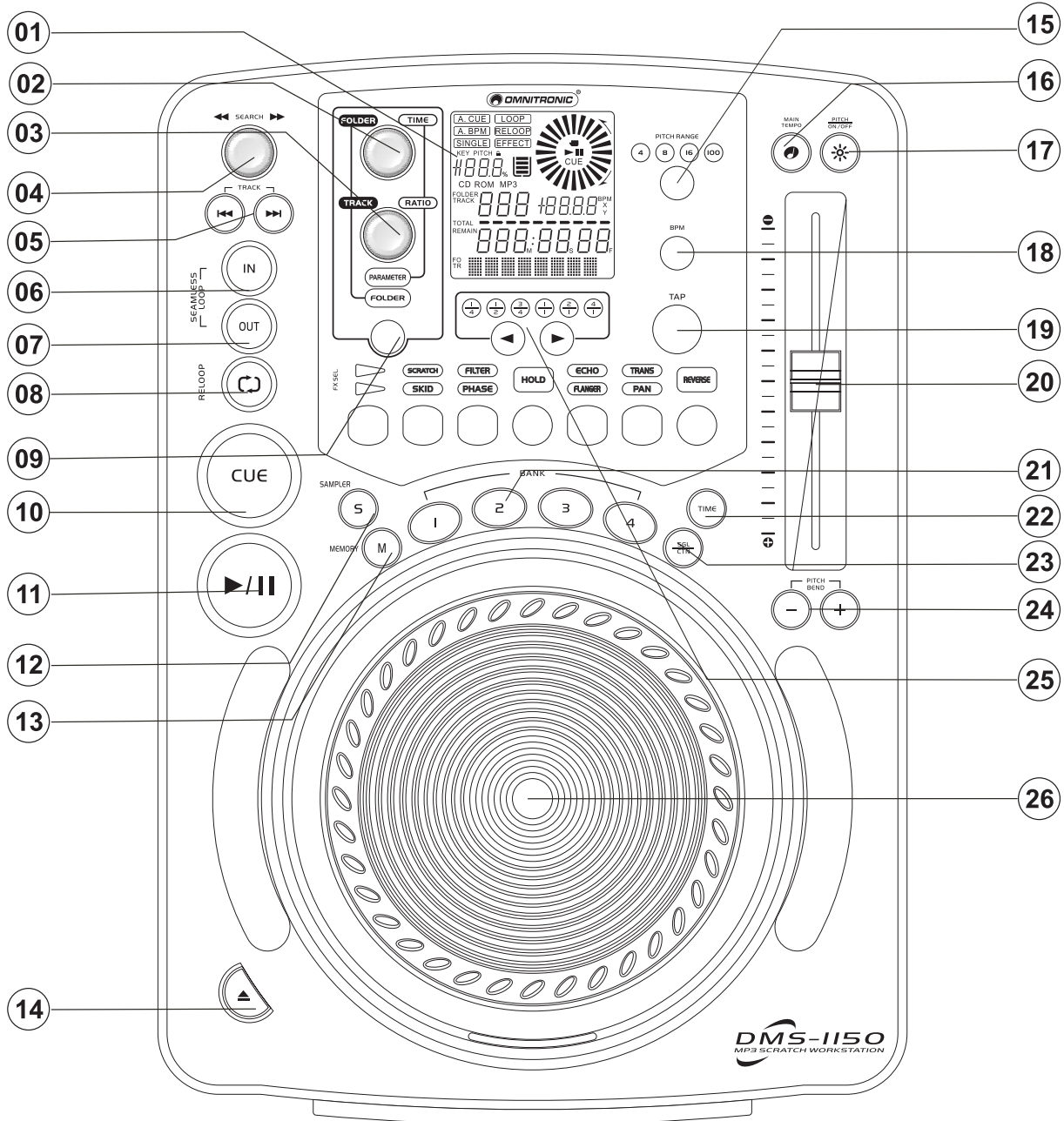

1. AFFICHAGE

Affichage LCD pour afficher des modes et fonctions différents. Veuillez faire attention aux instructions sous 6.3 Affichage.

2. REGULATEUR FOLDER / PARAMETER TIME

- (1) Mode Folder: Grâce au régulateur Folder, vous pouvez sélectionner le dossier souhaité en CDs MP3.
- (2) Mode Parameter: Grâce au régulateur Parameter Time, vous pouvez ajuster le temps d'effet.

3. REGULATEUR TRACK / PARAMETER RATIO

- (1) Mode Folder: Grâce au régulateur Track, vous pouvez sélectionner le titre souhaitée.
- (2) Mode Parameter: Grâce au régulateur Parameter Ratio, vous pouvez ajuster l'intensité d'effet.

4. ENCODER SEARCH

Avec l'encoder Search, vous pouvez meut rapidement en avant ou en arrière. Tournez l'encoder Search à droite pour meut en avant et à gauche pour meut en arrière. Le plus vous tournez l'encoder Search, le plus vite est la vitesse de mouvement. Dans le mode Pause, le frame actuel est répété dès que vous tournez l'encoder Search.

5. TOUCHES TRACK

Par les touches Track, vous pouvez sélectionner la plage souhaitée. Veuillez faire attention aux instructions sous 6.5 Sélection des plages par les touches Track.

6. TOUCHE LOOP IN/REALTIME CUE

En appuyant sur la touche In, le point Cue peut être mémorisé. En plus, vous pouvez programmer le point In d'une séquence par cette touche, que est alors répétée. Veuillez faire attention aux instructions sous 6.9 Répétition d'une séquence (Fonction Loop) et 6.8 Roue scratch interactive.

7. TOUCHE LOOP OUT

En appuyant sur la touche Out, vous pouvez mémoriser le point Loop-Out. Le lecteur répète la séquence mémorisée aussi longtemps jusqu'à ce que vous appuyez encore une fois sur la touche Out.

8. TOUCHE RELOOP

Grâce à la touche RELOOP vous pouvez appeler une séquence mémorisée encore une fois.

9. TOUCHE FOLDER / PARAMETER

Avec cette touche vous pouvez choisir entre mode Folder et mode Parameter.

- (1) En mode Folder vous pouvez sélectionner le dossier ou titre souhaitée en CDs MP3.
- (2) En mode Parameter vous pouvez ajuster le temps d'effet et l'intensité d'effet.

10. TOUCHE CUE

- (1) En mode Pause, vous pouvez préécouter la CD en appuyant sur la touche Cue et en la tenant. Aussitôt que vous relâchez la touche, le lecteur CD retourne au début de la plage ou au point Cue.
- (2) Quand vous appuyez sur la touche Cue durant la lecture, le lecteur CD retourne au début de la plage ou au point Cue et se place en mode Pause. Il est possible à mémoriser le quatrième point Cue sur la touche Cue. Veuillez faire attention aux instructions sous 6.7 Cueing.

11. TOUCHE PLAY/PAUSE

Grâce à la touche Play/Pause, vous pouvez commencer et arrêter la lecture. Veuillez faire attention aux instructions sous 6.4 Play/Pause.

12. TOUCHE SAMPLER

En appuyant sur la touche Sampler (LED Sampler est allumée), vous pouvez appeler un Sample mémorisé avant sur une touche Bank. Le segment mémorisé peut être mixé par exemple comme effet sonore avec la voulue d'un titre. Vous pouvez choisir entre mode continue et mode One shot. Veuillez faire attention aux instructions sous 6.10 Mode de Sampler.

13. TOUCHE MEMORY

Avec cette touche, vous pouvez mémoriser le point Cue actuel, le Sample actuel et les paramètres de Sample sur la touche Bank souhaitée. Dans ce but, appuyez sur la touche Memory (LED est allumée) et la touche Bank souhaitée. Veuillez faire attention aux instructions sous 6.7 Cueing et 6.10 Mode de Sampler.

Il est possible à mémoriser jusqu'à 4 points Cue ou Samples avec des paramètres de Sample de différentes plages et les appeler grâce à la touche Bank respective.

Tenez compte du fait que la longueur de Sample maximale est 5 secondes.

Dans le mode d'effet, vous pouvez mémoriser les paramètres ajustés d'un effet. Dans ce but, ajustez les paramètres et appuyez sur la touche Memory. Veuillez faire attention aux instructions sous 6.11 Effets.

Tous les points Cue, Samples et paramètres d'effet mémorisés peuvent être appelés de jusqu'à 500 CDs en mettant en marche le lecteur CD, en appuyant sur la touche Memory (LED est allumée) et en introduisant la CD correspondante.

14. TOUCHE EJECT

Avec la touche EJECT, vous pouvez arrêter ou ouvrir le tiroir d'accès de la CD. Veuillez faire attention aux instructions sous 6.2 CD Slot In.

15. TOUCHES 4/8/16/100%

La gamme de l'adaptation de vitesse peut être ajusté par la touches 4/8/16/100% sur +/- 4 %, +/- 8 %, +/-16 % ou +/- 100 %. Veuillez faire attention aux instructions sous 6.6 Réglage de la vitesse de lecture.

16. TOUCHE MAIN TEMPO

Avec la touche MAIN TEMPO, vous pouvez ajuster l'hauteur de ton après avoir varié la vitesse de lecture.

17. TOUCHE PITCH ON/OFF

Par la touche On/Off, vous pouvez désactiver le réglage de la vitesse de lecture par le Pitchfader (LED n'est pas allumée). Veuillez faire attention aux instructions sous 6.6 Réglage de la vitesse de lecture.

18. TOUCHE BPM

Grâce à la touche BPM, vous pouvez commuter l'affichage de rythme des graves (BPM) à ajustement vitesse de lecture en %. Presser et maintenir la touche Auto BPM pour commuter de Beatcounter manuel à automatique.

19. TOUCHE TAP

Grâce à la touche Tap, vous pouvez afficher le rythme des graves d'une plage. Pressez la touche dans le tact de la musique. L'afficheur indique la vitesse des tacts en BPM.

20. PITCHFADER

Ajustez la vitesse souhaitée avec le Pitchfader. L'affichage indique le pourcentage actuel.

21. TOUCHES BANK

Chacune des quatre touches Bank permet de mémoriser un point Cue ainsi qu'un Sample.

Le point Cue ou le Sample mémorisé (appuyer sur la touche Sampler avant) peut ensuite être appelé par la touche Bank respective.

22. TOUCHE TIME

Grâce à la touche Time, l'affichage de temps peut être commuté du temps restant de la plage (Remain) à temps restant total (Total Remain) ou à temps écoulé de la plage (Elapsed).

23. TOUCHE SGL/CTN

Cette touche permet la lecture d'une plage, soit en mode simple, soit en mode continu (Continuons Play). L'indication „SINGLE“ apparaît dans l'affichage après avoir appuyé la touche une fois. La plage actuelle est jouée une fois. Après, le lecteur CD se place en mode pause au début de la plage prochaine. Pour revenir au mode continu, enfoncez une nouvelle fois la touche SGL/CTN.

24. TOUCHES PITCH BEND

Grâce aux touches Pitch Bend, vous pouvez varier la vitesse de lecture temporairement de +/- 100 %. Veuillez faire attention aux instructions sous 6.6 Réglage de la vitesse de lecture.

25. TOUCHES BEAT SYNC

Grâce aux touches Beat Sync, vous pouvez ajuster les effets à la vitesse de la plage actuelle. Veuillez faire attention aux instructions sous 6.12 Fonction Beat Sync.

26. DISQUE SCRATCH

Grâce au disque Scratch, vous pouvez changer la vitesse de lecture, mouet rapidement en avant ou en arrière, scratch et mémoriser le point Cue. Veuillez faire attention aux instructions sous 6.6 Réglage de la vitesse de lecture, 6.7 Cueing et 6.8 Roue scratch interactive.

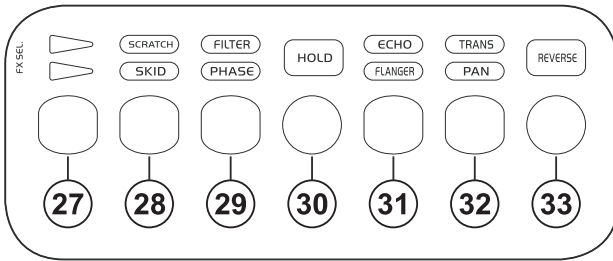

27. TOUCHE FX SEL.
Pour choisir l'effet désiré.

28. TOUCHE SCRATCH/SKID
Avec la touche Scratch, vous pouvez activer la fonction Scratch. Veuillez faire attention aux instructions sous 6.8 Roue scratch interactive et 6.11 Effets.

29. TOUCHE FILTER/PHASE
Avec la touche Filter/Phase, vous pouvez activer l'effet Filter ou Phase. Veuillez faire attention aux instructions sous 6.11 Effets.

30. TOUCHE HOLD
Grâce à la touche Hold, vous pouvez tenir le réglage des paramètres d'effet et de sample. Veuillez faire attention aux instructions sous 6.11 Effets.

31. TOUCHE ECHO/FLANGER
Avec la touche Echo/Flanger, vous pouvez activer l'effet Echo ou Flanger. Veuillez faire attention aux instructions sous 6.11 Effets.

32. TOUCHE TRANS/PAN
Avec la touche Trans/Pan, vous pouvez activer l'effet Trans ou Pan. Veuillez faire attention aux instructions sous 6.11 Effets.

33. TOUCHE REVERSE
Grâce à la touche Reverse, vous pouvez activer la fonction Reverse. Veuillez faire attention aux instructions sous 6.11 Effets.

4.3 Dos

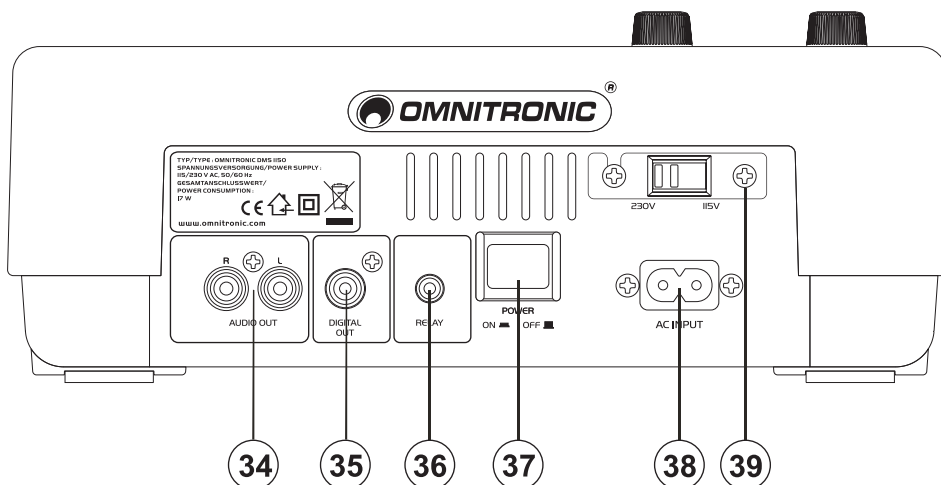

34. DOUILLES AUDIO OUT
Le signal de musique est sorti à ces douilles en forme analogue. Pour une connexion avec votre table de mixage.

35. DOUILLE DIGITAL OUT
Le signal de musique est sorti à cette douille en forme digitale. Pour connecter avec un amplificateur digital par exemple.

36. DOUILLE RELAY

Pour une connexion avec votre table de mixage ou un lecteur CD.

37. INTERRUPTEUR SECTEUR

Appuyez sur l'interrupteur secteur pour mettre l'appareil en marche.

38. DOUILLE D'ALIMENTATION

Branchez le câble secteur ici.

39. SÉLECTEUR DE TENSION

Assurez-vous que ce sélecteur est mis à la position correcte.

5. INSTALLATION

Positionnez l'appareil sur une surface plane.

Pendant l'installation, assurez-vous que l'angle d'inclinaison n'exécède pas 15°, sinon, la CD n'est pas lue correctement.

Connectez le lecteur CD à votre table de mixage avec le câble cinch et via les sorties Audio Out. Assurez-vous que l'occupation gauche/droite (couleur rouge/blanc) des appareil est la même.

ATTENTION: Assurez-vous que le lecteur CD est mis hors de tension (interrupteur secteur en position sortie) avant de le brancher au secteur, pour éviter des dommages graves de l'appareil.

Assurez-vous que la tension du secteur et l'indication à l'interrupteur sélecteur de tension est le même, afin d'éviter des dommages graves de l'appareil.

Branchez le lecteur CD au secteur.

ATTENTION: Allumez toujours l'amplificateur en dernier lieu et éteignez-le en premier!

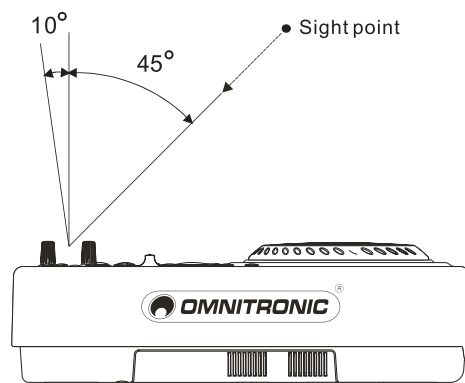

Figure 1

6. INSTRUCTIONS D'UTILISATION

6.1 Mise en service

Mettez le lecteur CD sous tension en appuyant sur l'interrupteur secteur. Si un CD est inséré, la LED brille et sur l'affichage diverses informations apparaissent après la reconnaissance du CD. Quand aucune CD se trouve dans le tiroir, le texte „NO DISC“ apparaît dans l'affichage. Pour des titres au format MP3, „MP3“ est visible sur l'affichage, le nom de fichiers du titre sélectionné est indiqué dans la ligne de texte.

6.2 CD Slot In

Placez une CD dans le tiroir d'accès de la CD. Seulement maintenir le CD avec 2 doigts au bord le plus extrême vers l'extérieur. Eviter de toucher l'intérieur de la CD.

Vous pouvez appeler tous les points Cue, Samples et paramètres d'effet de jusqu'à 500 CDs, même après avoir arrêté le lecteur CD. Dans ce but, il faut d'abord appuyer sur la touche Memory (LED est allumée), et puis placer la CD correspondante. La séquence en langage source de la CD est alors lue et les points Cue, Samples et paramètres d'effet auparavant mémorisés sont chargés à partir de la mémoire. Dans l'affichage, il apparaît „Recall“, jusqu'à ce que l'opération de chargement soit terminée.

La LED CD est allumée, s'il y a une CD dans le CD Slot In, et si l'appareil est prêt à être mis en service.

6.3 Affichage LCD

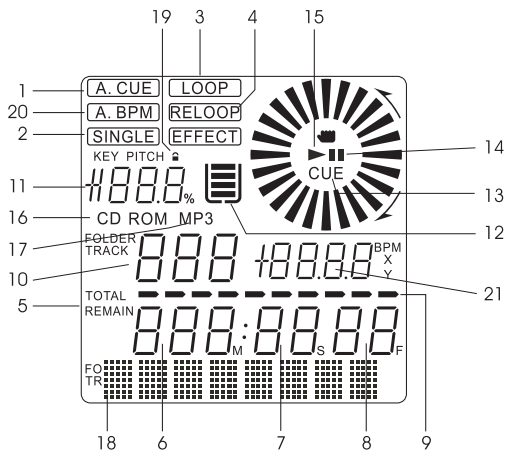

1. AUTO CUE - Le mode Auto Cue est activé.
2. SINGLE - Mode titre par titre.
3. LOOP - La fonction Loop est activé.
4. RELOOP - La fonction Reloop est activé.
5. ELAPSED, REMAIN, TOTAL REMAIN - Temps écoulé de la plage, Temps restant de la plage, Temps écoulé total.

6. MINUTE - Temps restant en minutes
7. SECOND - Temps restant en secondes
8. FRAME - Temps restant en frames
9. INDICATEUR VISUEL - Temps écoulé ou temps restant de la plage
10. FOLDER / TRACK - Dossier / Titre
11. PITCH - La modification de la vitesse en %
12. ANTI SHOCK / BUFFER - Chaque barre indique 2 secondes Anti-Shock Buffer.
13. CUE - Le lecteur se met au point Cue.
14. PAUSE - Mode de pause
15. PLAY - Mode de lecture
16. CD - Un CD est inséré
17. MP3 - Titre en format MP3
18. LIGNE DE TEXTE
19. MAIN TEMPO - La fonction Main Tempo est activé.
20. AUTO BPM - Compteur de beats est commuté sur automatique.
21. BPM - Nombre de beats du titre en cours.

- (1) Une fois l'appareil allumé, l'affichage indique le nombre de titres sur le CD et le temps écoulé total.
- (2) Au-dessus de „TRACK/FOLDER“ s'affichera le nombre de la plage. Le temps restant de la plage s'affichera en M (MIN), S (SEC) et F (FRAME).
- (3) Pour titres MP3, le nom de fichier du titre sélectionné est, en plus, indiqué dans la ligne de texte.
- (4) Au-dessus de l'indication du temps se trouvent 10 barres pour indiquer visuellement le temps restant de la plage. Le moins le temps restant d'une plage (Remain), le moins barres sont indiqués. A partir de 15 secondés avant le fin de la plage, les barres dans l'affichage commencent à clignoter.
- (5) Grâce à la touche Time, l'affichage peut être commuté du temps restant de la plage (Remain) à temps écoulé total (Total Remain) ou à temps écoulé de la plage (Elapsed).
- (6) Après la placement d'un CD ou la sélection d'un titre, le lecteur se met exactement à l'endroit où la musique commence et pas à l'index de temps 00:00:00. Cet endroit est automatiquement mémorisé comme point de départ. L'affichage indique brièvement A.CUE.
- (7) L'indication „0.0%“ signifiât que la vitesse de lecture n'a pas été changée. Quand vous changez la vitesse de lecture par le Pitchfader (LED Pitch clignote), le pourcentage correspondant est indiqué dans l'affichage.
- (8) En appuyant sur la touche SGL/CTN, le lecteur CD se trouve en mode Single et l'affichage indique „SINGLE“.
- (9) Une fois le lecteur allumé, le mode AUTO BPM est toujours activé. Dès que le compteur a transmis le nombre de beats per minute, l'affichage indique cette valeur. Si le compteur ne pas déterminer de valeur correcte (par exemple pour de la musique classique au de la musique plus calme), passez en mode manuel. Pressez la touche BPM. Ensuite, enfoncez plusieurs fois la touche TAP selon le rythme de la musique. L'afficheur indique la vitesse des tacts en BPM.

6.4 Play/Pause

- (1) En mode Pause, l'indication du temps dans l'afficheur est arrêté et le LED Play/Pause clignote. Presser la touche Play/Pause pour commencer la lecture de la première plage. En mode de lecture, l'indication du temps dans l'afficheur se mouve et la LED Play/Pause est allumé.
- (2) Pour arrêter la lecture, il faut agir sur la touche Play/Pause, ce qui laisse la tête de lecture en position pour mémoire.

6.5 Sélection des plages par les touches Track

Par les touches Track, vous pouvez sélectionner la plage souhaitée.

- (1) Pour effectuer la lecture d'une plage à son début, il faut tout d'abord sélectionner la plage souhaitée en appuyant sur les touches Track jusqu'à l'apparition du numéro de celle concernée dans l'affichage. En maintenant la touche Track respective, le lecteur CD meut d'un numéro de plage à l'autre jusqu'à ce que vous relâchez la touche.
- (2) **Touche ⏮**: Un actionnement de la touche ⏮ permet de revenir au début de la plage précédente. Toutefois, un actionnement de cette touche durant la lecture d'une plage entraîne le retour à son début.
- (3) **Touche ⏭**: Un actionnement de la touche ⏭ permet de passer au début de la plage suivante, et ainsi de suite en appuyant une deuxième fois etc.

Remarque: Le lecteur CD meut à la plage en ce mode, si vous avez appuyé sur la touche Track correspondante. Par exemple, si le lecteur CD est en mode de lecture de plage numéro 1 et vous appuyez sur la touche ⏭, le lecteur CD meut à la plage numéro 2 et commence tout de suite avec la lecture.

6.6 Réglage de la vitesse de lecture

PITCHFADER

Par le Pitchfader, vous pouvez changer la vitesse de lecture de jusqu'à +/-100 %.

- (1) Mettez le lecteur de CD en Mode de lecture. Appuyez sur la touche Pitch Control pour pouvoir effectuer le réglage de la vitesse de lecture par le Pitchfader (LED est allumée).
- (2) Choisissez la gamme de l'adaptation de la vitesse de lecture par la touche 4/8/16/100%.
- (3) Ajustez la vitesse de lecture par le Pitchfader.

PITCH BEND

Par les touches Pitch Bend, vous pouvez changer temporairement la vitesse de lecture.

Mettez le lecteur de CD en Mode de lecture. Appuyez sur la touche Pitch Bend souhaitée. Après avoir relâché la touche Pitch Bend, le lecteur CD retourne à la vitesse de lecture originale.

RUE SCRATCH

En mode de lecture, vous pouvez changer la vitesse de lecture de +/- 100 % grâce au disque Scratch. Avec la touche Hold pressé, les changements sont permanente, sans touche Hold seulement temporaire.

6.7 Cueing

FONCTION AUTO-CUE

Le lecteur se place automatiquement à la position où la musique commence après avoir été mis sous tension ou après que vous avez appuyé sur une des touches Track. Cette fonction vous offre la possibilité de réduire le temps de transition entre deux plages. Si la fonction Auto Cue est désactivée, il reste un intervalle de temps entre deux plages, jusqu'à ce que la musique commence. Si la fonction Auto Cue est activée („Auto Cue“ apparaît dans l'affichage), la musique commence immédiatement. Maintenez la touche SGL/CTN enfoncée pendant 1 seconde, pour quitter ce mode.

FONCTION BACK-CUE

Quand vous appuyez sur la touche Cue durant la lecture, le lecteur retourne au début de la plage ou au point Cue (touche In) et se place en mode Pause. Notez, que cette fonction est seulement disponible dans une plage.

MEMORISATION DU POINT CUE

- (1) Possibilité 1: Le lecteur se trouve en Mode de lecture. Appuyez sur la touche In et le point Cue est mémorisé. L'affichage indique „Cue“ pour un moment court. Aussitôt que vous appuyez sur la touche Cue, le lecteur retourne au point Cue et se place en mode Pause.
- (2) Possibilité 2: Le lecteur se trouve en Mode de lecture. Appuyez sur la touche Play/Pause, et le lecteur se trouve en mode Pause. Sélectionnez le point Cue avec le disque Scratch. L'affichage indique le point Cue sélectionné (p.ex. 3:42:22). Appuyez sur la touche In, et le point Cue est mémorisé. L'affichage indique „Cue“ pour un moment court. Appuyez sur la touche Play/Pause, et la lecture est commencée au point Cue. Aussitôt que vous appuyez sur la touche Cue, le lecteur retourne au point Cue et se place en mode Pause.
- (3) Possibilité 3: Le lecteur se trouve en Mode de pause ou en mode de lecture. Appuyez sur la touche Track désirée et l'affichage indique „Cue“ pour un moment court. Le début de la plage est mémorisé

comme point Cue. Aussitôt que vous appuyez sur la touche Cue, le lecteur retourne au point Cue et se place en mode Pause.

MEMORISATION DE PLUSIEURS POINTS CUE

Avec le DMS-1150, vous pouvez mémoriser jusqu'à 4 points Cue différents de différentes plages et les appeler grâce à la touche Bank ou la touche Cue.

- (1) Dans ce but, appuyez sur la touche Memory (LED est allumée) et sur la touche Bank souhaitée, pour mémoriser le point Cue actuel sur la touche Bank.
- (2) En appuyant sur la touche Bank correspondante, vous pouvez appeler les points Cue mémorisés par la touche Memory. Le point Cue mémorisé en dernier, peut être appelé par la touche Cue.
- (3) Il est toujours possible à recouvrir les points Cue. Notez, que les points Cue peuvent seulement être effacés en mettant le lecteur CD hors tension et en le mettant sous tension encore une fois.
- (4) Vous pouvez appeler tous les points Cue mémorisés de jusqu'à 500 CDs, en mettant le lecteur CD sous tension, en appuyant sur la touche Memory (LED est allumée) et en placent la CD correspondante. Dans l'affichage, il apparaît „Recall“, jusqu'à ce que l'opération de chargement soit terminée.

6.8 Roue scratch interactive

- (1) Mode de lecture: Grâce au disque Scratch, vous pouvez changer la vitesse de lecture de +/- 100 %.
- (2) Mode Pause: Dans le mode Pause, le frame actuel est répété dès que vous tournez le disque Scratch.
- (3) Fonction Vinyl Cue: Appuyez sur la touche Play/Pause, et l'appareil se trouve en mode Pause. Appuyez sur la touche Scratch pour arrêter la fonction Loop du lecteur CD. Puis, le lecteur CD se trouve en mode de programmation en temps réel (Realtime Cue). Il est possible de sélectionner le point Cue en tournant le disque scratch en avant et en arrière. Si vous tournez le disque Scratch en avant de manière répétée, ceci donne une lecture qui correspond environ à la vitesse de lecture par la touche Play/Pause. Pour mémoriser le point Cue ou Loop, appuyez ensuite sur la touche In.
- (4) Fonction Cue Scratch: Avec la touche Scratch, vous pouvez activer la fonction Scratch. Appuyez et maintenez la touche Scratch jusqu'à la LED est allumée. La surface de la roue scratch est maintenant activée. Quand la roue scratch est touchée, le lecteur retourne au point Cue.

6.9 Répétition d'une séquence (Fonction Loop)

Grâce à la fonction Loop, il est possible de répéter une séquence programmable. Notez, que vous pouvez seulement appeler cette séquence dans une plage. Si vous voulez jouer cette séquence aussi dans d'autres plages, il faut la mémoriser comme Sample sur une des touches Bank.

MEMORISATION DES POINTS LOOP

- (1) Possibilité 1: Si vous appuyez sur la touche In en mode de lecture, le lecteur continue la lecture et le point A (point de commencement) d'une séquence est marqué. Si vous appuyez sur la touche Out, le point B (point final) de la séquence est mémorisé. Le lecteur CD répète la séquence entre les deux points, jusqu'à ce que vous appuyez sur la touche Out encore une fois.
- (2) Possibilité 2: Le lecteur se trouve en Mode de lecture. Appuyez sur la touche Play/Pause, et l'appareil se trouve en mode Pause. Sélectionnez le point A (point de commencement) d'une séquence avec le disque Scratch. L'affichage indique le point A sélectionné (par exemple 3:42:22). Appuyez sur la touche In et le point A sélectionné est mémorisé. Sélectionnez le point B (point final) de la séquence avec le disque Scratch. L'affichage indique le point B sélectionné (par exemple 3:51:11). Appuyez sur la touche Out, et le point B sélectionné est mémorisé. Le lecteur CD répète la séquence entre les deux points, jusqu'à ce que vous appuyez sur la touche Out encore une fois.
- (3) En appuyant sur la touche Reloop, vous pouvez appeler la séquence mémorisée encore une fois.

6.10 Mode de Sampler

Ajustez le point Loop-In et Loop-Out comme décrit au-dessus. Si un Sample est mémorisé sur une touche Bank, seulement les premières 5 secondes peuvent être transmises.

MEMORISATION DE PLUSIEURS SAMPLES

Avec le DMS-1150, vous pouvez mémoriser jusqu'à 4 points Cue différents de différentes plages et les appeler grâce à la touche Bank.

- (1) Dans ce but, appuyez sur la touche Memory (LED est allumée) et sur la touche Bank souhaitée, pour mémoriser le Sample actuel sur la touche Bank.

- (2) Il est toujours possible à recouvrir les Samples. Notez, que les Samples peuvent seulement être effacés en mettant le lecteur CD hors tension et en le mettant sous tension encore une fois.
- (3) Vous pouvez appeler tous les Samples mémorisés de jusqu'à 500 CDs, en mettant le lecteur CD sous tension, en appuyant sur la touche Memory (LED est allumée) et en placent la CD correspondante. Dans l'affichage, il apparaît „ Recall “, jusqu'à ce que l'opération de chargement soit terminée.

LECTURE DE SAMPLES MEMORISES

- (1) Il est toujours possible de procéder à la lecture des Samples mémorisés. Si la touche Sampler est appuyée durant la lecture de la CD, le Sample est mélangé avec la CD lue. Si la touche Sampler est appuyée durant le mode Pause, seulement le Sample est lu. La vitesse de lecture du Sample peut être changée temporairement par les touches Pitch Bend.
- (2) **Mode continue:** En appuyant sur la touche Sampler (LED est allumée) et sur la touche Bank correspondante, vous pouvez appeler les Samples mémorisés. Le Sample est répété aussi longtemps, jusqu'il est arrêté en appuyant encore une fois sur la touche Sampler (LED n'est pas allumée).
- (3) **Mode One shot:** Appuyez sur la touche Sampler jusqu'à la LED clignote. Le sample actuel est terminé et le lecteur se trouve en mode One shot. Quand vous appuyez sur la touche Bank désirée maintenant, le sample est seulement joué une fois. Appuyez encore une fois sur la touche Sampler (LED éteint) pour quitter ce mode.

REGLAGE ET MEMORISATION DE LA VITESSE ET DU VOLUME DE SAMPLE

La vitesse et le volume de Sample peuvent être réglés et mémorisés de manière individuelle pour chaque Sample mémorisé.

- (1) Appuyez sur la touche Sampler (LED est allumée) et la touche Bank correspondante, pour appeler le Sample souhaité.
- (2) Appuyez sur la touche Hold (LED est allumée) pour maintenir les réglages des paramètres. Si vous ne tenez pas la touche Hold en condition appuyée, les changements ne sont que de courte durée, et le lecteur CD retourne au réglage mémorisé.
- (3) Appuyez sur la touche DSP Parameter, et l'affichage indique SP 1000. Ceci signifiât que la vitesse de lecture de Sample (Sample Pitch) est ajustée sur 0 %.
- (4) En tournant le régulateur Parameter Time, vous pouvez ajuster la vitesse de lecture de Sample (Sample Pitch) sur SP 1000 (adaptation maximale de vitesse) ou SP -1000 (adaptation minimale de vitesse).
- (5) En tournant le régulateur Parameter Ratio, vous pouvez ajuster le volume de Sample (Sample Volume) sur SV 1000 (adaptation maximale de volume) ou SV 000 (adaptation minimale de volume).
- (6) Ces réglages temporaires sont maintenus jusqu'à ce que vous mettez le lecteur CD hors tension. Si vous voulez mémoriser ces réglages avec le Sample, appuyez sur la touche Memory (LED est allumée), et tenez-la pendant une seconde. Par cela, il est possible d'appeler les paramètres ajustés par la fonction Recall.

Transmission de Samples temporaires

Les Samples temporaires sur les touches Bank restent mémorisés dans le mémoire temporaire, si la CD est changée, sans que le lecteur CD soit mis hors tension pendant cette opération. Notez, que ces Samples ne sont à la disposition que temporairement et qu'ils ne peuvent pas être associés à la nouvelle CD en permanence. Ceci signifiât que tels Samples temporaires sont effacés du mémoire temporaire lors de la prochaine mise hors tension du lecteur CD. Les Samples originaux peuvent cependant être appelés par la fonction Recall de la CD correspondante.

6.11 Effets

- (1) Vous pouvez activer les effets différents par la touche Effet respective. Si l'effet est activé, la LED respective est allumée.
- (2) Vous pouvez régler les paramètres d'effet par les régulateurs Parameter Time et Parameter Ratio. Si vous ne tenez pas la touche Hold en condition appuyée (LED n'est pas allumée), les changements des paramètres ne sont que de courte durée, et le lecteur CD retourne au réglage mémorisé. Appuyez sur la touche Hold (LED est allumée) pour maintenir les réglages des paramètres d'effet. Si vous voulez mémoriser le paramètre d'effet ajusté, appuyez sur la touche Memory (LED est allumée), et tenez-la. Par cela, il est possible d'appeler le paramètre ajusté même après avoir mis le lecteur CD hors tension par la fonction Recall.
- (3) Vous pouvez appeler tous les paramètres d'effet mémorisés de jusqu'à 500 CDs, en mettant le lecteur CD sous tension, en appuyant sur la touche Memory (LED est allumée), et puis placer la CD correspondante. Dans l'affichage, il apparaît „ Recall “, jusqu'à ce que l'opération de chargement soit terminée.

Fonction Scratch

La fonction Scratch correspond au Scratch chez la platine-disque. En tournant le disque Scratch en avant et en arrière, vous pouvez créer des différents effets Scratch. Si vous tournez le disque Scratch en avant de manière répétée, ceci donne une lecture qui correspond environ à la vitesse de lecture par la touche Play/Pause.

Effet Skid

Chez l'effet Skid, le son original est modifié en dépendance des régulateurs Parameter. Le Skid-Time (PT) peut être ajusté entre 0 et 9990. Le Skid-Rate (PR) peut être ajusté entre 0 et 9990.

Effet Filter

Chez l'effet Filter, le son original est modifié en dépendance des régulateurs Parameter. Le Filter-Rate (PR) peut être ajusté entre 0 et 255.

Effet Phase

Chez l'effet Phase, le son original est modifié en dépendance des régulateurs Parameter. Le Phase-Time (PT) peut être ajusté entre 0 et 9990. Le Phase-Rate (PR) peut être ajusté entre 0 et 255.

Effet Echo

Chez l'effet Echo, un écho est ajouté au son original. L'Echo-Time (PT) change la fréquence de répétition et la dimension de l'écho et peut être ajusté entre 0 et 2000 ms.

L'Echo-Rate (PR) change le rendement (Feedback) de l'effet Echo et peut être ajusté entre 0 et 255.

Effet Flanger

L'effet Flanger résonne, si un effet de son de moteur à réaction était ajouté au son original. Le Flanger-Time (PT) change la figure sonore de l'effet Flanger et peut être ajusté entre 0 et 9990 ms.

Le Flanger-Rate (PR) change le rendement de l'effet Flanger et peut être ajusté entre 0 et 255.

Effet Trans

Chez l'effet Trans, le son original est modifié en dépendance des régulateurs Parameter. Le Trans-Time (PT) peut être ajusté entre 0 et 9990. Le Trans-Rate (PR) peut être ajusté entre 0 et 255.

Effet Pan

Chez l'effet Pan, le son change de manière périodique et continue de la gauche à la droite et de manière inverse. Le Pan-Time (PT) change la vitesse de changement et peut être ajusté entre 0 et 9990 ms.

Fonction Reverse

Chez la fonction Reverse, la CD est lue vers l'arrière de manière illimitée. Vous pouvez changer la direction de lecture de manière illimitée en appuyant sur la touche Reverse. Le Reverse-Time (PT) change la vitesse de lecture et peut être ajusté entre -1000 et 1000 ms.

Aperçu des paramètres d'effet:

Effet	Paramètres PT		Paramètres PR	
	Valeur ajustable	Valeur prédéterminée	Valeur ajustable	Valeur prédéterminée
Skid	0-9990 ms	10 ms	0 - 9990	10
Filter	0-9990 ms	6000 ms	0 - 255	0
Phase	0 - 9900 ms	300 ms	0 - 255	0
Echo	0 - 2000 ms	350 ms	0 - 255	128
Flanger	0 - 9990 ms	1000 ms	0 - 255	179
Trans	0 - 9900 ms		0 - 255	153
Pan	0 - 9990 ms	450 ms		
Reverse	-1000 - 1000 ms	0 ms		

6.12 Fonction Beat Sync

- (1) Vous pouvez ajuster le temps d'effet individuellement par le régulateur Parameter Time ou confortablement par les Presets de la fonction Beat Sync. Dans ce cas, le temps d'effet est modifié sur des valeurs musicalement correctes.
- (2) Exemple: Appuyez sur la touche Auto BPM en mode de lecture et attendez jusqu'à la valeur actuel apparaît sur l'affichage. Appuyez sur la touche Echo. Ajuster le régulateur Parameter Time et observez

les LED Beat Sync. Quand le temps d'écho correspond à une note complète, la LED 1/1 est allumée. De cette manière, les LEDs Beat Sync indique les ajustes de temps plus usuels.

(3) Avec les sélecteurs Beat Sync, vous pouvez sélectionner le tact désiré rapidement et facilement.

6.13 Faderstart

Le DMS-1150 vous offre la possibilité de démarrer le lecteur CD directement à partir de la table de mixage. Assurez-vous que vous avez connecté la douille Relay avec la douille correspondante de la table de mixage. Additionnellement, les douilles Audio Out doivent être connectées avec les douilles d'entrée Line de la table de mixage. Notez, que la fonction Faderstart seulement fonctionne avec des tables de mixage appropriées. Insérez la CD et sélectionnez la plage à jouer (mode Pause). Commencez la lecture à partir de votre table de mixage.

Veuillez faire attention que la fonction Faderstart est une fonction Faderstart point Cue. Ça signifie que le lecteur CD commence la lecture après l'actionnement du canal respectif et va en mode de pause et retourne au point Cue après l'actionnement répété.

(1) Conditions pour le fonctionnement à Faderstart

Connectez le mixer avec le lecteur CD grâce au jack 3,5 mm asymétrique mono. Pour commencer la lecture, le pôle positive (tip) du jack est connecté avec la masse audio grâce à un impulse court. Pour pauser la lecture, le pôle négative (sleeve) du jack est connecté avec la masse audio grâce à un impulse court. Le mixer doit être équipé avec un commutateur, une touche ou un fader que connecte le tip avec la masse audio du lecteur CD pour commencer la lecture et le sleeve avec la masse audio pour pauser la lecture.

(2) Fonction Relay

En mode Relay, l'appareil commute à l'autre lecteur CD au fin de la plage. Cette fonction vous offre la possibilité de enrichir le programme de musique avec plusieurs autres CDs.

Connectez les douilles Relay des lecteurs CD avec l'autre. Choisissez la sélection Single ou Continu via la touche SGL/CTN.

Exemple: Pressez la touche Single (l'affichage indique "SINGLE") des deux lecteurs CD. Commencez la lecture de CD1. Au fin de la plage actuelle de CD1, l'appareil commence automatiquement avec CD2. Le premier lecteur CD se trouve en mode pause. Vous pouvez insérez une nouveau CD ou mémoriser un point Cue à lecteur CD en mode pause.

6.14 Mode repos

Si le lecteur reste sur pause plus de 30 minutes, l'appareil passe automatiquement en mode repos. L'affichage indique „SLEEP“ et toutes les touches ainsi que les LEDs s'éteignent. Pressez une touche quelconque, pour quitter ce mode.

6.15 Fin d'utilisation

Avant de mettre l'appareil hors tension, il est conseillé de s'assurer qu'aucune CD ne se trouve plus dans le lecteur CD. Tous les points Cue, Samples et paramètres d'effet sont mémorisés dans le lecteur CD et peuvent être appelés après l'avoir mis hors tension.

7. PRECAUTIONS

Cet appareil n'est pas comparable à un lecteur CD HIFI conventionnel. Cet appareil a été construit de manière particulièrement stable pour pouvoir accomplir les exigences lors tu transport et lors des déplacements surtout en disco mobile.

Si vous rencontrez des problèmes avec votre appareil, veuillez vous reporter à l'aperçu suivant.

Le changement de la vitesse de lecture (Pitch) change les fréquences FM. En cas d'indications fréquentes de „ERR“ dans l'affichage; procédez à un nouveau réglage des fréquences.

1. Est l'appareil connecté de manière correcte?
2. Sont les réglages de votre amplificateur et de votre table de mixage correctes?
3. Avez-vous observé toutes les indications de ce mode d'emploi?

SYMPTOME	CAUSE POSSIBLE	ACTION CORRECTIVE
L'appareil ne réagit pas lors de la mise sous tension	Interruption de la connexion au secteur	Vérifiez la fiche de secteur à l'appareil
Le lecteur ne commence pas avec la lecture	La CD est mal positionnée ou sale	Rempoissonnez la CD (avec le label sur le dessus), ou nettoyez-la avec un chiffon doux, humide
Pas de son	Vérifiez les connexions de la table de mixage et de l'amplificateur	Eventuellement procéder à une nouvelle connexion
Ronflements	Mauvaises connexions de la table de mixage et de l'amplificateur	Vérifiez la qualité des câbles et des fiches
Faderstart ne fonctionne pas	Pas de connexion Audio Out	Connectez les douilles Audio Out aux douilles d'entrée Line de votre table de mixage.

8. NETTOYAGE ET MAINTENANCE



DANGER DE MORT!

Toujours débrancher avant de procéder à l'entretien!

L'appareil doit être nettoyé régulièrement de contaminations comme de la poussière etc. Pour le nettoyage, utilisez un torchon non pelucheux humide. Ne pas utiliser un aucun cas de l'alcool ou des détergents pour le nettoyage.

L'intérieur de l'appareil ne contient pas de parts nécessitant un entretien. L'entretien et les réparations doivent être effectués uniquement par du personnel de service compétent!

Si des pièces de rechange sont nécessaires, toujours utiliser des pièces d'origine.

Quand le câble secteur de cet appareil est endommagé, il doit être remplacé par un câble secteur spécial disponible chez votre revendeur.

Pour tout renseignement complémentaire, votre revendeur se tient à votre entière disposition.

9. CARACTÉRISTIQUES TECHNIQUES

Alimentation:	230 V AC, 50 Hz
Puissance de rendement:	17 W
Type:	Lecteur CD / MP3
Compatibilité:	CDs standards 8 et 12 cm
Quantification:	Convertisseur D/A: 1 Bit
Fréquence de sampling:	44,1 kHz
Précision de frame:	1/75 sec
Adaptation de vitesse:	+/- 4 %, +/- 8 %, +/- 16 %, 100 %
Distorsion:	0,01 % @ 1 KHz
Rapport S/N:	90 dB
Séparation des canaux:	85 dB
Courbe de fréquence:	20 - 20 000 Hz; +/- 1 dB
Sortie audio:	asymétrique via cinch
Niveau de sortie:	1 Vrms
Sortie digitale:	asymétrique via cinch, 44,1 kHz stable
Dimensions:	348 x 246x 106 mm
Poids:	3,7 kg

Attention! Les données imprimées dans ce mode d'emploi sont susceptibles d'être modifiées sans préavis. 01.02.2007 ©



DMS-1150

SCRATCH-WORKSTATION



¡PRECAUCIÓN!

¡Evite el contacto de este aparato con la lluvia y la humedad!
¡Desconectar de la corriente antes de abrir la caja!

¡Por su propia seguridad, por favor lea este manual del usuario denidamente antes de la conexión inicial!

Toda persona implicada en la instalación, manejo y mantenimiento de este aparato tiene que

- estar cualificada
- seguir las instrucciones de este manual
- tratar el manual como parte del producto
- mantener el manual durante la vida del producto
- pasar el manual a cada sucesivo poseedor o usuario del producto
- descargar la última versión del manual del Internet

1. INTRODUCCIÓN

Gracias por haber elegido un OMNITRONIC DMS-1150. Si Vd. respete las instrucciones sucesivas, aseguremos que vaya a gozarse mucho de su compra.

Desembale su DMS-1150.

2. INSTRUCCIONES DE SEGURIDAD



¡PRECAUCIÓN!

¡Tenga cuidado cuando opere con este aparato. Con un voltaje peligroso puede sufrir una peligrosa descarga eléctrica al tocar los cables!

Este aparato ha salido de nuestro establecimiento en absolutas perfectas condiciones. Para mantener esta condición y asegurar un manejo seguro, es absolutamente necesario para el usuario seguir las instrucciones de seguridad y notas de advertencia escritas en este manual del usuario.



Importante:

Los daños causados por no hacer caso de las instrucciones de este manual del usuario no están sujetos a garantía. El proveedor no aceptará responsabilidad por ningún defecto o problema resultante.

Si el aparato ha estado expuesto a grandes cambios de temperatura (p.e. tras el transporte), no lo enchufe inmediatamente. La condensación de agua producida podría dañar su aparato. Deje el aparato desconectado hasta que llegue a la temperatura ambiente.

Antes de la puesta en marcha inicial, por favor asegúrese de que no hay daños causados durante el transporte. Si el aparato u el cable están estropeado, consulte a su proveedor y no use el aparato.

Este aparato pertenece a la clase de protección II. Este aparato tiene un aislamiento de protección. El aparato sólo debe ser conectado con un enchufe apropiado con voltaje y frecuencia idéntico como indicado en el aparato. Un voltaje u enchufe inapropiado puede destruir el aparato o causar un golpe eléctrico mortal.

Siempre conectar la clavija de alimentación al final. La clavija debe ser insertado sin fuerza. Asegúrese de que la clavija está firmemente conectado con el enchufe.

La boquilla del cable u el conector del aparato no debe ser cargado con tracción. Siempre debe haber una longitud suficiente de cable al aparato. Otra vez, el cable puede ser estropeado que puede causar un golpe eléctrico mortal.

Preste atención que el cable de alimentación no esté aplastado o pueda estar atravesado por algún tipo de superficie afilada. Compruebe el estado del aparato y del cable regularmente.

Cuando Vd. utilice prolongaciones, asegúrese de que el sección de los conectores está suficiente para el corriente del aparato. Todas las instrucciones del cable de alimentación deben ser respetadas.

Desconecte el aparato de la red cuando no vaya a ser utilizado y antes de limpiarlo. Maneje el cable únicamente por el enchufe. No desenchufe el aparato de la red tirando del cable de alimentación. Otra vez, el cable u la clavija puede ser estropeado que puede causar un golpe eléctrico mortal. Si enchufes o interruptores no son accesibles, el aparato debe ser desconectado de la red.

Desconecte el aparato de la red cuando hay polvo en la clavija u el aparato. Limpie el aparato con un paño suave y húmedo. Polvo puede reducir la insulación que puede causar un golpe eléctrico mortal. Poluciones mas graves deben ser removidos por un especialista.

Líquido de todas formas deben nunca entrar en enchufes, conectores u algunos orificios del aparato. Cuando supone que líquido puede haber entrado en el aparato, desenchufe el aparato inmediatamente. También cuando el aparato se ha encontrado en un ambiente muy humedo. El aparato debe ser controlado por un especialista si insulaciones están reducidos a causa del líquido. Insulaciones reducidos pueden causar un golpe eléctrico mortal.

Piezas de todas formas deben nunca entrar en el aparato - especialmente piezas de metal. Cuando supone que piezas de metal pueden haber entrado en el aparato, desenchufe el aparato inmediatamente. Malfunciones o cortocircuitos pueden causar un golpe eléctrico mortal.

Antes de conectar el aparato todos los potenciómetros y reguladores de volumen deben posicionarse en "0" o en la posición mínima.

ATENCIÓN: ¡enchufe el amplificador en último lugar y desenchufelo en primer lugar!

Por favor tenga en cuenta que los daños causados por modificaciones manuales del aparato no están sujetas a garantía.

Manténgalo lejos del alcance de los niños y de personal no profesional.

ATENCIÓN: ¡Un volumen demasiado alto puede dañar el oído!

No hay piezas que requieran servicio dentro del aparato. Las operaciones de mantenimiento y servicio deben ser llavadas a cabo únicamente por concesionarios autorizados.

3. INSTRUCCIONES DE MANEJO

Este aparato es un CD-player profesional para jugar CDs. El aparato sólo es permitido para una conexión con una tensión alternativa de 115/230 V, 50/60 Hz y ha sido diseñado para ser usado en interiores.

No agite el aparato. Evite hacer excésiva fuerza durante la instalación y el manejo del aparato.

Cuando buscar el sitio de instalación, por favor asegúrese de que el aparato no está expuesto a calor extremo, humedad o polvo. No debe haber cables mal instalados o no fijados correctamente. ¡Se pone usted en peligro y pone en peligro a otros!

La temperatura ambiente debe ser entre -5° C y +45° C.

La humedad relativa no debe ser mas de 50 % en una temperatura ambiente de 45° C.

Este aparato sólo debe ser utilizado en una altura entre -20 y 2000 m arriba del mar.

Maneje el aparato sólo después de familiarizarse con sus funciones. No permita el manejo a personas que no conocen el aparato lo suficientemente bien. La mayoría de los daños son causados por manejo inadecuado de inexpertos.

No utilice disolventes o detergentes agresivos para limpiar el aparato. Utilice mejor un paño suave y húmedo.

El código de barras de serie no debe ser quitado del aparato, en caso de que esto ocurra la garantía ya no es válida.

Cuando el aparato será utilizado de un modo diferente como descrito en este manual, esto puede causar daños en el producto y la garantía expira. Además todos usos diferentes pueden causar peligros como p. ej. cortocircuito, quema, descarga eléctrica, etc.

4. DESCRIPCIÓN DEL APARATO

4.1. Features

MP3 Scratch Workstation

- Para CDs de MP3 y Audio, CD-Rs y CD-RWs
- MP3-compatible con ayuda de ID3-tag
- 9 efectos sonidos - Scratch, Skid, Filter, Phase, Flanger, Echo, Pan, Trans, Reverse
- Función Beat Sync para ajustar los efectos a la velocidad de la música
- Función scratch en tiempo real sin retraso y sin limite
- Beatcounter automático y manual
- Función Cue con cuatro Cue-point Hotkeys
- Unidad Sampler con 4 x 5 segundos de sampler-time
- Todos los puntos Cue y los parámetros de sample pueden ser memorizados y llamados de hasta 500 CDs
- Función Loop y Re-loop sin retraso
- Modo Single/Continuous
- 10 segundas Anti-Shock
- Instant Start mediante tecnología 1-bit (8x)
- Rango del Pitch $\pm 4\%$, $\pm 8\%$, $\pm 16\%$, $\pm 100\%$
- Función Pitch Bend
- Función Faderstart
- Función Main Tempo
- Búsqueda exacta de frame y cueing
- Salida digital mediante casquillo RCA
- Pantalla LCD conmutable de tiempo restante de una canción a tiempo restante total a tiempo transcurrido
- CD-Frontloader para cambiar el CD rápidamente

4.2 Panel frontal

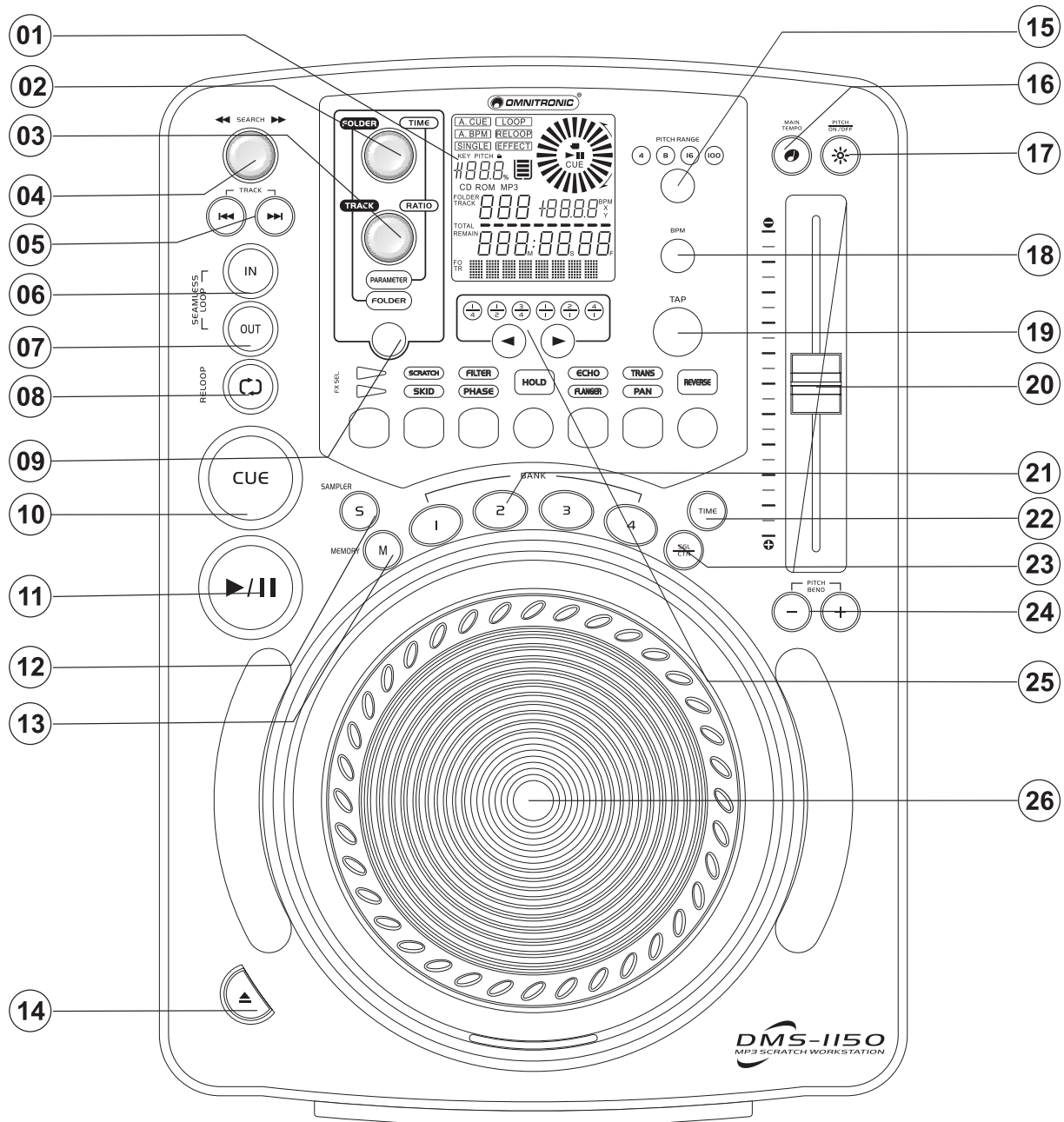

1. PANTALLA

Pantalla LCD para lectura de los diferentes modos y funciones. Por favor dirijase a las explicaciones de la sección 6.3 Pantalla LCD.

2. REGULADOR FOLDER / PARAMETER TIME

- (1) En el modo Folder Vd. puede seleccionar la carpeta deseada en CDs MP3. El nombre de la carpeta aparece en la pantalla.
- (2) En el modo Parameter Vd. puede ajustar el tiempo del efecto mediante el regulador Parameter Time.

3. REGULADOR TRACK / PARAMETER RATIO

- (1) En el modo Folder Vd. puede seleccionar la canción deseada con formato MP3. El nombre de la canción aparece en la pantalla.
- (2) En el modo Parameter Vd. puede ajustar la intensidad del efecto mediante el regulador Parameter Ratio.

4. ENCODER SEARCH

Mediante el encoder Search Vd. puede buscar rápidamente hacia delante y hacia atrás. Gire el encoder hacia la derecha para la búsqueda hacia delante y gire el encoder para la búsqueda hacia atrás. Cuanto más gire el encoder Search mayor es la velocidad de búsqueda. En el modo de pausa, la secuencia actual se repite tan pronto como gire el encoder Search.

5. TECLAS TRACK

Mediante las teclas Track puede seleccionar la canción deseada. Por favor dirijase a las explicaciones del apartado 6.5 Seleccionar una canción mediante las teclas Track.

6. TECLA LOOP IN/REALTIME CUE

Con la tecla In, Vd. puede memorizar el punto Cue. Además, Vd. puede memorizar el punto In de una secuencia de una canción que será repetida entonces. Por favor dirijase a las explicaciones del apartado 6.9 Memorizar una secuencia.

7. TECLA LOOP OUT

Pulse la tecla Out para memorizar el punto Loop Out. El lector repite la secuencia hasta que pulse de nuevo la tecla Out.

8. TECLA RELOOP

Mediante la tecla Re loop puede llamar la secuencia memorizada otra vez.

9. TECLA FOLDER / PARAMETER

Para elegir FOLDER (carpeta) o PARAMETER.

- (1) En el modo Parameter Vd. puede ajustar la intensidad y el tiempo del efecto mediante el regulador Parameter Ratio.
- (2) En el modo Folder Vd. puede seleccionar la carpeta o la canción deseada en CDs MP3.

10. TECLA CUE

- (1) En el modo de pausa puede escuchar pulsando y manteniendo pulsado la tecla Cue. Tan pronto como libere la tecla Cue el lector CD vuelve al comienzo de la canción o al punto Cue.
- (2) Modo de lectura: Si pulsa la tecla Cue mientras el lector está funcionando el lector vuelve al comienzo de la canción o al punto Cue y vuelve al modo de pausa. En la tecla Cue, Vd. puede memorizar el cuarto punto Cue. Por favor dirijase a las explicaciones del apartado 6.7 Escucha.

11. TECLA PLAY/PAUSE

Con la tecla Play/Pause, puede comenzar la lectura y apagarla de nuevo. Por favor dirijase a las explicaciones del apartado 6.4 Lectura/Pausa.

12. TECLA SAMPLER

Mediante presionar la tecla Sampler (el LED brilla), Vd. puede llamar un sample memorizado en una tecla Bank por 5 segundos. El segmento memorizado puede mezclarse por ejemplo como efecto sonoro con una lectura de una canción o en modo pausa reproducirlo solamente.

13. TECLA MEMORY

Con esta tecla, Vd. puede memorizar el punto Cue actual, el sample actual y los parámetros de sample en la tecla Bank deseada. Pulse la tecla Memory (el LED brilla) y la tecla Bank deseada.

Vd. puede memorizar hasta 4 puntos Cue y samples con parámetros de sample de canciones diferentes y llamarlos mediante la tecla Bank respectiva. Por favor, note que el largo máximo del sample es 5 segundos. En el modo de efecto, Vd. puede memorizar los parámetros ajustados de un efecto. Ajuste los parámetros y presione y mantenga la tecla Memory. Todos los puntos Cue, samples y parámetros de efecto memorizados pueden ser llamados de hasta 500 CDs en poner el lector CD en marcha, presionar la tecla Memory (el LED brilla) e insertar el CD respectivo.

14. TECLA EJECT

Mediante la tecla EJECT, puede parar el CD o salir el CD. Por favor dirijase a las explicaciones de la sección 6.2 CD Slot In.

15. TECLA 4/8/16/100%

Vd. puede seleccionar el rango del ajuste de la velocidad de lectura entre +/- 4 %, +/- 8, +/- 16 % o

+/-100 % con esta tecla. Por favor dirijase a las explicaciones del apartado 6.6 Ajuste de la velocidad de lectura.

16. TECLA MAIN TEMPO

Con la tecla MAIN TEMPO presionada, Vd. puede ajustar la velocidad de lectura sin modificar la altura de sonido.

17. TECLA PITCH ON/OFF

Mediante la tecla On/Off (el LED off), Vd. puede quitar el ajuste de la velocidad de lectura. Por favor dirijase a las explicaciones del apartado 6.6 Ajuste de la velocidad de lectura.

18. TECLA BPM

Mediante la tecla BPM, Vd. puede conmutar la pantalla de velocidad del ritmo (BPM) a ajuste de la velocidad en %. Presione y mantiene la tecla BPM para conmutar del beatcounter manual a automático.

19. TECLA TAP

Mediante la tecla Tap, Vd. puede mirar el ritmo de los graves de una canción. Pulse la tecla en el ritmo de la música. La pantalla muestra la velocidad del ritmo en BPM.

20. PITCHFADER

Puede ajustar la velocidad deseada con el Pitchfader. La pantalla muestra el porcentaje de los graves en BPM.

21. TECLAS BANK

Vd. puede memorizar un punto Cue y un sample mediante cada de las teclas Bank. Vd. puede llamar el punto Cue o el Sample (pulsar la tecla Sampler antes) memorizado mediante la tecla Bank respectiva.

22. TECLA TIME (TIEMPO)

La pantalla se puede cambiar de tiempo restante (Remain) a tiempo restante total (Total Remain) a tiempo transcurrido (Elapsed).

23. TECLA SGL/CTN

Para elegir el modo de lectura „conción por canción“ o „todas las canciones“. Pulsando la tecla una vez la pantalla muestra „SINGLE“. La canción actual suena una vez y el lector se pone en modo pausa, exactamente en el sitio donde empieza la música de la canción siguiente.

24. TECLAS PITCH BEND

Con las teclas Pitch Bend, puede ajustar la velocidad de lectura temporalmente hasta +/- 100 %. Por favor dirijase a las explicaciones del apartado 6.6 Ajuste de la velocidad de lectura

Cuando Vd. mantiene la tecla Pitch Bend - la velocidad de la lectura se disminue hasta 0. Este efecto es comparable con el efecto Motor Off.

25. TECLAS BEAT SYNC

Mediante las tecla Beat Sync, Vd. puede ajustar los efectos en la velocidad del título actual. Por favor dirijase a las explicaciones del apartado 6.12 Función Beat Sync.

26. RUEDA SCRATCH

Mediante la rueda Scratch puede ajustar la velocidad de playback, buscar en una canción hacia delante y hacia atrás, scratch y activar funciones Cue.

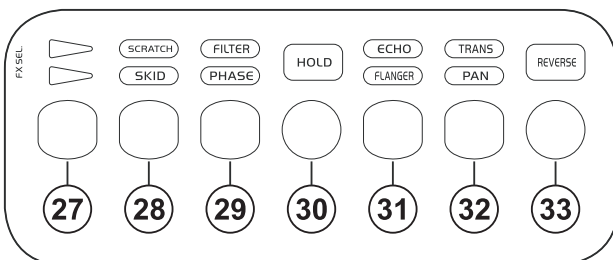

27. TECLA FX SEL.

Para seleccionar los efectos.

28. TECLA SCRATCH/SKID

Con la tecla Scratch, Vd. puede activar la función Scratch. Por favor dirijase a las explicaciones del apartado 6.11 Efectos.

29. TECLA FILTER/PHASE

Con la tecla Filter/Phase, Vd. puede activar el efecto Echo o Flanger. Por favor dirijase a las explicaciones del apartado 6.11 Efectos.

30. TECLA HOLD

Con la tecla Hold, Vd. puede mantener los ajustes de los parámetros de sampler y de efecto. Por favor dirijase a las explicaciones del apartado 6.11 Efectos.

31. TECLA ECHO/FLANGER

Con la tecla Echo/Flanger, Vd. puede activar el efecto Echo o Flanger. Por favor dirijase a las explicaciones del apartado 6.11 Efectos.

32. TECLA TRANS/PAN

Con la tecla Trans/Pan, Vd. puede activar el efecto Trans o Pan. Por favor dirijase a las explicaciones del apartado 6.11 Efectos.

33. TECLA REVERSE

Con la tecla Reverse, Vd. puede activar la función Reverse. Por favor dirijase a las explicaciones del apartado 6.11 Efectos.

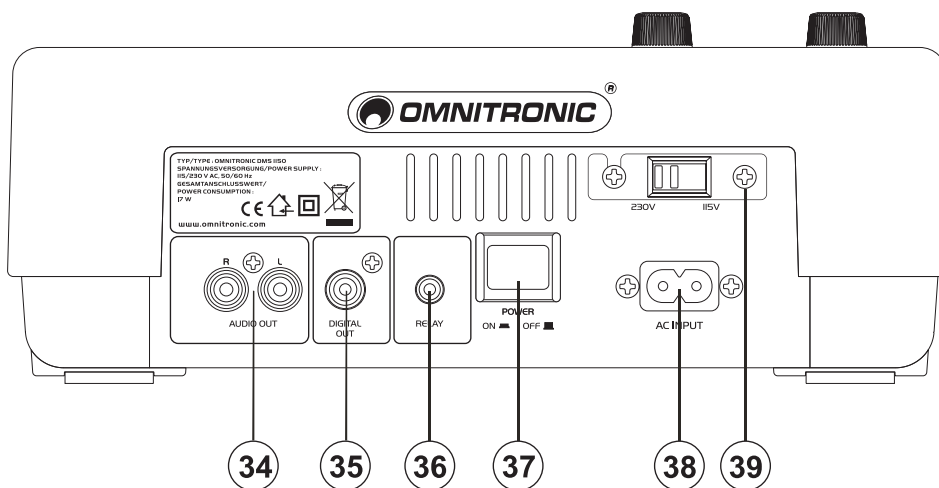
4.3 Panel trasero**34. CASQUILLOS DE SALIDA DE AUDIO (AUDIO OUT)**

La señal de música de estos casquillos es analógica. Conecte la salida a la entrada respectiva de su mezclador.

35. CASQUILLO DE SALIDA DIGITAL (DIGITAL OUT)

La señal de música de este casquillo es digital. Conecte la salida a la entrada respectiva de su amplificador por ejemplo.

36. CASQUILLO DE RELAY

Conecte la salida a la entrada respectiva de su mezclador o lector CD.

37. INTERRUPTOR DE PUESTA EN MARCHA

Pulse el interruptor para comenzar a manejarlo.

38. CONEXIÓN AC

Conectar su cable de alimentación aquí.

39. SELECTOR DE TÉNSION

Asegúrese de la posición correcta.

5. INSTALACIÓN

Instale el lector CD sobre una superficie plana.

Asegúrese de que el ángulo de inclinación no sea superior a 15°, ya que en caso de que sea superior el CD no puede leer correctamente.

Conecte el lector CD con el cable RCA a su mezclador mediante los casquillos de salida de Audio. Asegúrese de que la ocupación derecha/izquierda (color del enchufe rojo/blanco) es la misma en ambos aparatos.

ATENCIÓN: Asegúrese de que el lector CD esté apagado (interruptor de alimentación en la posición externa) antes de conectarlo a la red para evitar daños en sus altavoces.

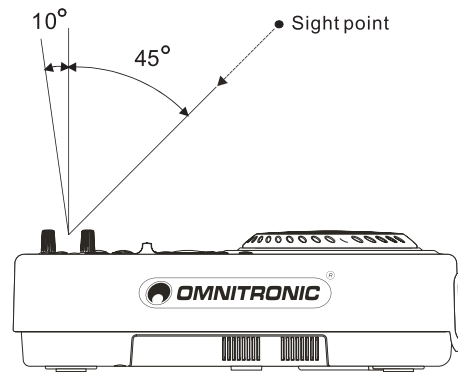

Asegúrese de que la indicación del selector de voltaje corresponde al voltaje disponible para evitar de esta forma daños serios. Conectar el enchufe de alimentación únicamente a casquillos de seguridad.

Conecte su CD-player a la red.

ATENCIÓN: ¡Enchufe el amplificador en último lugar y desenchufelo en primer lugar!

6. MANEJO

6.1 Puesta en marcha

Conecte el lector CD mediante el interruptor de alimentación. Si un CD está insertado, el LED CD brilla y sobre el display aparecen varios mensajes después del reconocimiento del CD. Sin ningún CD está insertado, aparece "NO DISC". Para canciones en formato MP3, el mensaje „MP3“ aparece

6.2 CD Slot In

Inserte su CD en el CD Slot In. Maneje el CD sólo por el borde con 2 dedos. Evite tocar la parte interior del CD.

Todos los puntos Cue, samples y parámetros de efecto memorizados pueden ser llamados de hasta 500 CDs en poner el lector CD en marcha, presionar la tecla Memory (el LED brilla) e insertar el CD respectivo. El lector CD lee el código y llama los puntos Cue, samples y parámetros de efecto memorizados de la memoria. En la pantalla aparece "Recall" hasta que el procedimiento de llamar sea completo.

La LED CD brilla cuando hay un CD en el CD Slot In y el lector CD está listo para el servicio.

6.2 Pantalla LCD

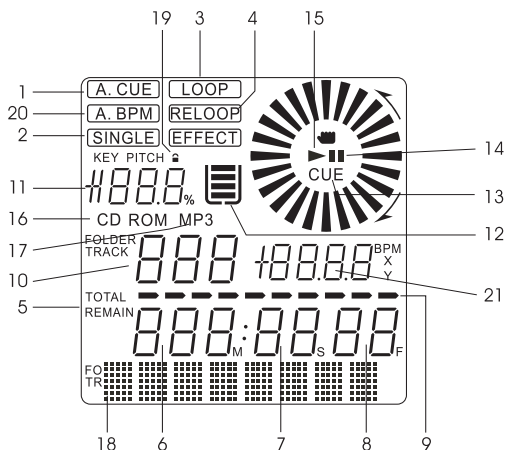

1. AUTO CUE - Auto Cue está activada.
2. SINGLE - El modo de funcionamiento lectura canción por canción.
3. LOOP - Secuencia está memorizado o está llamado.
4. RELOOP - Secuencia está repetido.
5. INDICADORES DE TIEMPO - Restante (Remain), tiempo restante total (Total Remain), tiempo transcurrido (Elapsed).

6. MINUTE - Minutos
7. SECOND - Segundos
8. FRAME - Frames
9. BARRA GRÁFICA - Indica la duración
10. FOLDER / TRACK - Carpeta / Canción
11. PITCH - Modificación de la velocidad en %
12. ANTI SHOCK / BUFFER - Cada viga indica 2 segundos de Anti-Shock Buffer.
13. CUE - Sitio Cue
14. PAUSE - Modo pausa
15. PLAY - Modo lectura
16. CD - CD está insertado
17. MP3 - Canción con formato MP3
18. LÍNEA DE TEXTO - Nombre de carpeta o canción MP3.
19. MAIN TEMPO - La función Main Tempo está activada.
20. AUTO BPM - Contador de beats conmuta en automático.
21. BPM - Cantidad de beats por minuto de la canción en curso.

- (1) Una vez el aparato encendido, el display indica brevemente la duración restante y la cantidad de canciones en el CD.
- (2) Al lado de "TRACK" aparece el número de la canción. El tiempo restante de la canción aparece en M (MIN), S (SEC) y F (FRAME).
- (3) Para canciones MP3, aparece adicionalmente en la línea de texto el nombre de fichero de la canción seleccionada.
- (4) En la parte superior de la indicación de tiempo, aparecen 10 barras mostrando visualmente el tiempo restante. Cuanto menos tiempo queda menos barras aparecen en la pantalla. 15 segundos antes del final de la canción las barras de la pantalla comienzan a parpadear.
- (5) Al usar la tecla de tiempo (Time) la indicación del tiempo puede ser cambiada de tiempo restante (Remain) a tiempo restante total (Total Remain) a tiempo transcurrido (Elapsed).
- (6) Después de la lectura de un CD o después de la selección de una canción, el lector CD se posiciona exactamente en el sitio donde empieza la música y no al índice de tiempo 00:00:00.
- (7) La indicación "0.0%" significa que la velocidad de lectura no ha sido cambiada. Si ajusta la velocidad de lectura mediante el Pitchfader (el LED Pitch del rango de velocidad brilla), el porcentaje respectivo aparece en la pantalla.
- (8) Al pulsar la tecla Single el lector CD se coloca en el modo Single y la pantalla muestra "SINGLE".
- (9) Una vez encendido el lector CD, siempre se activa el modo AUTO BPM. Cuando el contador ha determinado la cantidad de beats por minuto, este valor se indica en la pantalla. Si el contador no puede determinar un valor correcto (p.ej. para música clásica o canciones de música tranquila), desactivar el modo automático y pulse la tecla BPM para activar el modo manual. Después, pulse varias veces la tecla según el ritmo de la música.

6.4 Lectura/Pausa

- (1) En el modo de Pausa la indicación de tiempo de la pantalla permanece estática y el LED Play/Pause parpadea. La lectura de la primera canción puede ser iniciada pulsando la tecla Play/Pause. En el modo de lectura la indicación de tiempo avanza y el LED Play/Pause brilla continuamente.
- (2) Si quiere interrumpir la lectura, pulse la tecla Play/Pause y el laser para en la posición donde usted paró.

6.5. Selección de una canción mediante las teclas Track

Puede seleccionar la canción seleccionada mediante las teclas Track.

- (1) Para que suene la canción deseada desde el principio, pulse las teclas Track hasta que el número de la canción deseada aparezca en la pantalla. Si mantiene pulsados los respectivos teclas Track el lector CD pasará por los números de las canciones hasta que deje de pulsarlos.
- (2) Tecla ⏮: Si pulsa la tecla ⏮ una vez, la lectura comienza al principio de la canción anterior. Si una canción está sonando puede comenzar la canción actual desde el principio.
- (3) Tecla ⏭: Si pulsa la tecla ⏭ una vez, la lectura comienza al principio de la canción siguiente, si lo pulsa dos veces comienza dos canciones más adelante, etc.

Nota: El lector CD trae la canción en el modo en el que usted pulsó la tecla Track. Si el lector CD está en el modo de lectura en la canción 1 por ejemplo y usted pulsa la tecla ⏭ el lector salta a la canción 2 y comienza a sonar inmediatamente.

6.6 Ajuste de la velocidad de lectura

MAIN TEMPO

Con la modificación de la velocidad, también se modifica en proporción la altura tonal. Si activa la función MAIN TEMPO, la altura tonal queda constante.

PITCHFADER

Mediante el Pitchfader, Vd. puede ajustar la velocidad de lectura hasta +/- 100 %.

- (1) Ponga el lector CD en el modo de lectura. Pulse la tecla Pitch Control para ajustar la velocidad de lectura mediante el Pitchfader del lector CD (el LED Pitch brilla).
- (2) Vd. puede seleccionar el rango del ajuste de la velocidad de lectura entre +/- 4 %, +/- 8 %, +/- 16 % o +/- 100 % en presionar la tecla 4/8/16/100%.
- (3) Ajuste la velocidad de lectura mediante el Pitchfader (el LED Pitch brilla).

RUEDA SCRATCH

En el modo Playback, puede ajustar la velocidad de playback en +/- 100 % mediante la rueda Scratch. Con la tecla Hold presionada, los ajustes son permanente, sin tecla Hold sólo temporal.

TECLAS PITCH BEND

Con las teclas Pitch Bend, puede ajustar la velocidad de lectura temporalmente hasta +/- 100 %.

Ponga el lector CD en el modo de lectura. Presione la tecla Pitch Bend deseada. Después de soltar la tecla, el lector CD regresa a la velocidad de lectura original.

6.7 Escucha

FUNCIÓN AUTO-CUE

Tras la puesta en marcha o tras pulsar las teclas Track, el lector salta automáticamente a la sección donde la música comienza. Esta función permite minimizar las transiciones entre dos canciones. Si la función Auto Cue está apagada queda un intervalo de tiempo entre los títulos hasta que la música comienza. Si la función Auto Cue está activo (en la pantalla aparece "Auto Cue"), la música comienza inmediatamente. Pulse la tecla SGL/CTN una segunda para desactivar Auto Cue.

FUNCIÓN BACK-CUE

Si pulse la tecla Cue durante la lectura, el lector vuelve a la posición donde la lectura comenzó o al punto Cue (tecla In) y se coloca en la posición Pausa. Por favor tenga en cuenta que esta función está disponible dentro de una canción.

MEMORIZAR EL PUNTO CUE

- (1) El lector está en el modo de lectura. Pulse la tecla In y el lector memoriza el punto Cue. El indicador Cue parpadea brevemente. Tan pronto como pulse la tecla Cue el lector vuelve al punto Cue y se coloca en el modo de pausa.
- (2) El lector está en el modo de lectura. Pulse la tecla Play/Pause y el lector se coloca en el modo de pausa. Seleccione el punto Cue mediante la rueda Scratch. La pantalla muestra el punto de comienzo seleccionado (p.e. 3:42 22). Pulse la tecla In y el lector memoriza el punto Cue. El indicador Cue parpadea brevemente. Tan pronto como pulse la tecla Cue el lector vuelve al punto Cue y se coloca en el modo de pausa.
- (3) El lector está en el modo de pausa u en el modo de lectura. Pulse la tecla Track deseada y el indicador Cue parpadea brevemente. El lector memoriza el comienzo de la canción como punto Cue. Tan pronto como pulse la tecla Cue el lector vuelve al punto Cue y se coloca en el modo de pausa.

MEMORIZAR ALGUNOS PUNTOS CUE

Con el DMS-1150, Vd. puede memorizar hasta 4 puntos Cue diferentes de canciones diferentes y llamarlos mediante la tecla Bank o Cue, respectivamente.

- (1) Pulse la tecla Memory (el LED brilla) y la tecla Bank deseada para memorizar el punto Cue actual en la tecla Bank.
- (2) En pulsar la tecla Bank respectiva, Vd. puede llamar los puntos Cue memorizados con la tecla Memory. El punto Cue memorizado por ultimo puede ser llamado mediante la tecla Cue.
- (3) Los puntos Cue pueden siempre ser recubridos. Note, por favor, que Vd. sólo puede eliminar los puntos Cue en desconectar y conectar el CD-player.
- (4) Todos los puntos Cue pueden ser llamados de hasta 500 CDs en poner el lector CD en marcha, presionar la tecla Memory (el LED brilla) e insertar el CD respectivo. En la pantalla aparece "Recall" hasta que el procedimiento de llamar sea completo.

6.8 Rueda scratch interactiva

- (1) Modo Playback: Mediante la rueda Scratch puede ajustar la velocidad de playback en +/- 100 %.
- (2) En el modo de pausa la secuencia (Frame) actual se repite tan pronto como gire la rueda Scratch.
- (3) Vinyl Cue-función: Pulse la tecla Play/Pause y el lector se coloca en el modo de pausa. Pulse la tecla Scratch para desactivar la función de repetición. El lector CD ahora está en el modo de programación en tiempo real (Realtime Cue). Seleccione el punto Cue en girar la rueda Scratch hacia detrás y atrás. Una rotación continua de la rueda Scratch produce una lectura que parece a la velocidad de lectura mediante la tecla Play/Pause. Pulse la tecla In para memorizar el punto Cue o Loop, respectivamente.
- (4) Función Cue Scratch: Presione y mantiene la tecla Scratch (LED encendida). La superficie está activado ahora. Cuando presione la rueda Scratch, el lector regresa al Cue-point.

6.9 Memorizar una secuencia (función Loop)

Con la función Loop puede repetir una secuencia programable. Note, por favor, que sólo puede repetir esta secuencia dentro de una canción. Si Vd. quiere utilizarla en otros canciones, Vd. debe que memorizarla como sample en una de las teclas Bank.

MEMORIZAR LOS PUNTOS LOOP

- (1) Si se pulsa la tecla In en el modo de lectura, el CD sigue sonando y el punto A (punto inicial) queda marcado. Si se pulsa la Out, el punto B (punto final) de la secuencia queda marcado. El lector repite la secuencia entre los puntos A y B hasta que pulse de nuevo la tecla Out.
- (2) Pulse la tecla Play/Pause y el lector se coloca en el modo de pausa. Seleccione el punto A (punto de inicio) mediante la rueda Scratch. La pantalla muestra el punto A seleccionado (p.e. 3:42 22). Pulse la tecla In y el punto A seleccionado queda marcado. Seleccione el punto B (punto final) mediante la rueda Scratch. La pantalla muestra el punto B seleccionado (p.e. 3:51 11). Pulse la tecla Out y el punto B seleccionado queda marcado. El lector repite la secuencia entre los puntos A y B hasta que pulse de nuevo la tecla Out.
- (3) En presionar la tecla ReLoop, Vd. puede llamar la secuencia memorizada otra vez.

6.10 Modo de sampler

Programa el punto Loop In y Loop Out como descrito arriba. Si Vd. quiere memorizar un sample en una tecla Bank, sólo los primero 5 segundos pueden ser transmitidos.

MEMORIZAR ALGUNOS SAMPLES

Con el DMS-1150, Vd. puede memorizar hasta 4 samples de canciones diferentes y llamarlos mediante la tecla Bank respectiva.

- (1) Pulse la tecla Memory (el LED brilla) y la tecla Bank deseada para memorizar el sample actual en la tecla Bank.
- (2) Los samples pueden siempre ser recubridos. Note, por favor, que Vd. sólo puede eliminar los samples en desconectar y conectar el CD-player.
- (3) Todos los samples pueden ser llamados de hasta 500 CDs en poner el lector CD en marcha, presionar la tecla Memory (el LED brilla) e insertar el CD respectivo. En la pantalla aparece "Recall" hasta que el procedimiento de llamar sea completo.

LECTURA DE SAMPLES MEMORIZADOS

Los samples memorizados pueden siempre ser llamados. Cuando Vd. pulsa la tecla Sampler durante la lectura del CD, el sample se mezcla con la lectura. Cuando Vd. pulsa la tecla Sampler en el modo de pausa, puede sólo escuchar al sample. La velocidad de lectura del sample puede ser cambiada temporalmente mediante las teclas Pitch Bend.

- (1) **Modo continuo:** En pulsar la tecla Sampler (el LED brilla) y la tecla Bank respectiva, Vd. puede llamar los samples memorizados con la tecla Memory. El lector repite el sample hasta que pulse de nuevo la tecla Sampler (LED off).
- (2) **Modo One shot:** Pulse la tecla Sampler hasta el LED parpadea. El sample actual está terminado y el lector se encuentra en el modo One shot. Cuando presione la tecla Bank deseada ahora, el sampler está juego una vez sólo. Pulse la tecla Sampler otra vez (LED apagado) para quitar este modo.

AJUSTAR Y MEMORIZAR LA VELOCIDAD Y EL VOLUMEN DE SAMPLE

La velocidad y el volumen de sample pueden ser ajustado y memorizado para cada sample individualmente.

- (1) Pulse la tecla Sampler (el LED brilla) y la tecla Bank respectiva para llamar el sample deseado.

- (2) Pulse la tecla Hold (el LED brilla) para mantener los ajustes de los parámetros. Cuando Vd. no pulse la tecla Hold, los ajustes están sólo temporalmente y el lector CD regresa al ajuste memorizado.
- (3) En girar el regulador Parameter Time, Vd. puede ajustar la velocidad de lectura del sample (Sample Pitch) hasta SP 1000 (ajuste maximal) o SP -1000 (ajuste minimal).
- (4) En girar el regulador Parameter Ratio, Vd. puede ajustar el volumen de sample (Sample Volume) hasta SV 255 (ajuste maximal) o SV 000 (ajuste minimal).
- (5) El lector mantiene estos ajustes hasta que Vd. desconecte el CD-player. Si Vd. quiere memorizar estos ajustes con el sample, pulse la tecla Memory (el LED brilla) y mantienela por un segundo. Así, los parametros ajustados pueden ser llamados mediante la función Recall.

TRANSMISIÓN DE SAMPLES TEMPORALES

Los samples temporales en las teclas Sample/Cue quedan en la memoria temporal, si Vd. cambia el CD sin desconectar el CD-player. Note, por favor, que los samples sólo están disponible temporalmente y no pueden ser asignados permanentemente al CD nuevo. Esto significa que estos samples temporales son eliminados de la memoria temporal cuando Vd. desconecte el CD-player. Los samples originales pueden ser llamados del CD respectivo mediante la función Recall.

6.11 Efectos

- (1) Los efectos diferentes pueden ser activados mediante la tecla del efecto respectivo. Cuando el efecto está activado, el LED respectivo brilla.
- (2) Los parametros de efecto pueden ser ajustados mediante los reguladores Parameter Time y Parameter Ratio. Pulse la tecla Hold (el LED brilla) para mantener los ajustes de los parámetros. Cuando Vd. no pulse la tecla Hold, los ajustes están sólo temporalmente y el lector CD regresa al ajuste memorizado. Pulse la tecla DSP Parameter y gire la rueda Scratch para ajustar el parámetro deseado. Si Vd. quiere memorizar estos ajustes, pulse la tecla Memory (el LED brilla) y mantienela por un segundo. Así, los parametros ajustados pueden ser llamados mediante la función Recall.
- (3) Todos los parámetros memorizados pueden ser llamados de hasta 500 CDs en poner el lector CD en marcha, presionar la tecla Memory (el LED brilla) e insertar el CD respectivo. En la pantalla aparece "Recall" hasta que el procedimiento de llamar sea completo.

Función Scratch

La función scratch parece mucho al scratching con un tocadisco. Vd. puede crear diferentes efectos scratch en girar la rueda Scratch hacia adelante y hacia detrás. Una rotación continua de la rueda Scratch produce una lectura parecida a la velocidad de lectura mediante la tecla Play/Pause.

Efecto Skid

El efecto Skid cambia el sonido original con el ajuste del regulador Parameter. El tiempo Skid (PT) puede ser ajustada entre 0 y 9990. La relación Skid (PR) puede ser ajustada entre 0 y 9990.

Efecto Filter

El efecto Filter cambia el sonido original con el ajuste del regulador Parameter. La relación Filter (PR) puede ser ajustada entre 0 y 255.

Efecto Phase

El efecto Phase cambia el sonido original con el ajuste del regulador Parameter. El tiempo Phase (PT) puede ser ajustada entre 0 y 9990. La relación Phase (PR) puede ser ajustada entre 0 y 255.

Efecto Echo

El efecto Echo añade un eco al sonido original. El tiempo Echo (PT) cambia la frecuencia de la repitición y el tamaño del Echo y puede ser ajustado entre 0 y 2000 ms.

La relación Echo (PR) cambia la intensidad (feedback) del efecto Echo y puede ser ajustada entre 0 y 255.

Efecto Flanger

El efecto Flanger produce el sonido de un motor de reacción. El tiempo Flanger (PT) cambia el sonido del efecto Flanger y puede ser ajustado entre 0 y 9990 ms.

La relación Flanger (PR) cambia la intensidad del efecto Flanger y puede ser ajustada entre 0 y 255.

Efecto Trans

El efecto Trans cambia el sonido original con el ajuste del regulador Parameter. El tiempo Trans (PT) puede ser ajustada entre 0 y 9990. La relación Trans (PR) puede ser ajustada entre 0 y 255.

Efecto Pan

El efecto Pan produce un cambio cíclico en la orientación de estéreo. El tiempo Pan (PT) cambia la velocidad del cambio y puede ser ajustado entre 0 y 9990 ms.

Función Reverse

En la función Reverse, el lector CD juega la música hacia atrás. Vd. puede cambiar la dirección de lectura tantos veces que Vd. quiere mediante la tecla Reverse. El tiempo Reverse (PT) cambia la velocidad de lectura y puede ser ajustado entre -1000 y 1000 ms.

Vista sobre los parámetros de efecto:

Efecto	Parámetro PT		Parámetro PR	
	Valor ajustable	Valor predetermin.	Valor ajustable	Valor predetermin.
Skid	0-9990 ms	10 ms	0 - 9990	10
Filter	0-9990 ms	6000 ms	0 - 255	0
Phase	0 - 9900 ms	300 ms	0 - 255	0
Echo	0 - 2000 ms	350 ms	0 - 255	128
Flanger	0 - 9990 ms	1000 ms	0 - 255	179
Trans	0 - 9900 ms		0 - 255	153
Pan	0 - 9990 ms	450 ms		
Reverse	-1000 - 1000 ms	0 ms		

6.12 Función Beat Sync

- (1) Puede ajustar el tiempo del efecto individualmente mediante el regulador Parameter Time o confortablemente mediante los presets de la función Beat Sync. En este caso, el tiempo del efecto está calculado en valores de música de buen sentido.
- (2) Ejemplo: Presione la tecla Auto BPM en el modo de lectura y espera hasta que el valor actual aparece en la pantalla. Presione la tecla Echo. Ajuste el regulador Parameter Time y observe los LEDs Beat Sync. Cuando el tiempo del eco corresponde a una nota completa, el LED 1/1 brilla. De esta manera, los LEDs Beat Sync indican los ajustes de tiempo más utilizados.
- (3) Con las teclas Beat Sync, Vd. puede fácilmente seleccionar el tacto deseado.

6.13 Faderstart

El DMS-1150 ofrece la posibilidad de controlar el lector CD directamente de su mixer. Asegúrese de que el casquillo Relay está conectado con el casquillo respectivo del mixer. Además, los casquillos Audio Out deben ser conectados con los casquillos de entrada Line del mixer. Note que la función Faderstart sólo funciona con mixers apropiados. Inserte su CD en el lector CD y seleccione la canción (modo de pausa). Comienza la lectura desde el mixer.

Note, por favor, que la función Faderstart es una función Faderstart punto Cue. Esto significa que el lector CD comienza la lectura después de activar el canal respectivo en el mixer y que el lector CD va en el modo de pausa y regresa al punto Cue después de activar el canal otra vez.

(1) Premisas para la operación con Faderstart

Conecte el mixer mediante una clavija jack mono 3,5 mm con el CD-player. Para comenzar la lectura, el polo positivo (tip) del jack está conectado con la masa audio mediante un impulso corto. Para pausar la lectura, el polo negativo (sleeve) del jack está conectado con la masa audio mediante un impulso corto. El mixer debe ser equipado con un interruptor, una tecla u un fader que conecte el tip del jack con la masa audio para comenzar la lectura y que conecte el sleeve del jack con la masa audio para pausar la lectura después de activar el canal respectivo en el mixer.

(2) Función Relay

En el modo Relay, el aparato cambia automáticamente al otro CD-player al final de la canción. Esta función ofrece la posibilidad de ampliar su programa de música con más CDs.

Conecte los casquillos Relay de los dos CD-players. Seleccione Single o Continue mediante la tecla SGL/CTN.

Ejemplo: Pulse la tecla Single (la pantalla muestra "SINGLE") de los dos CD-players. Comience la lectura de CD1. Al final de la canción actual de CD1, el aparato comienza automáticamente con CD2. El primer CD-player se pone en el modo de pausa. Vd. puede insertar una nueva CD o memorizar un punto Cue en el lector CD en el modo de pausa.

6.14 Modo descanso

Si el lector se queda en modo pausa más de 30 minutos, el aparato pasa automáticamente en modo descanso. La pantalla indica „SLEEP“ (descanso) y todas las teclas iluminadas y todos los LEDs se apagan. Pulsando cualquier tecla, termina el modo descanso.

6.15 Final del manejo

Antes de apagar el aparato asegúrese de que no queda ningún CD dentro del lector. Todos los puntos Cue, samples, parámetros de sample y de efecto memorizados pueden ser llamados de hasta 500 CDs después de haber desconectado el aparato.

7. PRECAUCIONES

Este CD player no puede ser comparado con Hifi CD players convencionales. Este lector está construido mucho más estable para poder soportar el estenuante uso en la carretera y los consistentes transportes de las discotecas móviles.

En caso de problemas por favor remítase al cuadro de más abajo.

Los ajustes del Pitchfader cambian las frecuencias de FM. Si la pantalla muestra varias veces "ERR" ajuste las frecuencias.

Se han hecho las conexiones adecuadamente?

Están su amplificador y su mezclador ajustados adecuadamente?

Ha seguido todas las instrucciones dadas en este manual?

SÍNTOMAS	CAUSAS POSIBLES	SOLUCIÓN
El aparato no reacciona cuando se pone en marcha.	La conexión a la red está interrumpida.	Compruebe el enchufe AC y la conexión AC.
El lector no comienza el funcionamiento.	El CD está mal colocado o sucio.	Volver a colocar el CD con la etiqueta hacia arriba o limpiar con un paño limpio, seco y suave.
No hay sonido	Compruebe las conexiones del mezclador y del amplificador	Posiblemente cambiar las conexiones.
No reproduce el programa	El lector está en el modo de lectura normal.	Pulse la tecla Play/Pause y vuelva a programar
Ruido de fondo	Conexiones inadecuadas del mezclador o amplificador	Comprobar la calidad del cable y del jack
Faderstart no funciona	No hay una conexión Audio Out	Conectar los casquillos Audio Out con los casquillos de entrada Line del mixer.

8. LIMPIEZA Y MANTENIMIENTO



¡PELIGRO DE MUERTE!

¡Siempre desenchufe el aparato antes de comenzar con el mantenimiento!

Recomendamos una limpieza frecuente del aparato. Por favor utilice un paño suave que no suelte pelusa humedecido. ¡No utilizar nunca alcohol o disolventes!

No hay piezas que necesiten de servicio dentro del aparato. Las operaciones de mantenimiento y servicio deben ser llevadas a cabo únicamente por distribuidores autorizados.

En caso de que necesite piezas de repuesto, utilice piezas originales.

Cuando el cable de alimentación sea estropeado, debe ser reemplazado por un cable de alimentación especial disponible de su distribuidor.

Si tiene alguna pregunta más, póngase en contacto con su distribuidor.

9. ESPECIFICACIONES TÉCNICAS

Alimentación:	230 V AC, 50 Hz
Consumo:	17 W
Tipo:	Lector CD/MP3
CDs utilizables:	CDs standards de 8 y 12 cm
Cuantificación:	Convertidor D/A: 1 Bit
Frecuencia de muestreo:	44,1 kHz
Precisión de frame:	1/75 sec
Ajuste de frecuencia:	+/- 4 %, +/- 8 %, +/- 16 %, 100 %
Distorsión:	0,01 % @ 1 KHz
Relación señal/ruido:	90 dB
Separación de los canales:	85 dB
Repuesta de frecuencias:	20 - 20 000 Hz; +/- 1 dB
Salida de audio:	Asimétrico mediante casquillos cinch
Potencia de salida:	1 Vrms
Salida digital:	Asimétrico mediante casquillos cinch, 44,1 kHz estable
Dimensiones:	348 x 246 x 106 mm
Peso:	3,7 kg

Nota: Todas las especificaciones dadas en este manual están sujetas a modificación sin previo aviso. 01.02.2007 ©